

# BRASTEMP

## Gourmand



refrigerador

manual do consumidor

sofisticado • moderno

# BRASTEMP

## Gourmand

*Bem vindo à linha Brastemp Gourmand. Nossa ideia quando desenvolvemos esta linha foi de incentivar a inspiração, a criatividade, a celebração para aqueles que gostam de se aventurar na cozinha e proporcionar momentos descontraídos no melhor lugar da casa.*

*Agora que você já tem um produto Brastemp Gourmand, siga essa receita infalível:*

*Pique o stress, misture criatividade,  
tempere com ousadia, junte bons amigos e...  
Boas risadas!*

*Desejamos muito sucesso com o seu novo Refrigerador!*

Conheça os outros produtos da linha gourmand

conheça mais em:  
[www.brastemp.com.br](http://www.brastemp.com.br)



fogão



cooktop



forno com microondas

## Todas as informações você encontra aqui

- 01 - avisos de segurança
- 02 - conhecendo seu refrigerador
- 03 - por onde começo?
- 04 - usando o refrigerador
- 05 - componentes do refrigerador
- 06 - manutenção e cuidados
- 07 - soluções de pequenos problemas
- 08 - características técnicas
- 09 - termo de garantia



## SUMÁRIO

01 Avisos de segurança.....	05
02 Conhecendo seu refrigerador.....	06
03 Por onde começo?.....	08
Como sucatear seu refrigerador antigo.....	08
Instalando.....	08
04 Usando o refrigerador.....	12
Como operar os controles.....	12
Sistema de alarmes.....	17
Armazenando bebidas e alimentos.....	19
05 Componentes do refrigerador.....	20
Sistema Frost Free e Wind Flow.....	20
Sistema Dual Fan.....	20
Compartimento Freezer.....	20
Compartimento Prosecco.....	21
Gelo fácil com abastecedor.....	21
Prateleira Trifase.....	22
Desodorizador.....	22
Compartimento Extra Cold.....	22
Prateleiras de vidro deslizantes.....	23
Adega.....	23
Gaveta de frutas.....	24
Gaveta de legumes.....	24
Cesto porta ovos.....	24
Compartimento para queijos e frios.....	24
Prateleira Gourmand.....	25
Separador de embalagens.....	25
Separador de garrafas.....	25
06 Manutenção e cuidados.....	26
Viagens e ausências.....	26
Bandeja de degelo.....	26
Limpeza.....	26
Troca de lâmpadas.....	28
07 Soluções de pequenos problemas.....	29
08 Características técnicas.....	32
09 Termo de garantia.....	33

# 01 AVISOS DE SEGURANÇA

## SEGURANÇA DO REFRIGERADOR

### A sua segurança e a de terceiros é muito importante.

Este manual e o seu produto têm muitas mensagens importantes de segurança. Sempre leia e siga as mensagens de segurança.



Este é o símbolo de alerta de segurança. Este símbolo alerta sobre situações que podem trazer riscos a sua vida, ferimentos a você ou a terceiros.

Todas as mensagens de segurança virão após o símbolo de alerta de segurança e a palavra “PERIGO” ou “ADVERTÊNCIA”. Estas palavras significam:

**⚠ PERIGO**

Existe risco de você perder a vida ou de ocorrerem danos graves se as instruções não forem seguidas imediatamente.

**⚠ ADVERTÊNCIA**

Existe risco de você perder a vida ou de ocorrerem danos graves se as instruções não forem seguidas.

Todas as mensagens de segurança mencionam qual é o risco em potencial, como reduzir a chance de se ferir e o que pode acontecer se as instruções não forem seguidas.

### INSTRUÇÕES IMPORTANTES DE SEGURANÇA

**ADVERTÊNCIA:** Para reduzir o risco de incêndio, choque elétrico ou ferimentos, quando usar o seu refrigerador, siga estas precauções básicas:

- Não remova o fio de aterramento.
- Ligue o fio de aterramento a um terra efetivo.
- Não use adaptadores.
- Não use extensões.
- Retire o plugue da tomada antes de limpar ou consertar o produto.
- Após limpeza ou manutenção recoloca todos os componentes antes de ligar o produto.
- Use produtos de limpeza que não sejam inflamáveis.
- Mantenha produtos inflamáveis, tais como gasolina, longe do seu refrigerador.
- Use duas ou mais pessoas para mover e instalar o refrigerador.
- Não danifique o circuito de refrigeração.
- Não utilize quaisquer meios elétricos, mecânicos ou químicos para acelerar o degelo.
- Mantenha as aberturas de ventilação do aparelho livres de obstruções.
- Não use ou coloque aparelhos elétricos nos compartimentos do produto, a menos que expressamente autorizado pelo fabricante.

FIQUE ATENTO PARA ESTAS INSTRUÇÕES

### INFORMAÇÃO AMBIENTAL

- A Whirlpool S.A., no seu processo de fabricação de refrigeradores e freezers, possui um sistema de gestão de substâncias nocivas certificado de acordo com a norma internacional IEC QC 080000.
- A embalagem deste produto é fabricada com materiais que podem ser reciclados. Ao descartar a embalagem, separe-a para coleta por recicladores.
- Ao descartar este produto, procure empresas de reciclagem observando o atendimento à legislação local.
- Este produto utiliza gás isolante e gás refrigerante que não atacam a camada de ozônio e têm potencial reduzido de efeito estufa. Estes gases são inflamáveis.

Leia com atenção todas as informações deste manual, para que você possa tirar o maior proveito possível de todos os recursos que este produto oferece, com toda a segurança que a Brastemp proporciona a você.



ADICIONE INSPIRAÇÃO

## 02 CONHECENDO SEU REFRIGERADOR



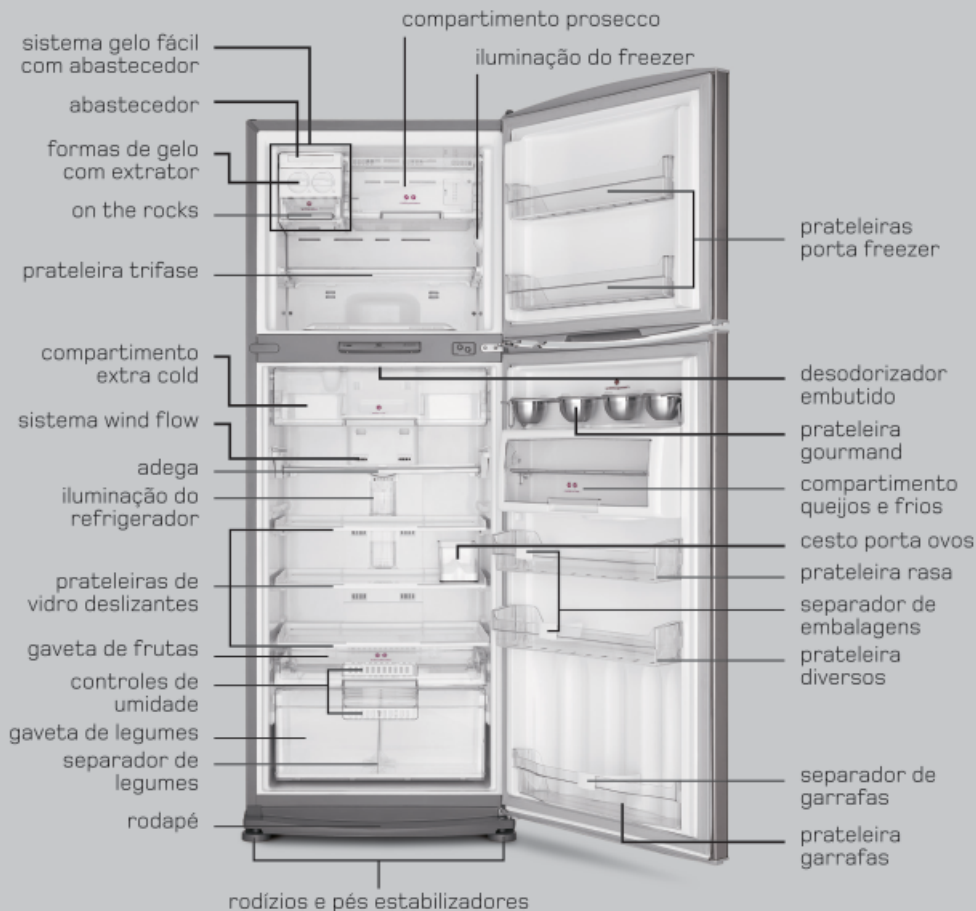

sistema gelo fácil com abastecedor



sistema wind flow



iluminação do refrigerador



prateleira gourmand

# 03 POR ONDE COMEÇO?

## COMO SUCATEAR SEU REFRIGERADOR ANTIGO

### ⚠️ ADVERTÊNCIA

#### Risco de Sufocamento

Remova as portas do seu refrigerador antigo.

**Não seguir esta instrução pode trazer risco de vida ou lesões graves.**

Refrigeradores fora de uso ou abandonados podem ser perigosos, em especial para as crianças, pois podem ficar presas em seu interior, correndo risco de falta de ar.

#### ANTES DE JOGAR FORA SEU REFRIGERADOR ANTIGO:

- Corte o cabo de alimentação.
- Retire a(s) porta(s).
- Deixe as prateleiras no lugar para que as crianças não possam entrar.

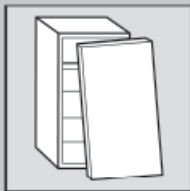

## INSTALANDO

### ⚠️ ADVERTÊNCIA

#### Risco de Lesões por Excesso de Peso

Use duas ou mais pessoas para mover e instalar o seu refrigerador.

**Não seguir esta instrução pode trazer danos à sua coluna ou ferimentos.**

#### ANTES DE LIGAR:

- Retire a base da embalagem, calços e fitas de fixação dos componentes internos.
- Limpe o interior do seu refrigerador usando um pano ou esponja macia com água morna e sabão neutro.
- Não utilize objetos pontiagudos, álcool, líquidos inflamáveis ou limpadores abrasivos. Eles podem danificar a pintura de seu refrigerador.



## **⚠️ ADVERTÊNCIA**



### **Risco de Choque Elétrico**

**Ligue o fio de aterramento a um terra efetivo.**

**Não remova o fio de aterramento.**

**Não use adaptadores.**

**Não use extensões.**

**Não seguir estas instruções pode trazer risco de vida, incêndio ou choque elétrico.**

- Verifique se a tensão da rede elétrica no local de instalação é a mesma indicada na etiqueta fixada próxima ao plugue do cabo de alimentação do seu refrigerador, (conforme tabela do item "Tensão", a seguir). O refrigerador deve ser ligado em uma tomada elétrica em bom estado.

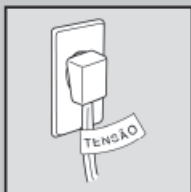

## **IMPORTANTE**

- Nunca conecte o seu refrigerador através de extensões duplas ou triplas com outro eletrodoméstico na mesma tomada. Não use extensões. Este tipo de ligação pode provocar sobrecarga na rede elétrica prejudicando o funcionamento do seu refrigerador e resultando em acidentes com fogo. Use uma tomada exclusiva.

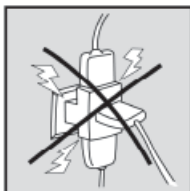

- Em caso de oscilação na tensão da rede elétrica, instale um estabilizador automático de voltagem com potência mínima de 1000 watts, entre o refrigerador e a tomada.
- Se o cabo de alimentação estiver danificado, ele deve ser substituído pelo serviço autorizado a fim de evitar riscos de acidentes.

### **REDE ELÉTRICA DA RESIDÊNCIA:**

Os fios da rede elétrica devem ser de cobre e ter seções mínimas conforme ABNT (NBR-5410).

#### **Tensão:**

A tensão admissível na rede elétrica de sua casa deve estar dentro da faixa indicada na tabela a seguir:

Tensão do aparelho	Limites de tensão
127 V	de 104 a 140 V
220 V	de 198 a 242 V

## FIO TERRA (ATERRAMENTO):

Para sua segurança, ligue corretamente o fio terra do seu refrigerador (fio verde atrás do produto).

A conexão incorreta do fio terra pode resultar em choque elétrico ou outros danos pessoais. Se o local de instalação não possuir um aterramento, providencie, consultando um eletricista de sua confiança.

## ⚠️ ADVERTÊNCIA



### Risco de Explosão

**Mantenha produtos inflamáveis, tais como gasolina, longe do refrigerador.**

**Não seguir esta instrução pode trazer risco de vida, incêndio ou explosão.**

## LOCAL:

O refrigerador não deve ser instalado próximo a fontes de calor (fogão, aquecedores, etc.) ou em local onde incida luz do sol diretamente.

A instalação em local não adequado, prejudica o funcionamento do seu refrigerador e aumenta o consumo de energia.



## EMBUTIMENTO:

Considere as seguintes distâncias mínimas para garantir uma circulação de ar adequada:

- 3 cm nas laterais.
- 10 cm no fundo.
- 10 cm no topo.

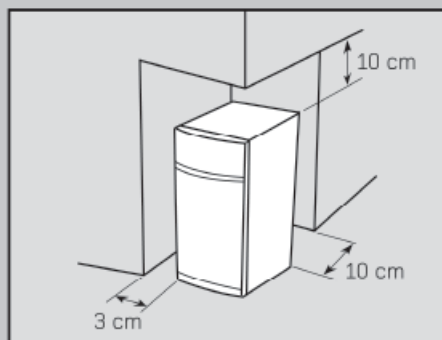

Desta forma, você estará garantindo o bom desempenho do seu refrigerador e impedindo que seus componentes encostem em paredes, outros produtos ou móveis, evitando ruídos desagradáveis.

## PÉS ESTABILIZADORES:

Coloque o refrigerador no local escolhido. Gire os pés estabilizadores, localizados na frente do produto, até encostá-los no chão, travando e estabilizando o produto.

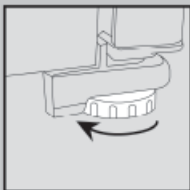

## IMPORTANTE

- Para facilitar o fechamento das portas do seu refrigerador, gire um pouco mais os pés estabilizadores, inclinando levemente o produto para trás.
- Estabilizando seu produto, você também estará ajudando a diminuir os ruídos.

## MOVIMENTAÇÃO:

Seu refrigerador está equipado com quatro rodízios para facilitar a movimentação. Caso necessite movimentar o produto para limpeza, por exemplo, destrave os pés estabilizadores.

## ⚠️ ADVERTÊNCIA



### Risco de Incêndio

**Nunca coloque velas acesas ou produtos similares (lâmparina, lampião) sobre o refrigerador.**

**Não seguir esta instrução pode trazer risco de vida ou de incêndio.**

## AQUECIMENTO EXTERNO:

- O aquecimento de algumas regiões externas do refrigerador é normal. Isto ocorre para evitar formação de suor. No entanto, em condições críticas de temperatura e umidade ambiente pode ocorrer formação de suor.
  - Seque-o com pano macio.

# 04 USANDO O REFRIGERADOR

## COMO OPERAR OS CONTROLES

As funções internas dos compartimentos freezer e refrigerador podem ser reguladas individualmente, para melhor atender as condições de conservação dos alimentos. O seu refrigerador possui funções eletrônicas, especialmente desenvolvidas, para atender as diversas situações do seu dia a dia.

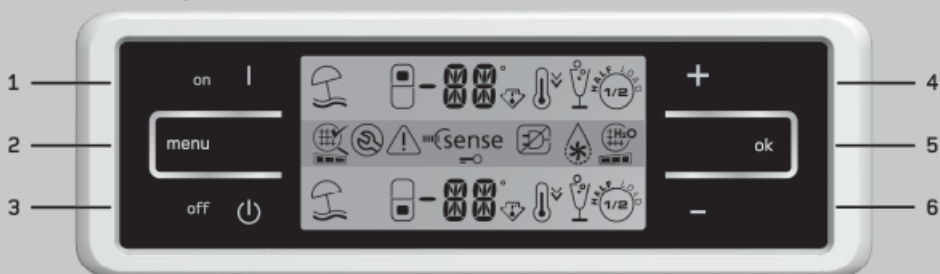

- 1 Tecla **on**: Liga o produto
- 2 Tecla **menu**: Seleciona funções
- 3 Tecla **off**: Desliga o produto
- 4 Tecla **+**: Aumenta os números que indicam a temperatura do compartimento selecionado
- 5 Tecla **ok**: Ativa ou desativa funções
- 6 Tecla **-**: Diminui os números que indicam a temperatura do compartimento selecionado

### FUNÇÕES E SÍMBOLOS DO CONTROLE ELETRÔNICO NO VISOR:

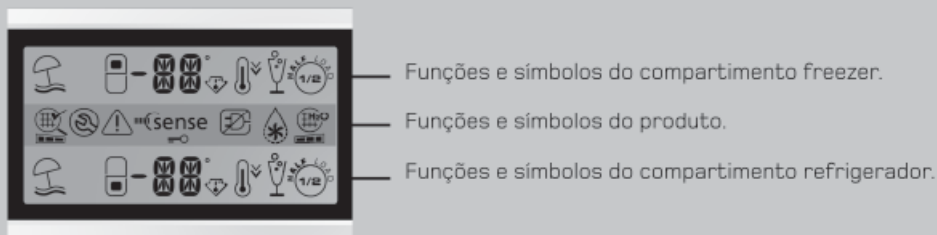

## FUNÇÕES E SÍMBOLOS DO COMPARTIMENTO FREEZER:



Porta do compartimento freezer aberta.

---

**-18°**

Temperatura programada do compartimento freezer.



Congelamento rápido freezer.



Modo prosecco.

---

## FUNÇÕES E SÍMBOLOS DO PRODUTO:



6<sup>th</sup> Sense.



Modo de bloqueio das teclas.



Símbolo de alarme, geralmente associado a um sinal sonoro.



Símbolo de serviço autorizado.

---

## FUNÇÕES E SÍMBOLOS DO COMPARTIMENTO REFRIGERADOR:



Porta do compartimento refrigerador aberta.

---

**5°**

Temperatura programada do compartimento refrigerador.



Modo festa refrigerador.



Modo férias.

---

## LIGANDO O REFRIGERADOR:

- Ao ligar o seu refrigerador todos os símbolos do visor aparecerão por alguns segundos.
- O visor mostrará traços em movimento, indicando o acionamento da configuração de fábrica.
- Seu refrigerador está configurado para atingir as temperaturas de 5 °C no compartimento refrigerador e de -21 °C no compartimento freezer.
- Após alguns segundos a temperatura do compartimento refrigerador, configuração de fábrica (5 °C), será mostrada no visor.
- O visor mostrará traços horizontais no lugar da temperatura do compartimento freezer e a função 6<sup>th</sup> Sense será ativada.
- A temperatura configurada de fábrica do compartimento freezer (-21 °C) só será mostrada quando o freezer atingir a condição mínima para congelamento dos alimentos.  
A partir deste momento você poderá armazenar alimentos nos compartimentos e usar todas as funções que o produto oferece.

## IMPORTANTE

- Para usar as funções do freezer aguarde até que a temperatura configurada (-21 °C) seja mostrada no visor.
- Caso seja emitido um sinal sonoro e o símbolo de alarme aparecer no visor, pressione a tecla "ok" para desligar o sinal sonoro.
- O símbolo de alarme continuará no visor até que a temperatura mínima para congelamento dos alimentos seja atingida.

## CONTROLE DE TEMPERATURA DO FREEZER:

O controle de temperatura do compartimento freezer pode ser ajustado de -18 °C a -24 °C.

A temperatura do compartimento freezer é ajustada nas teclas "+" e "-" do controle eletrônico. Para entrar no modo de ajuste, pressione a tecla menu repetidamente até que o número de temperatura do freezer pisque, em seguida ajuste a temperatura desejada e pressione "ok".

### **Congelamento mínimo: -18 °C a -19 °C**

Indicado para quando houver poucos alimentos no freezer e/ou pouca frequência de abertura de portas.

### **Congelamento médio: -21 °C**

Indicado para uso normal.

### **Congelamento máximo: -23 °C a -24 °C**

Indicado para quando houver muitos alimentos no freezer e/ou muita frequência de abertura de portas.

Existem ainda dois níveis intermediários de regulagem de temperatura, -20 °C e -22 °C, que podem também ser ajustados de acordo com a sua necessidade.

#### **CONTROLE DE TEMPERATURA DO REFRIGERADOR:**

O controle de temperatura do compartimento refrigerador pode ser ajustado de 1 °C a 7 °C.

A temperatura do compartimento refrigerador é ajustada nas teclas "+" e "-" do controle eletrônico. Para entrar no modo de ajuste, pressione a tecla menu repetidamente até que o número de temperatura do refrigerador pisque, em seguida ajuste a temperatura desejada e pressione "ok".

#### **Refrigeração mínima : 6 °C a 7 °C**

Indicado para dias frios, quando houver poucos alimentos no refrigerador e/ou pouca frequência de abertura de portas.

#### **Refrigeração média: 4 °C**

Indicado para uso normal.

#### **Refrigeração máxima: 1 °C a 2 °C**

Indicado para dias quentes, quando houver muitos alimentos no refrigerador e/ou muita frequência de abertura de portas.

Existem ainda dois níveis intermediários de regulagem de temperatura, 3 °C e 5 °C, que podem também ser ajustados de acordo com a sua necessidade.

#### **USANDO AS FUNÇÕES DO SEU REFRIGERADOR:**

##### **Função Liga/Desliga (Tecla "on" e tecla "off")**

Seu refrigerador possui uma função exclusiva que serve para ligar ou desligar o seu produto sem precisar retirá-lo da tomada. Para desligar o produto pressione a tecla "off" por 3 segundos.

Para ligar, pressione a tecla "on" também por 3 segundos.

#### **IMPORTANTE**

- Antes de pressionar a tecla "off" do seu refrigerador, certifique-se que não existem alimentos no interior dos compartimentos, pois irão deteriorar.

#### **sense 6<sup>th</sup> Sense**

Seu produto possui uma função que controla as temperaturas dos compartimentos refrigerador e freezer, mantendo as propriedades de conservação dos alimentos.

A função 6<sup>th</sup> Sense ativará automaticamente quando:

- For colocada uma grande quantidade de alimentos para resfriar ou congelar.
- A porta do refrigerador e/ou do freezer ficar aberta durante muito tempo.
- Acontecer uma falta de energia elétrica de longa duração e as temperaturas internas subirem.

O símbolo 6<sup>th</sup> Sense será mostrado no visor, indicando que a função está ativa, podendo ocorrer mudanças nos ajustes de temperatura.



### Congelamento Rápido Freezer

Esta função é indicada para acelerar o congelamento dos alimentos, atuando em todo o compartimento freezer.

Para acionar a função, pressione a tecla "menu" repetidamente até que o símbolo de congelamento rápido pisque e confirme pressionando a tecla "ok".

**A função desliga-se automaticamente após 3 horas, retornando para o ajuste anterior que o produto se encontrava.**

Caso você queira desativar a função antes deste tempo, pressione novamente a tecla "menu" repetidamente até que o símbolo do modo congelamento rápido pisque e confirme pressionando "ok".

A função também pode ser desativada caso outra função seja selecionada.

Por meio do congelamento rápido, a fase de cristalização do gelo, que ocorre entre as temperaturas de 0 °C a -5 °C, é ultrapassada mais rapidamente, minimizando a perda de água dos alimentos e mantendo a sua constituição natural.

Portanto, ao congelar alimentos recomenda-se utilizar esta função.



### Modo Prosecco

Seu produto possui uma função exclusiva, no compartimento prosecco, para resfriar rapidamente uma garrafa de 750 ml.

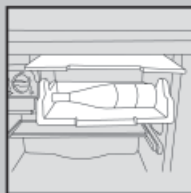

Para acionar esta função, pressione a tecla "menu" repetidamente até que o símbolo prosecco pisque. Confirme pressionando a tecla "ok".

**A função desliga-se automaticamente após 30 minutos emitindo um sinal sonoro. Pressione "ok" para desativar o alarme.**

Caso queira desativar a função antes deste tempo, pressione novamente a tecla "menu" repetidamente até que o símbolo prosecco pisque e confirme pressionando a tecla "ok". A função também pode ser desativada caso outra função seja acionada.

Ao desativar o modo, os ajustes de temperatura retornam para a condição anterior que o produto se encontrava.

## IMPORTANTE

- A temperatura final da bebida pode variar de acordo com as condições climáticas, quantidade de abertura de porta e a posição da garrafa.
- Para obter melhor rendimento, posicione a garrafa conforme a figura acima.



### Modo Férias

Esta função é indicada para ser utilizada durante a ausência de pessoas na casa (férias). O modo férias mantém a temperatura do refrigerador e do freezer nos níveis mínimos de resfriamento e congelamento, reduzindo assim o consumo de energia do seu produto.

Para acionar esta função, pressione a tecla "menu" repetidamente até que o símbolo modo férias pisque e confirme pressionando a tecla "ok".

Para desativar a função, pressione novamente a tecla "menu" repetidamente até que o símbolo modo férias pisque e confirme pressionando a tecla "ok".



A função também pode ser desativada caso outra função seja acionada.

Ao desativar o modo, os níveis de temperatura retornam para a condição anterior que o produto se encontrava.

#### **O modo férias será desativado quando:**

- Qualquer outra função for ativada.
- Uma das portas for aberta após os primeiros 30 minutos de ativação do modo.

#### **O modo férias continuará ativo:**

- Caso as portas sejam abertas durante os primeiros 30 minutos de ativação do modo.

## IMPORTANTE

- Ao ativar esta função, os alimentos do compartimento refrigerador devem ser retirados, pois a conservação dos alimentos fica comprometida quando permanece por um tempo prolongado no nível mínimo de temperatura.
- O compartimento freezer pode permanecer carregado com alimentos.



### **Modo Festa Refrigerador**

Seu produto possui a função adequada para situações de uso intenso do compartimento refrigerador, que mantém a temperatura estável, quando houver muitas aberturas de porta.

Para acionar a função pressione a tecla "menu" repetidamente até que o símbolo modo festa pisque e confirme pressionando a tecla "ok".

Isto deve ser feito no início de uso intenso. O símbolo modo festa aparecerá no visor enquanto a função estiver acionada.

**O modo festa desativa automaticamente após 6 horas e os ajustes de temperatura retornam para a condição anterior que o produto se encontrava.**

Caso você queira desativar a função antes deste tempo, pressione novamente a tecla "menu" repetidamente até que o símbolo modo festa pisque e confirme pressionando "ok".

A função também pode ser desativada caso outra função seja acionada.

### **Modo Bloqueio das Teclas**

Seu refrigerador possui uma função para bloquear as teclas do controle eletrônico, evitando assim, uma alteração acidental na programação já realizada.

Para ativar o bloqueio das teclas, pressione as teclas "+", "-" e "menu" simultaneamente por 3 segundos.

O símbolo de bloqueio das teclas aparecerá no visor. Para desativar o bloqueio, pressione as mesmas teclas novamente, também por 3 segundos.

## SISTEMA DE ALARMES

Para sua tranquilidade, seu refrigerador possui um sistema que monitora o funcionamento do seu produto. Em caso de alguma irregularidade no funcionamento, o símbolo de alarme aparecerá no visor e um sinal sonoro soará.



### Alarme de temperatura dos compartimentos freezer e refrigerador

Este sistema monitora a temperatura interna do seu produto. Havendo elevação na temperatura interna, o alarme soará e piscará no visor, por isso evite colocar alimentos quentes no produto.

Para desligar o alarme sonoro, aperte a tecla "ok". O símbolo de alarme continuará piscando no visor até a temperatura interna atingir seu ponto ideal. Nesta situação o símbolo 6<sup>th</sup> Sense também poderá aparecer automaticamente no visor.



### Alarme de queda de energia

Este alarme será ativado quando tiver ocorrido uma falta de energia elétrica de longa duração, e as temperaturas tenham alcançado níveis inadequados para conservação de alimentos.

O sinal sonoro é ativado, o símbolo de alarme pisca e o visor mostra a temperatura máxima atingida, durante o período que o refrigerador permaneceu desligado.

Para desligar o alarme pressione a tecla "ok".

## IMPORTANTE

- O visor continuará mostrando a temperatura máxima atingida, durante o período em que o refrigerador permaneceu desligado, até que o compartimento freezer atinja a temperatura mínima recomendada para congelamento de alimentos.

Após isto o visor voltará a mostrar a temperatura programada antes da queda de energia.



### Alarme de funcionamento

Caso seu produto apresente alguma falha no seu funcionamento, o símbolo de alarme e o símbolo de assistência técnica aparecerão no visor.

Este sistema do seu refrigerador Brastemp realiza um monitoramento preventivo.

Ele aciona o alarme antes que o desempenho do produto seja prejudicado.

Quando o símbolo de serviço automatizado estiver ativo no visor, também será possível visualizar o código da falha (dígitos alfanuméricos). Este código facilita a identificação do problema pela assistência técnica.



Logo que perceber este evento, chame a **Rede de Serviços Brastemp** e comunique o código mostrado no visor.

### Alarme de portas abertas

Ao abrir qualquer uma das portas do seu refrigerador ou as duas simultaneamente, os símbolos de porta aberta aparecem no visor.

Estes símbolos indicam abertura de porta.



O sinal sonoro também é ativado se as portas permanecerem abertas por mais de 2 minutos. Para desativar o sinal sonoro, pressione a tecla "ok" ou feche a porta.

## IMPORTANTE

- Se as portas continuarem abertas por mais 2 minutos, o sinal sonoro ativa-se novamente.
- Nestas situações o símbolo 6<sup>th</sup> Sense também aparece automaticamente no visor.

## ARMAZENANDO BEBIDAS E ALIMENTOS

- Recomendamos que os alimentos sejam armazenados em embalagens apropriadas, tais como sacos plásticos ou recipientes com tampas. Isso evita a remoção da umidade natural dos alimentos, mantendo sua qualidade.



- Não coloque alimentos quentes no refrigerador ou no freezer. Aguarde até que estejam à temperatura ambiente. Isto contribui para que não aumente o consumo de energia, garantindo o bom funcionamento do produto.



- Evite colocar alimentos perto das saídas de ar do compartimento refrigerador.
- Procure abrir as portas somente o tempo necessário para colocar ou retirar alimentos ou bebidas. Desta forma você estará reduzindo o consumo de energia e melhorando o desempenho do seu refrigerador.
- Caso a porta fique aberta por aproximadamente 2 minutos, o alarme será acionado. Para desativar o sinal sonoro, pressione a tecla "ok" ou feche a porta.

## IMPORTANTE

- Recomenda-se manter o refrigerador operando por pelo menos duas horas antes de abastecê-lo com bebidas e alimentos, tempo necessário para a estabilização da temperatura no interior do produto.
- Uma vez descongelado, o alimento não deve ser congelado novamente porque ele pode perder suas características naturais.
- Os líquidos aumentam de volume quando congelados. Por isso tome cuidado ao armazenar garrafas ou outros recipientes fechados no freezer. Estes recipientes podem quebrar.
- Não armazene produtos tóxicos em seu refrigerador. Produtos tóxicos podem contaminar os alimentos.

# 05 COMPONENTES DO REFRIGERADOR

## SISTEMA FROST FREE E WIND FLOW

Seu refrigerador possui um sistema frost free, que torna desnecessário fazer o degelo. O degelo ocorre automaticamente na parte interna do produto, por isso não utilize dispositivos mecânicos ou outros meios para acelerar esse processo.

O sistema wind flow garante que o ar frio seja distribuído de maneira homogênea para todo o refrigerador.

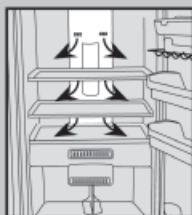

### IMPORTANTE

- Ao armazenar alimentos, evite colocá-los próximos às saídas de ar, pois além de prejudicar o bom funcionamento do produto, pode causar o congelamento dos alimentos.
- Ao abrir a porta é normal ocorrer embaçamento nas prateleiras do seu refrigerador, devido a entrada de ar quente dentro do produto.
- Ao abrir a porta do refrigerador o ventilador do sistema wind flow para de funcionar, diminuindo assim a entrada de ar quente dentro do produto.
- Caso a porta fique aberta por aproximadamente 6 minutos, a lâmpada se apaga e o ventilador volta a funcionar, garantindo assim a integridade do funcionamento do sistema.

## SISTEMA DUAL FAN

Além dos sistemas frost free e wind flow, seu refrigerador possui ventiladores dedicados para os compartimentos freezer e refrigerador, promovendo a circulação de ar frio de maneira mais rápida e mantendo níveis mais estáveis de temperatura.

Desta forma ele acelera o resfriamento e prolonga a conservação dos alimentos e bebidas armazenados no refrigerador.

## COMPARTIMENTO FREEZER

Ao armazenar alimentos no compartimento freezer, prepare pequenas porções, isto possibilitará um congelamento mais rápido e a utilização integral de cada porção.



Todo freezer possui capacidade de congelar uma quantidade máxima de alimentos a cada 24 horas.

Evite exceder a capacidade de congelamento do seu produto, que você pode conferir no item "Características Técnicas".

- Observe sempre a data de validade dos produtos congelados, indicada pelo fabricante.
- Os líquidos aumentam de volume quando congelados. Por isso tome cuidado ao armazenar garrafas ou outros recipientes fechados no freezer, pois eles podem quebrar.

## COMPARTIMENTO PROSECCO

O compartimento freezer possui uma gaveta deslizando que deve ser usada para resfriar uma garrafa de 750 ml quando o modo prosecco estiver acionado. Ver item

"Usando o Refrigerador" (Modo Prosecco).

O compartimento também permite melhor aproveitamento e organização do espaço interno do freezer, facilitando o acesso aos alimentos.



## GELO FÁCIL COM ABASTECEDOR

Seu refrigerador possui um sistema de fazer gelo, composto por um abastecedor, formas de gelo com extrator e uma gaveta para gelo.

Com este sistema ficará mais fácil carregar as formas com água, extrair as pedras de gelo e armazená-las.

O abastecedor facilita o carregamento das formas com água, evitando que você tenha que equilibrá-las até o freezer, eliminando respingos em sua cozinha.



## COMO ABASTECER AS FORMAS DE GELO:

- Antes de abastecer as formas, limpe-as conforme instruções no item "Limpeza".

- Remova o abastecedor do suporte, puxando-o na sua direção.



- Encha o abastecedor com água sem apoiá-lo em uma superfície e recoloca-o no suporte. A água preencherá automaticamente as formas de gelo.



- Aguarde algumas horas até o gelo se formar e após gire os botões até o final para extrair o gelo. As pedras de gelo cairão diretamente na gaveta de gelo.



## IMPORTANTE

- Certifique-se de que não há gelo nas formas antes de carregar novamente o abastecedor.
- Antes de carregar o abastecedor, verifique se não há gelo nas molas, caso contrário remova com água corrente.

- Caso necessite de mais espaço de armazenamento no freezer, você pode retirar as partes móveis do sistema de gelo.

## PRATELEIRA TRIFASE

Esta prateleira permite uma maior flexibilidade de armazenamento dos alimentos no compartimento freezer de seu refrigerador.

Você poderá utilizá-la nas seguintes posições:

- Posição Inteira.



- Posição retraída. Basta empurrar a parte frontal da prateleira para trás.



- Posição basculada. Gire a prateleira para cima até encostá-la no fundo do compartimento freezer.



- Para retirar a prateleira, coloque na posição retraída e empurre a parte traseira para cima até que seja liberada.

## DESODORIZADOR

Certos alimentos possuem odores característicos. Por isso seu refrigerador possui um desodorizador que funciona como um filtro, absorvendo odores desagradáveis que circulam no interior do refrigerador, evitando que os alimentos percam suas características naturais de sabor e aroma.

O desodorizador fica embutido no duto de circulação de ar frio. Não há necessidade de trocar o desodorizador durante toda a vida do seu refrigerador.



## COMPARTIMENTO EXTRA COLD

Seu refrigerador possui um compartimento deslizante que tem a propriedade de resfriar mais rápido os alimentos e prolongar o tempo de conservação. Isto acontece porque neste local a temperatura é mais fria do que os demais compartimentos do refrigerador.

Indicado para armazenar sobremesas lácteas e carnes.

Se houver necessidade de remover o compartimento extra cold, para limpeza, proceda conforme o descrito no item "Prateleiras de Vidro Deslizantes" (Trocando as prateleiras de posição).

- Não é aconselhável remover a tampa basculante frontal do compartimento extra frio.



## PRATELEIRAS DE VIDRO DESLIZANTES

Seu refrigerador possui prateleiras de vidro deslizantes que possibilitam a você uma posição mais confortável para acessar os alimentos, principalmente os que ficam na parte de trás das prateleiras ou nas prateleiras inferiores.



- As prateleiras são feitas de vidro temperado super resistente.
- As bordas das prateleiras impedem que líquidos, eventualmente derramados, escoem para os outros compartimentos.

### TROCANDO AS PRATELEIRAS DE POSIÇÃO:

O seu refrigerador permite que você troque as prateleiras de lugar, de acordo com as suas necessidades.

- Para remover a prateleira puxe-a na sua direção até atingir a trava.



- Em seguida, mantenha a trava pressionada, conforme o detalhe da figura, puxando a prateleira até liberá-la.

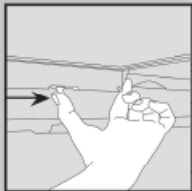

- Em seguida, coloque a prateleira no trilho.

## ADEGA

Seu refrigerador possui uma prateleira extra recomendada para o armazenamento de garrafas (capacidade máxima 5 garrafas).

- Para acionar a prateleira, basta puxá-la na sua direção, até a posição indicada na figura.

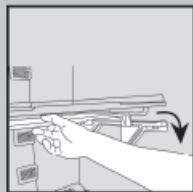

- Para recolher a prateleira basta puxá-la para cima e empurrá-la para trás.



- Para remover a prateleira, basta deslizar as travas laterais, conforme indica a figura, e puxe-a na sua direção.

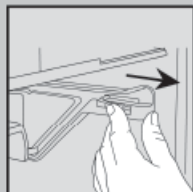

- Ao recolocar a prateleira, acione as travas laterais para sua segurança.



## GAVETA DE FRUTAS

Seu refrigerador possui uma gaveta extra que pode ser usada para armazenar os mais variados tipos de frutas, permitindo assim, um melhor aproveitamento e organização do espaço interno do produto.

- A parte frontal da gaveta extra é basculante, o que permite maior acesso aos alimentos. Após abri-la, movimente a tampa para baixo.

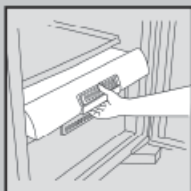

- A gaveta extra possui um controle de umidade para prolongar a vida dos alimentos. Veja o item "Gaveta de Legumes" (Controle de Umidade).



## GAVETA DE LEGUMES

Certos alimentos, como frutas e hortaliças, quando armazenados em contato direto com o ambiente frio e seco, desidratam.

A gaveta de legumes mantém a temperatura e a umidade mais adequadas para o armazenamento de frutas e hortaliças, preservando suas características naturais por mais tempo. Para uma melhor organização dos alimentos é recomendado o uso do separador de legumes, disponível em seu refrigerador, permitindo separá-los conforme a sua conveniência.

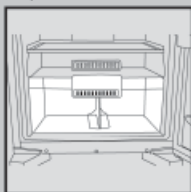

## CONTROLE DE UMIDADE:

- A gaveta de legumes possui um controle de umidade que permite regular a passagem de ar para o interior da gaveta, de acordo com sua necessidade.
- É recomendável manter o controle de umidade fechado para a conservação de vegetais folhosos e aberto para conservação de frutas.

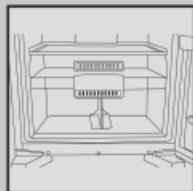

## CESTO PORTA OVOS

Seu refrigerador possui um cesto porta ovos que tem capacidade para armazenar 12 ovos, e permite ser colocado tanto sobre as prateleiras de vidro do refrigerador como nas prateleiras da porta, de acordo com a sua preferência.

Sua forma possibilita ainda, ser levado à mesa ou à pia, facilitando o seu uso, quando houver necessidade de consumo de uma quantidade maior de ovos.



## COMPARTIMENTO PARA QUEIJOS E FRIOS

Seu refrigerador possui um compartimento dedicado para o armazenamento de diversos tipos de queijos e frios.





## PRATELEIRA GOURMAND

Seu refrigerador possui uma prateleira especial que pode ser facilmente levada à mesa.

Ela contém 4 recipientes onde podem ser armazenados diversos tipos de alimentos e temperos.

Caso encha os recipientes com líquido, cuidado para evitar derramamento pela tampa.

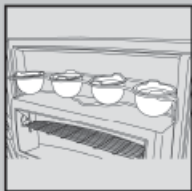

## SEPARADOR DE GARRAFAS

Seu refrigerador possui um separador de garrafas, localizado na prateleira garrafas.

O separador permite acondicionar garrafas de forma organizada e segura.



## IMPORTANTE

- Não lave os recipientes em máquina de lavar louças, isso pode danificá-los.

## SEPARADOR DE EMBALAGENS

Seu refrigerador possui um separador de embalagens localizado na prateleira da porta.

Sua finalidade é proporcionar uma melhor organização da prateleira de acordo com a sua conveniência e dar estabilidade aos diferentes tipos de embalagens a serem armazenados.

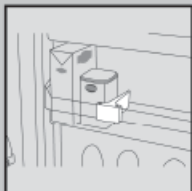

# 06 MANUTENÇÃO E CUIDADOS

## VIAGENS E AUSÊNCIAS

- Para períodos de ausência, seu refrigerador poderá permanecer ligado. Utilize o "Modo Férias" (ver item "Como Operar os Controles").
- Nas ausências prolongadas, desligue seu refrigerador da tomada e esvazie os compartimentos refrigerador e freezer, inclusive as formas de gelo. Deixe as portas abertas para evitar odores.

### IMPORTANTE

- Lembre-se que pode haver falta de energia elétrica prolongada enquanto você estiver fora e, neste caso, o descongelamento dos alimentos provocará a degradação dos mesmos.

## BANDEJA DE DEGELAMENTO

O acúmulo de água neste recipiente é normal. A água é proveniente do degelo automático que será evaporada lenta e naturalmente.

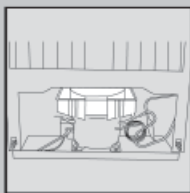

## LIMPEZA

### ⚠️ ADVERTÊNCIA



#### Risco de Explosão

Use produtos de limpeza que não sejam inflamáveis.

Não seguir esta instrução pode trazer risco de vida, incêndio ou de explosão.

### ⚠️ ADVERTÊNCIA



#### Risco de Choque Elétrico

Retire o plugue da tomada antes de efetuar qualquer manutenção ou limpeza do produto.

Recoloque todos os componentes antes de ligar o produto.

Não seguir esta instrução pode trazer risco de vida ou choque elétrico.

- Manter limpo o seu refrigerador, evita a contaminação dos alimentos por odores.

- Antes de fazer uma limpeza geral, desconecte o plugue da tomada.

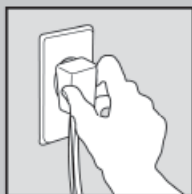

- Durante a limpeza os alimentos perecíveis deverão ser acondicionados em um recipiente térmico.

## IMPORTANTE

• Nunca utilize produtos tóxicos (amônia, álcool, removedores, etc.) ou abrasivos (sabões, pastas, etc.) e nem esponja de aço ou escovas, na limpeza do seu refrigerador. Estes produtos podem danificar e deixar odores desagradáveis no interior do seu refrigerador.



• Evite também o contato destes produtos com o seu refrigerador, pois poderão danificá-lo.

- Use esponja ou pano macio umedecido em água com detergente ou sabão neutros. Enxágue bem e seque com um pano limpo e seco.

- Para facilitar a limpeza, este produto possui prateleiras de vidro temperado com bordas evitando que pequenas por-

ções de líquido derramado venham a sujar todo o seu refrigerador.

- Para limpar a parte externa traseira use somente aspirador de pó ou espanador.
- Após a limpeza, conecte o plugue na tomada. Se necessário ajuste os controles de temperaturas nas posições desejadas.

- Evite o derramamento de líquidos no compartimento freezer, especialmente na região da grade de retorno de ar localizada na parte frontal inferior do freezer, pois podem se infiltrar pelo sistema de circulação de ar causando odores desagradáveis.



Em caso de derramamento e/ou infiltração de líquidos através da grade do compartimento freezer, recomenda-se a sua remoção e a utilização de pano seco para secagem das superfícies internas que estão acessíveis. Em seguida recoloca a grade na posição original.



- A limpeza do painel de controle deve ser feita somente com pano macio e seco.



Verifique se após a limpeza nenhuma função foi acionada acidentalmente.

## TROCA DE LÂMPADAS

### **⚠️ ADVERTÊNCIA**



#### **Risco de Choque Elétrico**

**Retire o plugue da tomada antes de efetuar qualquer manutenção ou limpeza do produto.**

**Recoloque todos os componentes antes de ligar o produto.**

**Não seguir esta instrução pode trazer risco de vida ou choque elétrico.**

Em caso de queima das lâmpadas, substitua-as seguindo os seguintes passos:

#### **LÂMPADA DO FREEZER:**

- Desconecte o plugue da tomada.
- Retire a tampa transparente que protege a lâmpada.



- Retire a lâmpada e substitua por uma nova, com as mesmas características, de no máximo 15 watts, que você também pode encontrar no serviço autorizado.

- Coloque novamente a proteção transparente que protege a lâmpada.
- Recoloque o plugue na tomada.

#### **LÂMPADA DO REFRIGERADOR:**

- Desconecte o plugue da tomada.
- Abra as prateleiras para ter melhor acesso.
- Retire a tampa transparente que protege a lâmpada.

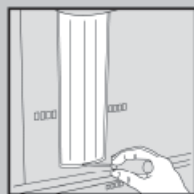

- Retire a lâmpada e substitua por uma nova, com as mesmas características, de no máximo 15 watts, que você também pode encontrar no serviço autorizado.
- Feche a tampa transparente que protege a lâmpada.
- Recoloque as prateleiras.
- Recoloque o plugue na tomada.

### **IMPORTANTE**

- Lâmpadas com potência maior que 15 watts podem danificar seu refrigerador.

# 07 SOLUÇÕES DE PEQUENOS PROBLEMAS

Antes de ligar para a Rede de Serviços Brastemp, faça uma verificação prévia, consultando a tabela a seguir.

Problema	Causa provável	Solução	Maiores informações na página
<b>O Refrigerador não liga</b>	Falta de energia.	Verifique o fusível ou o disjuntor da residência. Veja também se o plugue está conectado à tomada.	
	Tensão muito baixa/alta (isto pode ser notado pelas oscilações de luminosidade das lâmpadas da casa).	Instale um estabilizador automático de voltagem com potência mínima de 1000 watts.	08
	Tomada com defeito.	Ligue outro aparelho na tomada para verificar e troque a tomada se necessário.	
	Plugue desconectado.	Conecte-o a uma tomada adequada. No caso de incompatibilidade do plugue com a tomada, troque a tomada por uma adequada.	
	Cabo de alimentação danificado.	Ligue para a <b>Rede de Serviços Brastemp</b> (verso do manual)	08
<b>Ruídos anormais</b>	Função "off" acionada.	Ligue o produto apertando a tecla "on" por 3 segundos.	15
	Instalação em local não adequado.	Veja o item "Por onde Começo?" (Instalando).	08
<b>Refrigeração insuficiente</b>	Nivelamento inadequado.	Regule os pés estabilizadores.	11
	A circulação do ar está sendo dificultada.	Não obstrua as saídas de ar. Veja o item "Componentes do Refrigerador" (Sistema Frost Free e Wind flow).	20
	Portas sendo abertas com muita frequência.	Instrua as pessoas a abrir as portas somente quando necessário.	19
<b>Suor externo</b>	Elevada umidade do ar ambiente (normal em certos climas e épocas do ano).	Instale seu refrigerador em local ventilado.	10
	Má vedação da borracha magnética que contorna a porta.	Regule os pés estabilizadores de maneira a manter o refrigerador levemente inclinado para trás.	11

Problema	Causa provável	Solução	Maiores informações na página
Suor interno	Abertura de portas muito frequente.	Instrua as pessoas a abrir as portas somente quando necessário.	19
	Alimentos desembalados e ou recipientes com líquidos destampados (umidade excessiva).	Embale os alimentos e/ou tampe os recipientes.	19
	Má vedação da borracha magnética que contorna a porta.	Regule os pés estabilizadores de maneira a manter o refrigerador levemente inclinado para trás.	11
	Armazenamento de alimentos quentes no refrigerador.	Deixe esfriar os alimentos antes de armazenar no seu refrigerador.	19
	Portas mal fechadas.	Verifique se algum objeto está impedindo o fechamento completo das portas. Se necessário reorganize os alimentos.	
Suor nos alimentos dispostos na gaveta de legumes	Umidade elevada nos alimentos na gaveta de legumes.	Regule o controle de umidade da gaveta para a posição mais aberta.	24
Formação de gelo no freezer	Infiltração de umidade pela porta.	Verifique se algum objeto está impedindo o fechamento completo da porta. Se necessário reorganize os alimentos no seu freezer. Persistindo a formação de gelo, ligue para a <b>Rede de Serviços Brastemp</b> (verso do manual).	
Lâmpada não acende	Lâmpada queimada.	Substitua a lâmpada. Veja o item "Manutenção e Cuidados" (Troca de Lâmpadas).	28
Alarme sonoro ativado e sinal luminoso de porta aberta piscando	Porta aberta por tempo demais.	Feche a porta. Caso necessário permanecer com a porta aberta por mais tempo, aperte a tecla "ok".	18

Problema	Causa provável	Solução	Maiores informações na página
	Porta aberta por tempo demasiado.	Feche a porta.	18
<b>Alarme sonoro ativado e sinais luminosos piscando</b>	Falha de um componente do refrigerador.	Desligue o alarme apertando a tecla "oK". Ligue para a <b>Rede de Serviços Brastemp</b> (verso do manual).	18
	Queda de energia com elevação das temperaturas dos compartimentos refrigerador e freezer.	Desligue o alarme apertando a tecla "oK".	18

## RUÍDOS CONSIDERADOS NORMAIS

Alguns ruídos são considerados próprios ao funcionamento do refrigerador. A seguir, apresentamos uma tabela descritiva dos ruídos característicos do funcionamento.

<b>Estalos</b>	Os estalos são devidos ao deslocamento de gelo. É o mesmo ruído que ocorre quando formas de gelo são retiradas do congelador e expostas à temperatura ambiente.
<b>Ruído do compressor</b>	Ruído característico de motor. Significa que o compressor está em funcionamento.
<b>Ruído de expansão de gás</b>	Ruído característico da expansão do gás no sistema de refrigeração. É um ruído semelhante ao gerado quando se enche um balão de gás.
<b>Ruído de degelo</b>	Ruído característico de água escorrendo. Ocorre quando o refrigerador está fazendo o degelo.
<b>Ruído do sistema de ventilação</b>	Ruído característico de ventilador, que mostra que o sistema frost free e wind flow está em perfeito funcionamento. Este sistema garante uma temperatura uniforme no produto e faz com que não haja necessidade de se fazer o degelo.



# 08 CARACTERÍSTICAS TÉCNICAS

Modelo	BRX50
Dimensões sem embalagem	(mm)
Altura	1874
Largura	710
Profundidade	682
Profundidade com a porta aberta a 90°	1365
Largura com a porta aberta a 115°	1030
CAPACIDADE BRUTA (litros)	
Total	439
Compartimento refrigerador	329
Compartimento freezer	110
CAPACIDADE DE ARMAZENAGEM (litros)	
Total	432
Compartimento refrigerador	325
Compartimento freezer	107
Interior do compartimento freezer (3 estrelas) ***	94
Porta do compartimento freezer (2 estrelas) **	13
CAPACIDADE DE CONGELAMENTO (em até 24 horas) 6,0 kg	
PESO MÁXIMO SOBRE COMPONENTES (kg)	
Compartimento prosecco	12,0
On the rocks	1,5
Prateleira trifase do freezer	9,5
Base freezer	24,0
Prateleira da porta do freezer (cada)	5,0
Compartimento extra cold	23,0
Prateleira de vidro do refrigerador (cada)	31,0
Gaveta de frutas	15,0
Gaveta de legumes	18,0
Prateleira gourmand	2,0
Compartimento queijos e frios	3,0
Prateleira rasa	3,0
Prateleira diversos	9,0
Prateleira garrafas	6,0
PESO SEM EMBALAGEM (kg) 94,0	

O fabricante se reserva no direito de modificar as características gerais, técnicas e estéticas de seus produtos sem aviso prévio.

MISURE  
CRIATIVIDADE



## 09 TERMO DE GARANTIA

O seu produto Brastemp é garantido contra defeitos de fabricação, pelo prazo de 12 meses, contado a partir da data da emissão da Nota Fiscal ou da entrega do produto, ao primeiro adquirente, sendo:

- Os 03 (três) primeiros meses - garantia legal;
- Os 09 (nove) últimos meses, - garantia especial, concedida pela **Whirlpool S.A.**;

A garantia compreende a substituição de peças e mão-de-obra no reparo de defeitos devidamente constatados, pelo fabricante ou pela **Rede de Serviços Brastemp**, como sendo de fabricação; Durante o período de vigência da garantia, o produto terá assistência técnica da **Rede de Serviços Brastemp**.

**As garantias legal e/ou especial ficam automaticamente invalidadas se:**

- O uso do produto não for exclusivamente doméstico;
- Não forem observadas as orientações e recomendações do **Manual do Consumidor** quanto a utilização do produto;

- Na instalação do produto não forem observadas as especificações e recomendações do **Manual do Consumidor** quanto às condições para instalação do produto, tais como, nivelamento do produto, adequação do local para instalação, tensão elétrica compatível com o produto, etc.;
- Na instalação, as condições elétricas e/ou hidráulicas e/ou de gás não forem compatíveis com a ideal recomendada no **Manual do Consumidor** do produto;
- Tenha ocorrido mau uso, uso inadequado ou se o produto tiver sofrido alterações ou modificações estéticas e/ou funcionais, bem como, tiver sido realizado conserto por pessoas ou entidades não credenciadas pela **Whirlpool S.A.**;
- Houver sinais de violação do produto, remoção e/ou adulteração do número de série ou da etiqueta de identificação do produto.

**As garantias legal e/ou especial não cobrem:**

- Despesas com a instalação do produto realizada pela **Rede de Serviços Brastemp**, ou por pessoas ou empresas não credencia-

- das pela **Whirlpool S.A.**, salvo os produtos com instalação gratuita informada no manual;
- Despesas decorrentes e consequentes de instalação de peças e acessórios que não pertençam ao produto, mesmo aqueles comercializados pela **Whirlpool S.A.**, salvo os especificados para cada modelo no **Manual do Consumidor**;
  - Despesas com mão-de-obra, materiais, peças e adaptações necessárias à preparação do local para instalação do produto, ou seja: rede elétrica, de gás ou hidráulica, alvenaria, aterramento, esgoto, etc.;
  - Falhas no funcionamento do produto decorrentes da falta de fornecimento ou problemas e/ou insuficiência no fornecimento de energia elétrica, água ou gás na residência, tais como: oscilações de energia elétrica superiores ao estabelecido no **Manual do Consumidor**, pressão de água insuficiente para o ideal funcionamento do produto;
  - Serviços e/ou despesas de manutenção e/ou limpeza do produto;
  - Falhas no funcionamento normal do produto decorrentes da falta de limpeza e excesso de resíduos, ou ainda, decorrentes da existência de objetos em seu interior, estranhos ao seu funcionamento e finalidade de utilização;
- Transporte do produto até o local definitivo da instalação;
  - Produtos ou peças que tenham sido danificados em consequência de remoção, manuseio, quedas ou atos pelo próprio consumidor ou por terceiros, bem como efeitos decorrentes de fato da natureza, tais como relâmpago, chuva inundação, etc.;

**Importante:** NÃO NOS RESPONSABILIZAMOS POR VÍCIO DE SERVIÇOS PRESTADOS POR TERCEIROS.

Recomendamos que no ato da entrega, confira seu produto na presença do transportador. Verifique a qualidade da entrega, a quantidade, se o produto está de acordo com a compra e a descrição da Nota Fiscal que o acompanha. Caso exista qualquer problema, recuse o produto, registre o motivo no verso da Nota Fiscal e entre em contato com o responsável pelo serviço de entrega.

- Defeitos estéticos (produtos riscados ou amassados) ou com falta de peças internas ou externas de produtos vendidos no estado, saldo ou produtos de mostruário. Esses produtos têm garantia de 12 meses apenas para defeitos funcionais não discriminados na nota fiscal de compra do produto.

- Despesas por processos de inspeção e diagnóstico, incluindo a taxa de visita do técnico, que determinem que a falha no produto foi causada por motivo não coberto por esta garantia.
- Chamados relacionados a orientação de uso de eletrodoméstico, cuja explicação esteja presente no **Manual do Consumidor** ou em **Etiquetas Orientativas** que acompanham o produto, serão cobrados dos consumidores.

### **A garantia especial não cobre:**

- Deslocamentos para atendimentos de produtos instalados fora do município sede da **Rede de Serviços Brastemp**, o qual poderá cobrar taxa de locomoção do técnico, previamente aprovada pelo consumidor, conforme tabela de quilometragem emitida pela **Whirlpool S.A.** divulgada através do **Serviço de Atendimento ao Consumidor (SAC)**;
- Todo e qualquer defeito de fabricação aparente e de fácil constatação.
- Peças sujeitas ao desgaste natural, descartáveis ou consumíveis, peças móveis ou removíveis em uso normal, tais como, lâmpadas, filtros, botões de comando, puxadores, produtos riscados e amassados, bem como, a mão-de-obra utilizada na aplicação das peças e

as consequências advindas dessas ocorrências.

### **Considerações Gerais:**

A **Whirlpool S.A.** não autoriza nenhuma pessoa ou entidade a assumir em seu nome, qualquer outra responsabilidade relativa à garantia de seus produtos além das aqui explicitadas.

A **Whirlpool S.A.** reserva-se o direito de alterar características gerais, técnicas e estéticas de seus produtos, sem aviso prévio.

Este Termo de Garantia é válido para produtos vendidos e instalados no território brasileiro.

**Para a sua tranquilidade, preserve e mantenha este Manual com o Termo de Garantia, e Nota Fiscal de Compra do produto sempre à mão.**

### **Whirlpool S.A.**

Unidade de Eletrodomésticos  
Atendimento ao Consumidor

Rua Olympia Semeraro nº 675

Jardim Santa Emília

CEP 04183-901 - São Paulo - SP

Caixa postal 5171

Capitais e Regiões Metropolitanas,  
ligue; **(11) 3003-0099**

Demais localidades, ligue:  
**0800 970 0999**



A Brastemp está à sua disposição para tirar qualquer dúvida, ouvir sua crítica ou sugestão. Para entrar em contato com a nossa Central de Relacionamento Brastemp, utilize os números de telefone abaixo:

Capitais e regiões metropolitanas:

**3003-0099**

Demais localidades:

**0800 970 0999**

Ou acesse o nosso site:

**[www.brastemp.com.br](http://www.brastemp.com.br)**

**BRASTEMP**  
seja autêntico

**Rede de Serviços  
Brastemp**

Endereço para correspondência  
Rua Olympia Semeraro, 675  
Bairro: Jardim Santa Emilia  
CEP: 04183-901 São Paulo/SP