

8 - Sequência de desmontagem :

- 1 – empurrar a capota para tras até a mesma se soltar ;
- 2 – com a chave desparafusar a cabine do chassi ;
- 3 – desparafusar as calotas do chassi com a chave ;
- 4 – retirar as calotas das rodas ;
- 5 – retirar chassi do suporte de montagem .

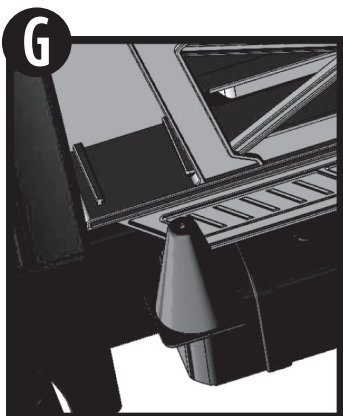

9 – Encaixar os cones nos trilhos localizados na parte dianteira lateral do contra-chassi

Super Cegonha

Indicado
para crianças

+3 anos



ASSISTÊNCIA TÉCNICA

**HOSPITAL DAS BONECAS
BRINQUEDOS E GAMES**
Rua Alfredo Pujol, 91 - Santana - São Paulo
Tel: 2976-5394 / 2283-1034
Rua da Mooca, 2636 - Mooca - São Paulo
Tel: 2618-1682 / 2096-2567
Rua Alonso Calameres, 17 - Tatuapé - São Paulo
Tel: 2671-5802

Outras Cidades

**MAGIC
TOYS**

Sac (11) 2436 3815
sac@magictoys.com.br

- Guardar para eventuais consultas
- Este produto contempla a garantia prevista no Código de Defesa do Consumidor a partir da data de compra expressa na nota fiscal
- Este brinquedo não suporta a massa de uma criança
- Revisão 00/16

Cód. F1557



**MAGIC
TOYS**

Magic Toys do Brasil Ind. e Com. Ltda
Rua João Ranieri, 1375- Bonsucesso
Guarulhos - SP - Brasil - Cep 07177-120
Tel.: (11) 2436.3800 - Fax: (11) 2436.3801
e-mail: vendas@magictoys.com.br

Fabricado no Brasil



ATENÇÃO:
Não recomendável
para menores de 3 anos
por conter partes
pequenas que podem
ser engolidas.

FABRICADO EM:

**MAGIC
TOYS**

MANUAL DE INSTRUÇÕES

Importante: Leia as instruções antes de utilizar o brinquedo

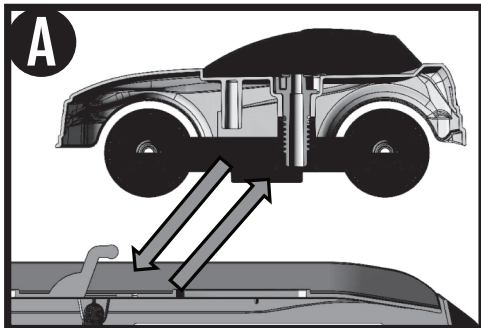

1 – Montagem dos carrinhos na cegonha :
 1.1 – Com os carrinhos já montados encaixá-los nas travas da rampa superior e do contra-chassi e empurrar levemente para frente até eles travarem.

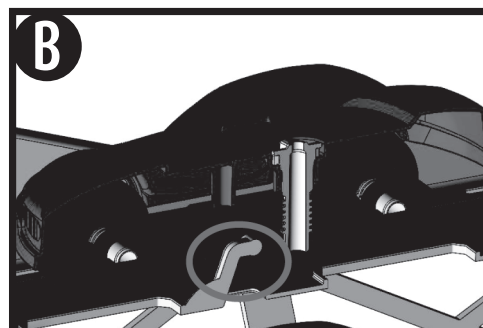

2 – Desmontagem dos carrinhos :
 2.1 – Puxar o carrinho para trás até sentir que ele destravou do encaixe da cegonha e levantá-lo .

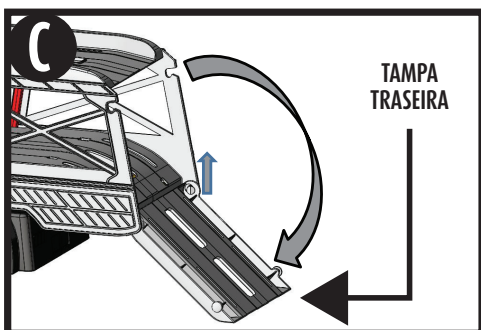

2 – Descer rampa :
 2.1 – Abra a tampa traseira , levantando-a para destravá-la e depois gire-a até apoiar no chão ;
 2.2 – Retire os carrinhos da parte inferior ;
 2.3 – Gire o volante no sentido horário até a rampa superior encostar na parte inferior .

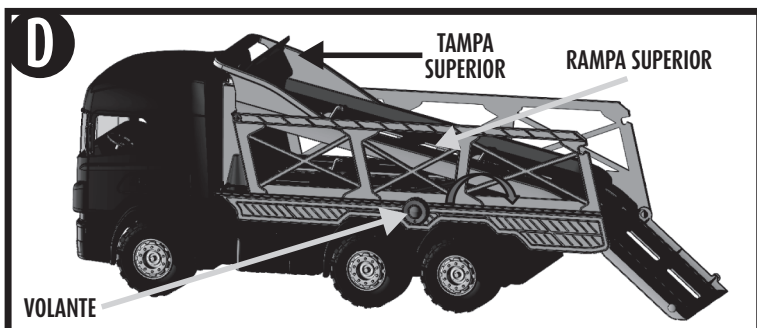

3 – Subir rampa :
 3.1 – Fechar tampa superior ;
 3.2 – Girar volante no sentido anti-horário até a rampa superior ficar na horizontal;
 3.3 – Fechar tampa traseira .

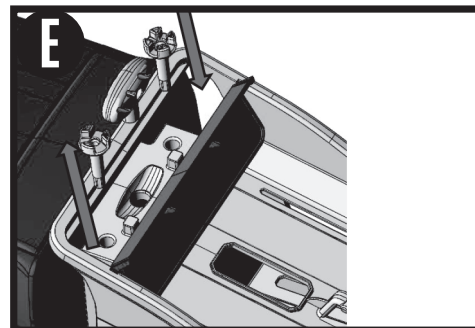

4 – Retirar e guardar as ferramentas :
 4.1 – Abaixar rampa superior ;
 4.2 – Abrir a tampa superior ;
 4.3 – Retirar ou guardar as ferramentas .
 observação : para proteger as ferramentas fechar a tampa e levantar a rampa para travá-la .
 nota : se a rampa superior não estiver abaixada a tampa superior não abrirá .

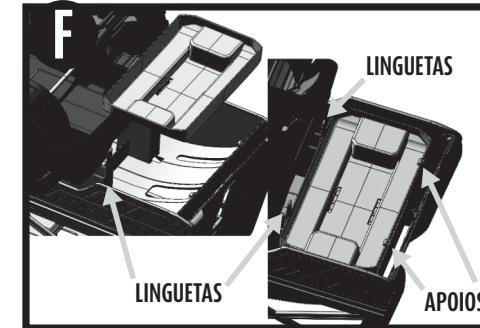

5 – Retirar base de montagem :
 5.1 – Retirar base de montagem na parte inferior traseira do contra-chassi empurrando as linguetas .
6 – Encaixar base de montagem :
 6.1 – Encaixar a base nos apoios e empurrá-lo contra as linguetas até trava-lo .

7 - Sequência de montagem carrinho:

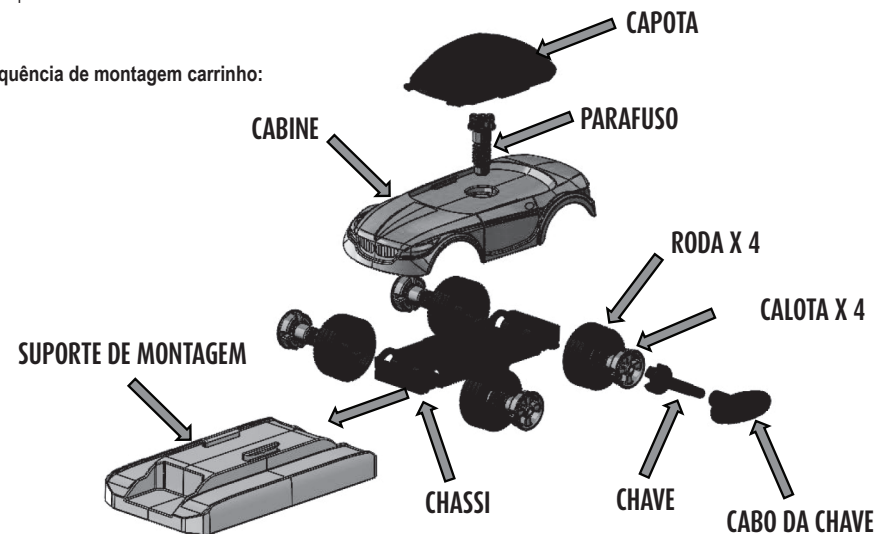

1 – Montar chave do mesmo modelo das calotas no cabo .
2 – Encaixar chassi no suporte de montagem .
3 – Montagem das rodas no chassi :
 3.1 – Encaixar calotas nas rodas e parafusar no chassi (4x) utilizar a chave para dar um aperto leve .
4 – Montagem da cabine no chassi :
 4.1 – Encaixar cabine no tubo do chassi , tomando o cuidado para que a frente esta alinhada com o rasgo do chassi ;
 4.2 – Colocar parafuso do mesmo modelo das calotas , utilizar a chave para dar um aperto leve .
5 – Montagem da capota na cabine :
 5.1 – Encaixar as linguetas frontais da capota nos rasgos da cabine , empurrar para frente ;
 5.2 – Encaixar lateral da capota entre o alojamento e as guias laterais da cabine , precionar para baixo até escutar 2 "clicks" .
6 – Retirar carrinho do suporte de montagem .

Observação :

- Após a montagem dos 2 carrinhos pode-se inverter as calotas, rodas e capotas de um carrinho para o outro .