

# Consul

Purificador de Água

**Consul** facilite

MANUAL DO PRODUTO

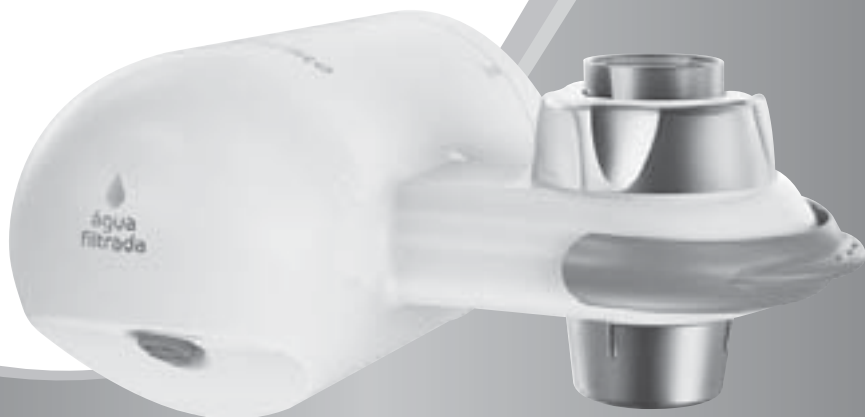

Acesse o site [www.consul.com.br](http://www.consul.com.br) para ter acesso às informações atualizadas sobre a nossa rede de assistência técnica ou ligue ao nosso Call Center nº **3003-0777** (capitais e regiões metropolitanas) ou **0800-970-0777** (demais localidades). Com isso, você terá fácil acesso à Assistência Técnica mais próxima de sua residência.

# 1 Avisos de Segurança

## INFORMAÇÕES IMPORTANTES

A sua segurança e a de terceiros é muito importante.



Este manual e o seu produto têm muitas mensagens importantes de segurança. Sempre leia e siga as mensagens de segurança.

Todas as mensagens de segurança virão após o símbolo de alerta de segurança e a palavra "ADVERTÊNCIA". Esta palavra significa:

**⚠ ADVERTÊNCIA** Existe risco de você perder a vida ou de ocorrerem danos graves se as instruções não forem seguidas.

Todas as mensagens de segurança mencionam qual o risco em potencial, como reduzir a chance de se ferir e o que pode acontecer se as instruções não forem seguidas.

Para reduzir o risco de incêndio ou ferimentos, quando usar o seu produto, siga estas precauções básicas:

- Use materiais de limpeza que não sejam inflamáveis. Mantenha materiais inflamáveis longe do seu produto.
- Este produto não está destinado para ser utilizado por pessoas (incluindo crianças) com capacidades mentais, sensoriais ou fisicamente reduzidas ou com falta de experiência e conhecimento, a menos que sejam supervisionadas ou instruídas por uma pessoa responsável pela sua segurança.
- Recomenda-se que as crianças sejam vigiadas para assegurar que elas não estejam brincando com o produto.
- Este produto destina-se ao uso doméstico e aplicações similares, tais como:
  - Áreas de cozinha em lojas, escritórios e outros ambientes de trabalho.
  - Casas de fazenda e uso por clientes em hotéis, motéis e outros tipos de ambientes residenciais.
  - Ambientes do tipo albergues.
  - Buffet e outras aplicações não comerciais.

# 2 Informação Ambiental

- A Whirlpool S.A., nos seus processos de fabricação de eletrodomésticos, possui um sistema de gestão ambiental, certificado de acordo com a norma internacional ISO 14.001.
- A Whirlpool S.A. comercializa produtos que atendem à legislação que regula a restrição e controle de substâncias nocivas ao meio ambiente.
- Este produto e sua embalagem foram construídos com materiais que podem ser reciclados. Assim, ao descartar a embalagem separe-a para coleta por recicladores. Ao descartar o produto, procure empresas de reciclagem, observando o atendimento à legislação local.

### 3 Conhecendo o seu Purificador de Água Consul

#### PRINCIPAIS COMPONENTES

- 1- Purificador
- 2- Saída de água filtrada
- 3- Saída de água não filtrada
- 4- Conector padrão (M19 e M22)  
Conector adicional (M20 e M24)
- 5- Acoplamento
- 6- Seletor de água filtrada / não filtrada
- 7- Tampa do refil
- 8- Refil
- 9- Ímã indicador de troca de refil



### 4 Por Onde Começo?

#### CONDIÇÕES DE INSTALAÇÃO

- O ponto para instalação do purificador de água deve fornecer água tratada, conforme Portaria nº 2914/2011 do Ministério da Saúde.
- A temperatura da água, fornecida pelo ponto, deve estar entre 5°C e 38°C.
- É necessário que o fornecimento de água tenha uma pressão de 5 a 40 metros de coluna de água (m c.a.), para que o purificador de água funcione adequadamente.

Pressão	Metros de coluna de água (m c.a.)	kPa	bar
Mínima	5	50	0,5
Máxima	40	400	4,0



## Importante:

- Caso o purificador seja instalado em uma pressão abaixo do limite mínimo, você perceberá pouca vazão de água disponibilizada e poderá ocorrer saída de água purificada e não purificada ao mesmo tempo.
  - Caso o purificador seja instalado em uma pressão acima do limite máximo, poderá ocorrer rompimento do sistema e falha na filtragem.
  - A vazão da água disponibilizada no purificador pode variar conforme a pressão da rede de abastecimento.
  - Este produto não é indicado para torneiras quadradas.
  - Este produto é indicado para acoplamento apenas em torneiras metálicas.
  - Caso sua torneira não permita acoplamento ao purificador com os conectores disponibilizados, entre em contato com nossa **Rede de Assistência Técnica** ou acesse o site [www.loja.consul.com.br](http://www.loja.consul.com.br) para adquirir o Adaptador Universal (cód. C1910ABONA).
- Não utilize objetos pontiagudos, álcool, líquidos inflamáveis ou limpadores abrasivos. Eles podem danificar o seu produto.

## ⚠ ADVERTÊNCIA

### Risco de Incêndio

**Nunca coloque velas acesas ou produtos similares (lâmparina, lampião) sobre o purificador.**

**Não seguir esta instrução pode trazer risco de vida ou de incêndio.**

## MONTAGEM DO PURIFICADOR

- Verifique se a sua torneira possui rosca interna ou externa.

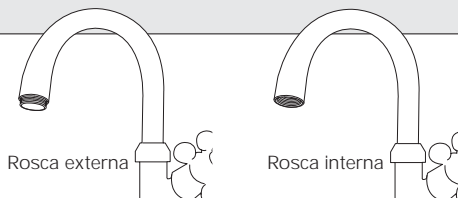

## Importante:

Caso a sua torneira possua arejador, remova esta peça para fazer o encaixe do purificador diretamente na torneira, pois o purificador já contém um arejador instalado.

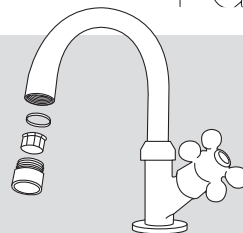

- Caso seja rosca interna, utilize o conector adicional. Caso a rosca seja externa, verifique se a rosca adequada à sua torneira está no conector padrão ou no conector adicional.



### Importante:

- O produto possui um conector padrão com rosca interna M19 e M22 já acoplado e um conector adicional, o qual possui rosca M24 externa e M20 interna.
- Você pode substituir o conector padrão pelo conector adicional, caso a rosca de sua torneira seja M24 externa ou M20 interna.
- Encaixe o conector no acoplamento, deixando para fora a rosca que será fixada em sua torneira.
- Utilize a borracha acoplada ao conector para fazer a vedação

## INSTALAÇÃO NA TORNEIRA

- Após montar o conector em seu produto, faça o rosqueamento do conector com a torneira, conforme figura. Posicione o purificador, de forma que a palavra “água filtrada” esteja para frente.
- Com o produto totalmente conectado à torneira, abra lentamente o registro da torneira para confirmar se não há vazamento nos pontos de instalação do produto.
- Deixe fluir aproximadamente 2 litros de água filtrada antes de consumir. Desta forma ativa-se o refil e elimina-se o excesso de carvão ativado. É possível utilizar esta água para limpeza.

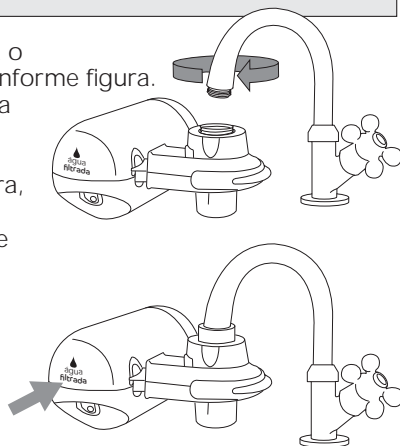

### Importante:

Para que a vazão do produto não sofra grande variação, indicamos a utilização do produto na faixa de 0,5 a 4,0 bar de pressão.

## INDICADOR DE TROCA DO REFIL

- Seu produto possui ímã indicador de troca do refil. Utilize-o para lembrá-lo de quando deve ser feita a próxima troca do refil.
- Na cartela de adesivos, localize do lado esquerdo o mês correspondente ao início do uso do seu refil.
- Destaque a linha com o mês de início de uso do seu refil. Observe que ao lado direito do mês de início de uso, estará o mês indicado para realizar a próxima troca de refil.

- Cole o adesivo no ímã, conforme indicado na figura.
- Fixe o ímã em local visível, como na geladeira, por exemplo. Desta forma você terá a informação do mês em que foi iniciado o uso do refil e o mês quando deve ser feita a próxima troca.



Destaque e cole no Ímã lembrete de troca de refil	
Data de início de uso	Data da troca
Jan	Jul
Fev	Ago
Mar	Set
Abr	Out
Mai	Nov
Jun	Dez
Jul	Jan
Ago	Fev
Set	Mar
Out	Abr
Nov	Mai
Dez	Jun

## 5 Utilizando seu Purificador de Água Consul

### SELETOR

Este seletor tem a função de alterar o tipo de água para filtrada ou não filtrada.

Pressione para baixo para alternar entre as opções.

Por exemplo:

Caso esteja saindo água não filtrada e o botão seletor for pressionado, o purificador interromperá a saída de água não filtrada e irá liberar água filtrada. Se o botão seletor for pressionado novamente, o purificador voltará a liberar água não filtrada.

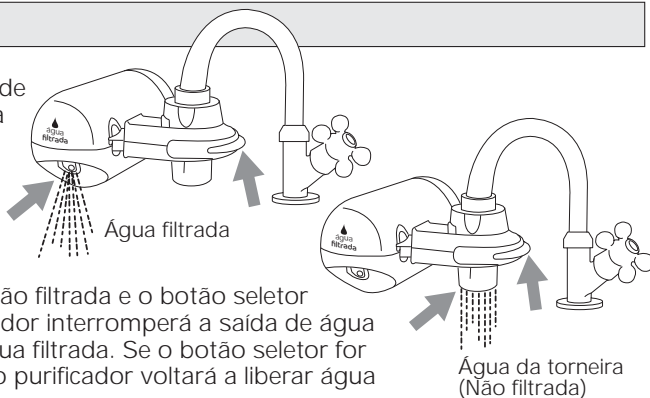

**Nota:** Após ser pressionado, o botão seletor volta à sua posição inicial (central).

### REFIL

- O refil utilizado no sistema de purificação do seu produto, possui Classe PI para redução de material particulado. Ou seja, possui capacidade de reter partículas sólidas como areia, grão de farinha, barro, ferrugem, pólen, etc.
- O refil possui Classe I para redução de cloro livre. Ou seja, elimina uma quantidade maior ou igual a 75% de cloro da água.
- O refil também possui eficiência bacteriológica. Aprovado conforme NBR 14908.
- Funciona com refil Consul (codigo CIX03AXONA). Você também pode adquirir a embalagem com 2 refis (código CIX05AXONA) e garantir 12 meses de água pura.
- Todos os materiais utilizados na fabricação do refil, que entram em contato com a água, são atóxicos.

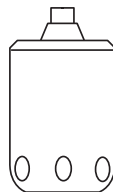

## 6 Manutenção e Cuidados



### Importante:

- A troca do refil não faz parte da garantia do produto.
- Recomendamos a troca do refil após 1.000 litros de água filtrada e/ou a cada 6 meses (a troca deve ser efetuada a partir do que ocorrer primeiro).
- Você pode adquirir um novo refil pela internet [www.consul.com.br](http://www.consul.com.br) ou pelo telefone **3003-7872**.
- Funciona com refil Consul (código CIX03AXONA). Você também pode adquirir a embalagem com 2 refis (código CIX05AXONA) e garantir 12 meses de água pura.
- Cadastre-se no site [www.consul.com.br/cadastreseuproduto](http://www.consul.com.br/cadastreseuproduto) e receba um lembrete no momento certo de trocar o seu próximo refil.

## LIMPEZA

- Use esponja ou pano macio para realizar a limpeza do seu purificador de água Consul.



### Importante:

Nunca use produtos tóxicos (amoníaco, álcool, removedores, etc) ou abrasivos (sapólios, pastas, etc) e nem esponja de aço ou escovas na limpeza do seu produto. Estes produtos podem danificar seu purificador de água.



- Para manter a higiene adequada, o purificador de água deve ser usado diariamente.
- Caso o purificador não seja usado por mais de 3 dias, retire pelo menos 2 litros de água filtrada antes de consumi-la para manter o bom funcionamento do sistema e a qualidade da água.
- Não manuseie as saídas de água com as mãos sujas, para evitar contaminações na água.

## TROCA DO REFIL

- 1- Feche o registro da torneira.
- 2- Gire o purificador de forma que a tampa do refil fique acessível.
- 3- Retire a tampa do refil (figura 1).
- 4- Gire o refil no sentido anti-horário e retire-o puxando-o para fora (figura 2).
- 5- Encaixe o novo refil girando-o no sentido horário até a posição de travamento (figura 3).

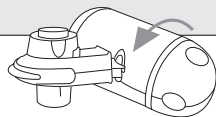

Fig. 1

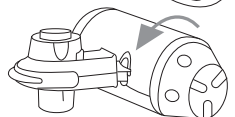

Fig. 2

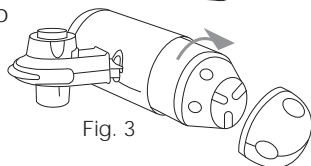

Fig. 3

6- Encaixe a tampa girando-a no sentido horário até a posição de travamento (figura 4).

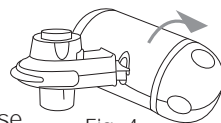

Fig. 4

7- Deixe fluir aproximadamente 2 litros de água filtrada pelo refil antes de consumir. Desta forma ativa-se o refil e elimina-se o excesso de carvão ativado. É possível utilizar esta água para limpeza.

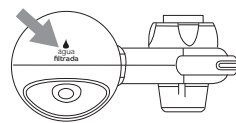

Fig. 5

8- Reposicione o purificador, de forma que a palavra "água filtrada" esteja para frente (figura 5).

9- Atualize o imã indicador de troca de refil com a data de instalação do novo refil. Veja item "Indicador de Troca de Refil" para mais detalhes.



### Importante:

- Certifique-se de que o refil esteja encaixado e travado corretamente (conforme passo 5) para evitar vazamento de água.
- Toda vez que o refil for substituído, troque a fita colada no imã por outra com o mês em que foi realizada a troca do refil. Veja item "Indicador de Troca de Refil" para mais detalhes.

## 7 Características Técnicas

### Definição do sistema de purificação:

O Purificador de Água Consul atende aos requisitos da NBR 14908: Classe I (partículas), Classe I (Cloro) e possui eficiência bacteriológica.

Este aparelho destina-se ao uso em água que atende a Portaria nº 2914/2011 do Ministério da Saúde.

### Modelo

CPE15

### Material de fabricação:

Componentes básicos:

Os materiais que entram em contato com a água são todos atóxicos.

ABS, PP e carvão ativado.

### Dados de operação:

Vazão nominal 1 - 2 litros por minuto

Vida útil nominal do refil 1.000 litros

Condição de uso Uso Interno

### Características físicas:

Medidas externas sem embalagem (alt. x larg. x prof.) 14,8 x 6,6 x 14,0 cm

Peso líquido sem embalagem: Com água: 505 g Sem água: 440 g

Identificação do elemento filtrante: Refil CIX03AXONA (embalagem unitária)

CIX05AXONA (embalagem com 2 unidades)

### Informações para ensaio:

Volume interno do aparelho para ensaio de extraíveis 65 ml

Volume de referência para ensaio de particulado 1.000 litros

Estes dados são para utilização de laboratório credenciado pelo INMETRO.



## 8 Soluções de Pequenos Problemas

Antes de ligar para a Rede de Serviços Consul, faça uma verificação prévia, consultando a tabela a seguir:		
PROBLEMA	CAUSA PROVÁVEL	SOLUÇÃO
<b>Água com gosto ou cheiro.</b>	Refil saturado.	Troque o refil. Veja o item “Manutenção e Cuidados” (Troca do Refil).
	Produto novo ou não utilizado com frequência.	Deixe fluir 2 litros de água filtrada antes de consumir.
<b>Pingando água pelas saídas de água.</b>	Ar no sistema de purificação.	Retire pelo menos 2 litros de água filtrada.  Verifique se o purificador não está conectado a uma rede de água quente (aquecedor solar/gás) pois isso pode causar bolhas de ar no sistema de purificação.
	Vazamento nas conexões do sistema de purificação.	Certifique-se de que o refil e as conexões estejam encaixadas corretamente. Verifique se há alguma conexão danificada.
	Registro da torneira não fechado completamente.	Feche completamente o registro da torneira.
<b>Água do purificador com cor acinzentada.</b>	Refil novo ou primeiro uso.	Retire aproximadamente 2 litros de água filtrada do purificador para ativar o refil e retirar o excesso de carvão ativado.
<b>Vazando água pelo purificador.</b>	Conexões mal encaixadas.	Certifique-se de que o refil e as conexões estejam encaixadas corretamente. Verifique se há alguma conexão danificada.
	Refil mal encaixado.	Encaixe o refil. Veja o item “Manutenção e Cuidados” (Troca do Refil).
<b>Não sai água.</b>	Registro da torneira fechado.	Certifique-se que o registro esteja aberto.
	Falta de água na rede.	Verifique se existe água na rede de abastecimento.
	Tubulação entupida (rede de abastecimento de água).	Chame um encanador.
	Instalação incorreta.	Veja o item “Por Onde Começo” (Condições de Instalação).
	Refil entupido.	Troque o refil. Veja o item “Manutenção e Cuidados” (Troca do Refil).
	Refil mal encaixado.	Veja o item “Manutenção e Cuidados” (Troca do Refil).

PROBLEMA	CAUSA PROVÁVEL	SOLUÇÃO
Pouca água no purificador.	Refil saturado.	Troque o refil. Veja o item "Manutenção e Cuidados" (Troca do Refil).
	Baixa pressão na rede de abastecimento.	Veja item "Por Onde Começo" (Condições de Instalação).
Vazamento de água durante a troca do refil.	Refil mal encaixado.	Seque a região molhada. Siga corretamente o procedimento de troca. Veja o item "Manutenção e Cuidados" (Troca do Refil).

## 9 Garantia

### TERMO DE GARANTIA

O seu produto Consul é garantido contra defeitos de fabricação, pelo prazo de 12 meses, contado a partir da data da emissão da Nota Fiscal ou da entrega do produto, ao primeiro adquirente, sendo:

- Os 03 (três) primeiros meses - garantia legal;
- Os 09 (nove) últimos meses, - garantia especial, concedida pela **Whirlpool S.A.**;

A garantia compreende a substituição de peças e mão-de-obra no reparo de defeitos devidamente constatados, pelo fabricante ou pela **Rede de Serviços Consul**, como sendo de fabricação;

Durante o período de vigência da garantia, o produto terá assistência técnica da **Rede de Serviços Consul**.

**As garantias legal e/ou especial ficam automaticamente invalidadas se:**

- O uso do produto não for exclusivamente doméstico;
- Não forem observadas as orientações e recomendações do **Manual do Consumidor** quanto a utilização do produto;
- Na instalação do produto não forem observadas as especificações e recomendações do **Manual do Consumidor** quanto às condições para instalação do produto, tais como, nivelamento do produto, adequação do local para instalação, tensão elétrica compatível com o produto, etc.;
- Na instalação, as condições elétricas e/ou hidráulicas e/ou de gás não forem compatíveis com a ideal recomendada no **Manual do Consumidor** do produto;
- Tenha ocorrido mau uso, uso inadequado ou se o produto tiver sofrido alterações ou modificações estéticas e/ou funcionais, bem como, tiver sido rea-

lizado conserto por pessoas ou entidades não credenciadas pela **Whirlpool S.A.**;

- Houver sinais de violação do produto, remoção e/ou adulteração do número de série ou da etiqueta de identificação do produto.

### **As garantias legal e/ou especial não cobrem:**

- Despesas com a instalação do produto realizada pela **Rede de Serviços Consul**, ou por pessoas ou empresas não credenciadas pela **Whirlpool S.A.**, salvo os produtos com instalação gratuita informada no manual;
- Despesas decorrentes e consequentes de instalação de peças e acessórios que não pertençam ao produto, mesmo aqueles comercializados pela **Whirlpool S.A.**, salvo os especificados para cada modelo no **Manual do Consumidor**;
- Despesas com mão-de-obra, materiais, peças e adaptações necessárias à preparação do local para instalação do produto, ou seja: rede elétrica, de gás ou hidráulica, alvenaria, aterramento, esgoto, etc.;
- Falhas no funcionamento do produto decorrentes da falta de fornecimento ou problemas e/ou insuficiência no fornecimento de energia elétrica, água ou gás na residência, tais como: oscilações de energia elétrica

superiores ao estabelecido no **Manual do Consumidor**, pressão de água insuficiente para o ideal funcionamento do produto;

- Serviços e/ou despesas de manutenção e/ou limpeza do produto;
- Falhas no funcionamento normal do produto decorrentes da falta de limpeza e excesso de resíduos, ou ainda, decorrentes da existência de objetos em seu interior, estranhos ao seu funcionamento e finalidade de utilização;
- Transporte do produto até o local definitivo da instalação;
- Produtos ou peças que tenham sido danificados em consequência de remoção, manuseio, quedas ou atos pelo próprio consumidor ou por terceiros, bem como efeitos decorrentes de fato da natureza, tais como relâmpago, chuva, inundação, etc.;

### **Importante: NÃO NOS RESPONSABILIZAMOS POR VÍCIO DE SERVIÇOS PRESTADOS POR TERCEIROS.**

Recomendamos que no ato da entrega, confira seu produto na presença do transportador. Verifique a qualidade da entrega, a quantidade, se o produto está de acordo com a compra e a descrição da Nota Fiscal que o acompanha. Caso exista qualquer problema, recuse o produto, registre o mo-

tivo no verso da Nota Fiscal e entre em contato com o responsável pelo serviço de entrega.

- Despesas por processos de inspeção e diagnóstico, incluindo a taxa de visita do técnico, que determinem que a falha no produto foi causada por motivo não coberto por esta garantia.
- Chamados relacionados a orientação de uso de eletrodoméstico, cuja explicação esteja presente no **Manual do Consumidor** ou em **Etiquetas Orientativas** que acompanham o produto, serão cobrados dos consumidores.

#### A garantia especial não cobre:

- Deslocamentos para atendimentos de produtos instalados fora do município sede da **Rede de Serviços Consul**, o qual poderá cobrar taxa de locomoção do técnico, previamente aprovada pelo consumidor, conforme tabela de quilometragem emitida pela **Whirlpool S.A.** divulgada através do **Serviço de Atendimento ao Consumidor (SAC)**;
- Todo e qualquer defeito de fabricação aparente e de fácil constatação.
- Peças sujeitas ao desgaste natural, descartáveis ou consumíveis, peças móveis ou removíveis em uso normal, tais como, lâmpadas, refil, botões de comando, puxadores, produtos

riscados e amassados, bem como, a mão-de-obra utilizada na aplicação das peças e as consequências advindas dessas ocorrências.

#### Considerações Gerais:

A **Whirlpool S.A.** não autoriza nenhuma pessoa ou entidade a assumir em seu nome, qualquer outra responsabilidade relativa à garantia de seus produtos além das aqui explicitadas.

A **Whirlpool S.A.** reserva-se o direito de alterar características gerais, técnicas e estéticas de seus produtos, sem aviso prévio. Este **Termo de Garantia** é válido para produtos vendidos e instalados no território brasileiro.

**Para a sua tranquilidade, preserve e mantenha este Manual com o Termo de Garantia e Nota Fiscal de Compra do produto sempre à mão.**

# Consul

## Rede de Serviços

Capitais e regiões metropolitanas:      Demais localidades:

3003-0777

0800 970 0777

[www.consul.com.br](http://www.consul.com.br)



**Whirlpool S.A.**  
Unidade de Eletrodomésticos

Atendimento ao Consumidor  
Rua Olympia Semeraro nº 675 - Jardim Santa Emilia  
CEP 04183-901 - São Paulo - SP - Caixa postal 5171

WT0649323  
20/01/2014