

3 Passo
Paso
Step

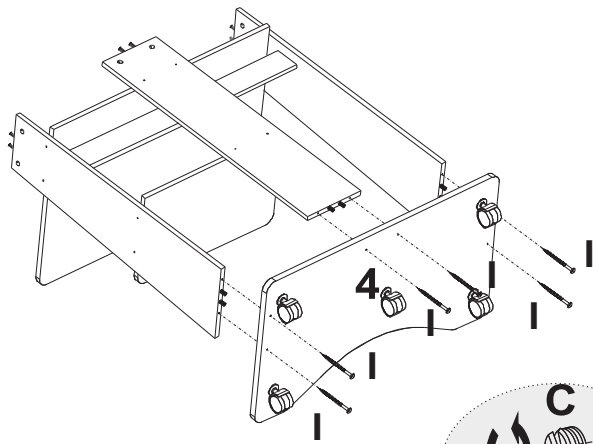

4 Passo
Paso
Step

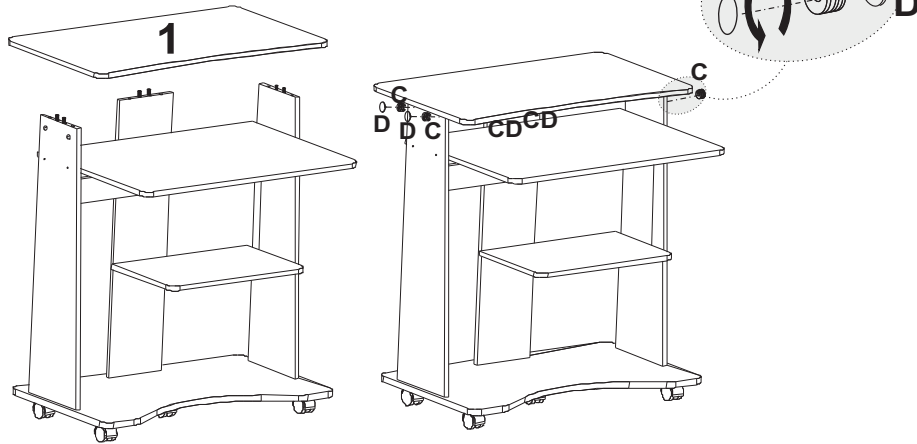

Garantia

Este certificado de Garantia é uma vantagem adicional oferecida ao consumidor, porém para que o mesmo tenha validade é imprescindível que seja apresentada a NOTAFISCAL de compra do produto.

Com este produto, a **Artely** tem como objetivo atender plenamente o proprietário-consumidor, proporcionando a garantia na forma aqui estabelecida, pelo período de seis meses a partir da data da nota fiscal de compra. A **Artely** restringe a sua responsabilidade à substituição gratuita das peças defeituosas, em caso de defeitos ou avarias devidamente constatados como sendo de fabricação, durante a vigência desta garantia.

A **Artely** declara a garantia nula e sem efeito se o produto for alterado, adulterado, molhado ou consertado e ainda pela prática de montagem inadequada. Também será considerada nula em casos de força maior, como aqueles causados por agentes da Natureza (chuvas, incêndios, excesso de umidade...).

Para exercer seus direitos de comprador é importante que antes de montar seu produto você leia com atenção as instruções de cada passo do manual de montagem que acompanha o móvel.

Caso o produto não esteja em conformidade, entre em contato com a loja onde efetuou a compra ou com o nosso Serviço de Atendimento ao Cliente através do fone 55 41 3381 5000 e faça sua reclamação, apontando os defeitos técnicos observados, que teremos o maior prazer em atendê-lo. Para agilizar o seu atendimento, tenha sempre em mãos o manual de montagem com os respectivos números das peças defeituosas, conforme descritas no manual.

ARTELY MÓVEIS LTDA
ALAMEDA ARPO, 2333
CEP / ZIP CODE: 83010-290
SÃO JOSÉ DOS PINHAIS
CURITIBA - PR - BRASIL
Fone / Fax: 41 3381-5000
Phone Number: 55 41 3381-5000
e-mail: artely@artely.com.br
www.artely.com.br

ARTELY
N° 1 em Complementos

Manual do Produto

Manual del Producto
User's Guide

ARTELY
N° 1 em Complementos

Rack para Computador Star

Rack para Computadora Star / Star Computer Rack

Versão 1.2 / Versión 1.2 / Version 1.2

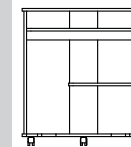
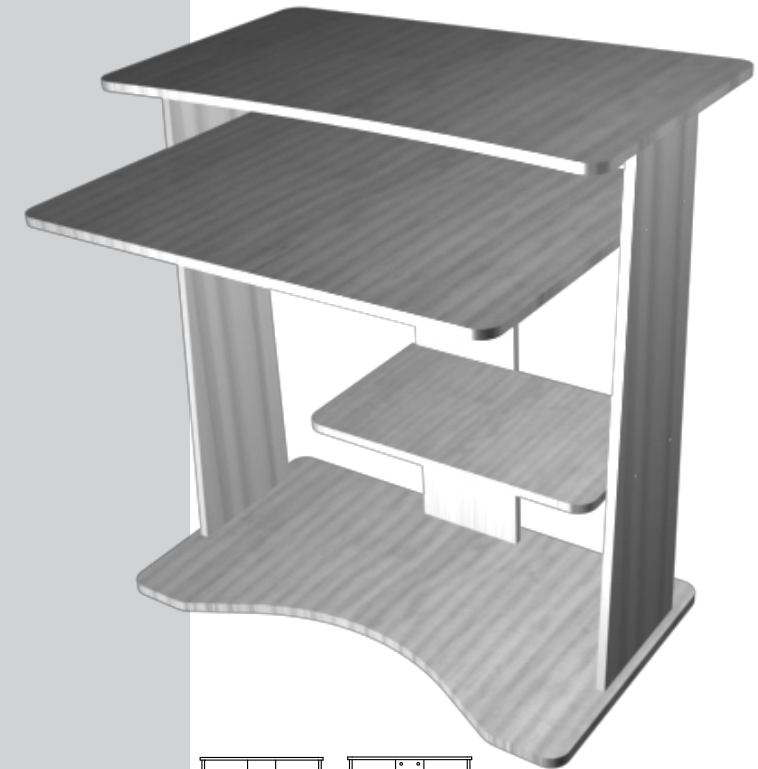

frente

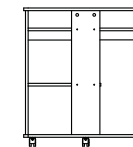

fundo



Siga com atenção as instruções de montagem.

Siga con atención las instrucciones de montaje.

Proceed with attention the assembling instructions .

Conservação e Limpeza

Conservación y Limpieza
Conservation and Cleanness

Não expor o produto ao sol, altas temperaturas e umidade, mantendo-o em local seco e arejado.

Para a limpeza, utilizar um pano seco e macio. Não é necessário o uso de materiais abrasivos ou álcool.

No exhibir el producto al sol, a las temperaturas altas y a la humedad, dejandolo en local seco y ventilado.







Para la limpieza, utilizar un paño seco y suave. El uso de materiales abrasivos o del alcohol no es necesario.

Do not expose the product to the sun, high temperatures and humidity, keeping it in dry and aired places.

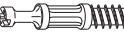
For cleaning, use a dry and soft cloth. Do not use abrasive materials or alcohol.

Lista de Materiais

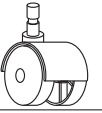
Lista de Materiales/ Hardware List

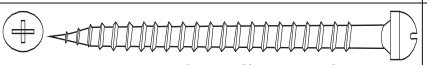
| | | | |
|----------|---|---------------------|-----------|
| A |  | Cavilha | 24 |
| B |  | Minifix | 6 |
| C |  | Tambor | 6 |
| D |  | Tampa Tambor | 6 |
| F |  | Bucha para Rodízio | 5 |
| G |  | Rodízio RB 40 | 5 |
| H |  | Cola | 1 |
| I |  | Parafuso Ø4,0x45 CP | 18 |

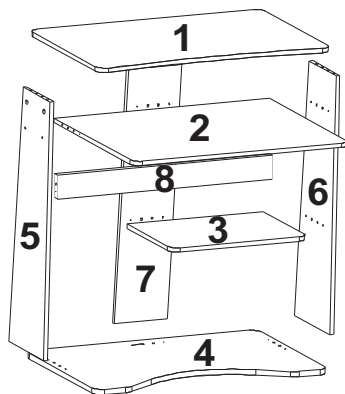

Description

- 1- Top
- 2- Keyboard shelf
- 3- Shelf
- 4- Base
- 5- Left side
- 6- Right side
- 7- Back
- 8- Crosspiece

Denominación

- 1- Tapa
- 2- Anaque del teclado
- 3- Travessaño
- 4- Base
- 5- Lateral izquierda
- 6- Lateral derecha
- 7- Traseira
- 8- Anaque

| Descrição | Material | Código Mogno | Código Marfim | Código Tabaco | Código Maple | Código Branco | Qty |
|--------------------------------------|----------|--------------|---------------|---------------|--------------|---------------|-----|
| 1- Tampo (700x400x15mm) | MDF | 057040 | 057041 | 057042 | 057043 | | 1 |
| 2- Prateleira teclado (650x450x15mm) | MDF | 057044 | 057045 | 056014 | 057046 | | 1 |
| 3- Prateleira (410x250x15mm) | MDF | 057047 | 057048 | 057049 | 057050 | | 1 |
| 4- Base (700x400x15mm) | MDF | 057051 | 057052 | 057053 | 057054 | | 1 |
| 5- Lateral esquerda (700x196x15mm) | MDP/MDF | 057055 | 057056 | | | 057057 | 1 |
| 6- Lateral direita (700x196x15mm) | MDP/MDF | 057058 | 057059 | | | 057060 | 1 |
| 7- Traseira (700x160x15mm) | MDP/MDF | 053945 | 057061 | | | 057062 | 1 |
| 8- Travessa (650x70x15mm) | MDP/MDF | 057063 | 057064 | 057065 | 057066 | | 1 |

1 Passo Passo Step

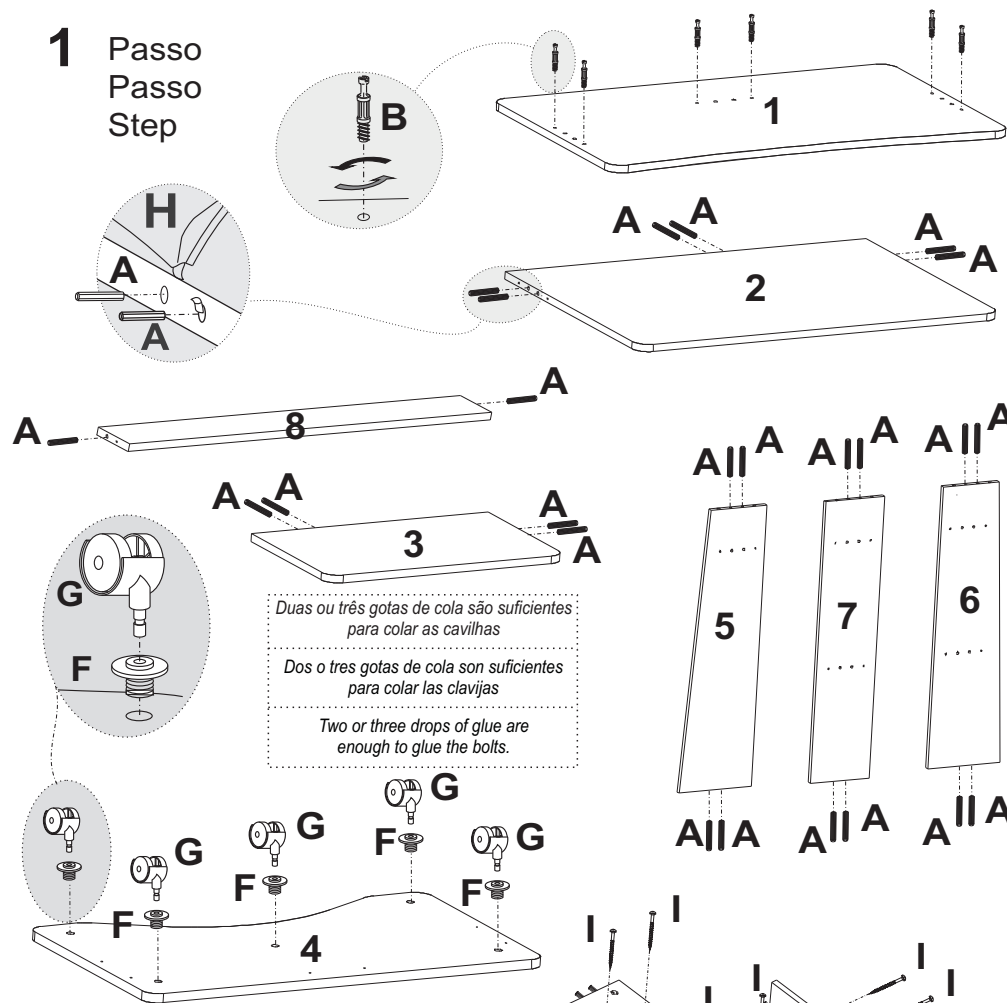

2 Passo Passo Step

