

MANUAL DO PRODUTO

Manual del Producto
User's Guide

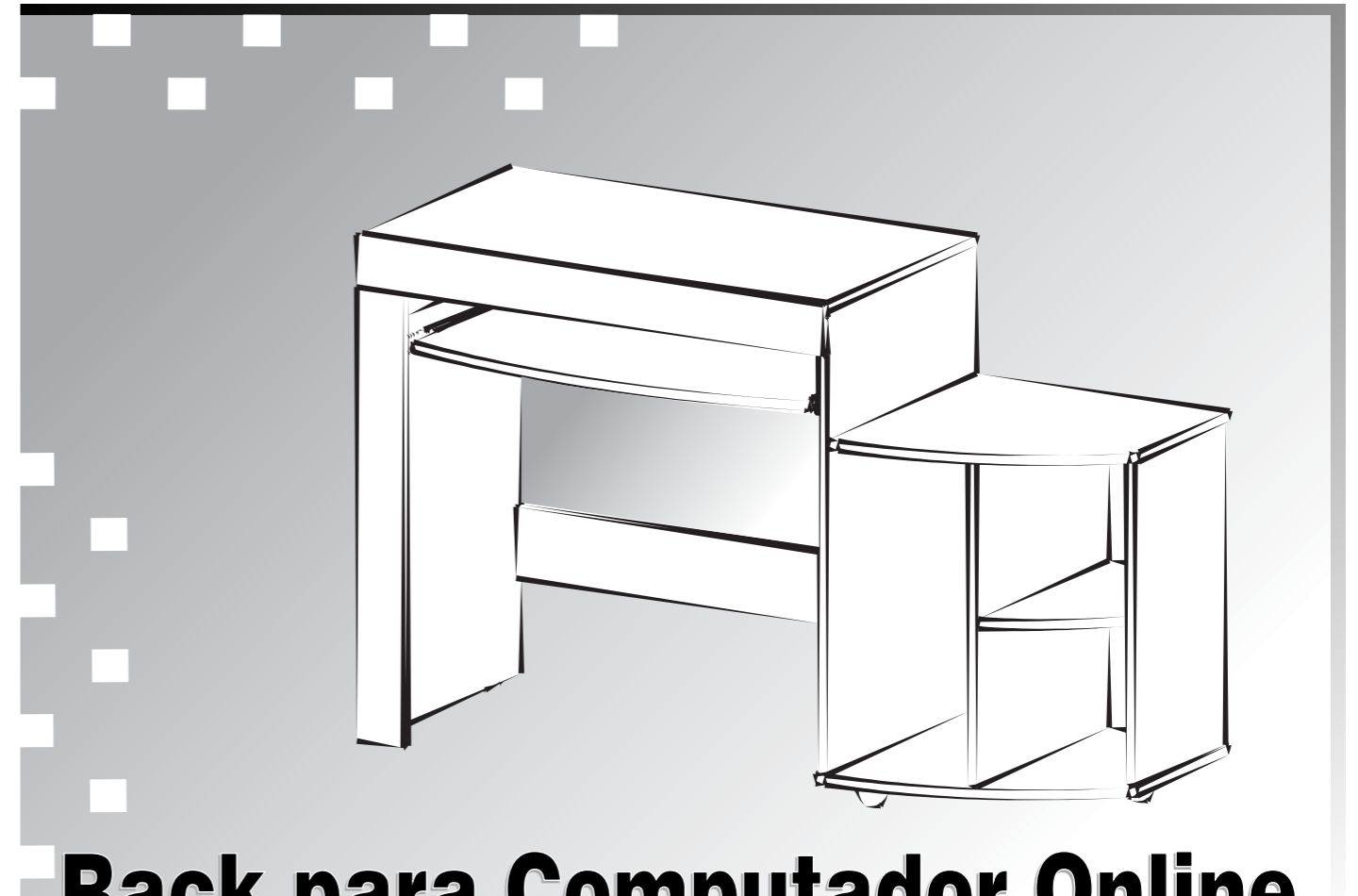

Rack para Computador Online

Rack para Computador Online / Online Computer Rack

Versão 1.0 / Versión 1.0 / Version 1.0

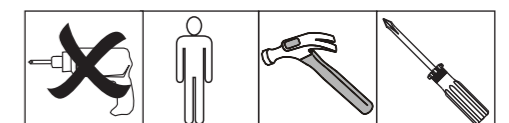
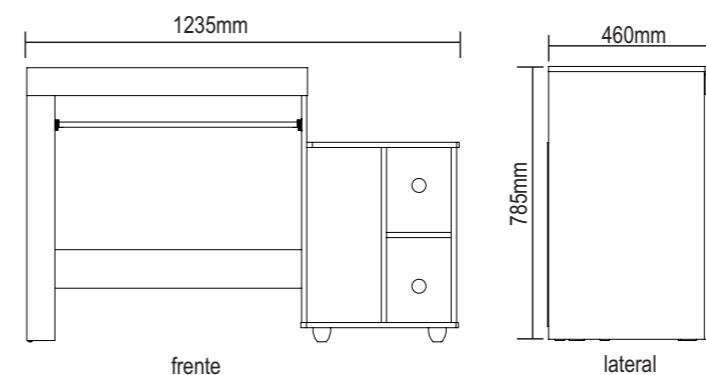

Garantia

Este certificado de Garantia é uma vantagem adicional oferecida ao consumidor, porém para que o mesmo tenha validade é imprescindível que seja apresentada a NOTA FISCAL de compra do produto.

Com este produto, a **Artely** tem como objetivo atender plenamente o proprietário-consumidor, proporcionando a garantia na forma aqui estabelecida, pelo período de três meses a partir da data da nota fiscal de compra. A **Artely** restringe a sua responsabilidade à substituição gratuita das peças defeituosas, em caso de defeitos ou avarias devidamente constatados como sendo de fabricação, durante a vigência desta garantia.

A **Artely** declara a garantia nula e sem efeito se o produto for alterado, adulterado, molhado ou consertado e ainda pela prática de montagem inadequada ou mau uso. Também será considerada nula em casos de força maior, como aqueles causados por agentes da Natureza (chuvas, incêndios, excesso de umidade...) e eventos externos como objetos arrastados sobre a superfície do móvel (ex.: TV, DVD, aparelho de som, objetos decorativos...).

Para exercer seus direitos de comprador é importante que antes de montar seu produto você leia com atenção as instruções de cada passo do manual de montagem que acompanha o móvel.

Caso o produto não esteja em conformidade, entre em contato com a loja onde efetuou a compra ou com o nosso Serviço de Atendimento ao Cliente através do e-mail assistencia@artely.com.br ou pelo fone 41 3381 5000 e faça sua reclamação, apontando os defeitos técnicos observados, que teremos o maior prazer em atendê-lo. Para agilizar o seu atendimento, tenha sempre em mãos o manual de montagem com os respectivos números das peças defeituosas, conforme descritas no manual.



ARTELY MÓVEIS LTDA
ALAMEDA ARPO, 2333
CEP / ZIP CODE: 83010-290
SÃO JOSÉ DOS PINHAIS
CURITIBA - PR - BRASIL
Fone / Fax: 41 3381-5000
Phone Number: 55 41 3381-5000
e-mail: artely@artely.com.br
www.artely.com.br

www.artely.com.br

Conservação e Limpeza

Conservación y Limpieza Conservation and Cleanness

Não expor o produto ao sol, altas temperaturas e umidade, não arrastar objetos sobre a superfície do móvel (ex.: TV, DVD, aparelho de som, objetos decorativos...) e mantendo-o em local seco e arejado.
Para a limpeza, utilizar um pano seco e macio. Não é necessário o uso de materiais abrasivos ou álcool.









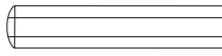
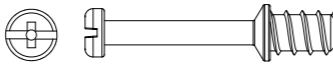
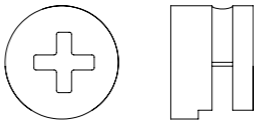

No exponga el producto a la luz solar, las altas temperaturas y la humedad, no arrastre los objetos a través de la superficie de la unidad (por ejemplo, TV, DVD, equipo de música, objetos de decoración ...) y mantenerlo en un lugar fresco y seco.

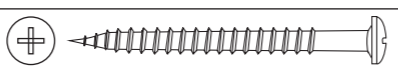
Para la limpieza, utilizar un paño seco y suave. El uso de materiales abrasivos o del alcohol no es necesario.

Do not expose the product to sunlight, high temperatures and humidity, do not drag objects across the surface of the unit (eg TV, DVD, stereo, decorative objects ...) and keeping it in a cool dry place.

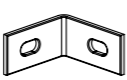
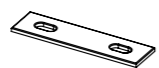
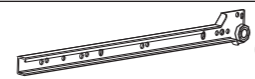
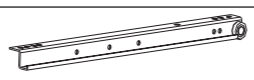
For cleaning, use a dry and soft cloth. Do not use abrasive materials or alcohol.

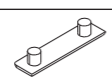
Lista de Materiais Lista de Materiales/ Hardware List

A		Cavilha	26
B		Minifix	9
C		Tambor	9
D		Tapa Furo Adesivo	4
E		Parafuso Ø4,0x14mm CP	14
F		Parafuso Ø3,5x40mm CP	6
G		Parafuso Ø3,5x12mm CC	8
H		Prego 8x8	8
I		Suporte Angular	4
J		Cantoneira 1"x1"	2
K		Chapa reta 50mm	1
L		Corrediça 300mm	2
M		Corrediça 300mm	2
N		Sapata Aros com Pino	3
O		Sapata Reta	2
P		Cola	1

14 Passo
14 Passo
Step

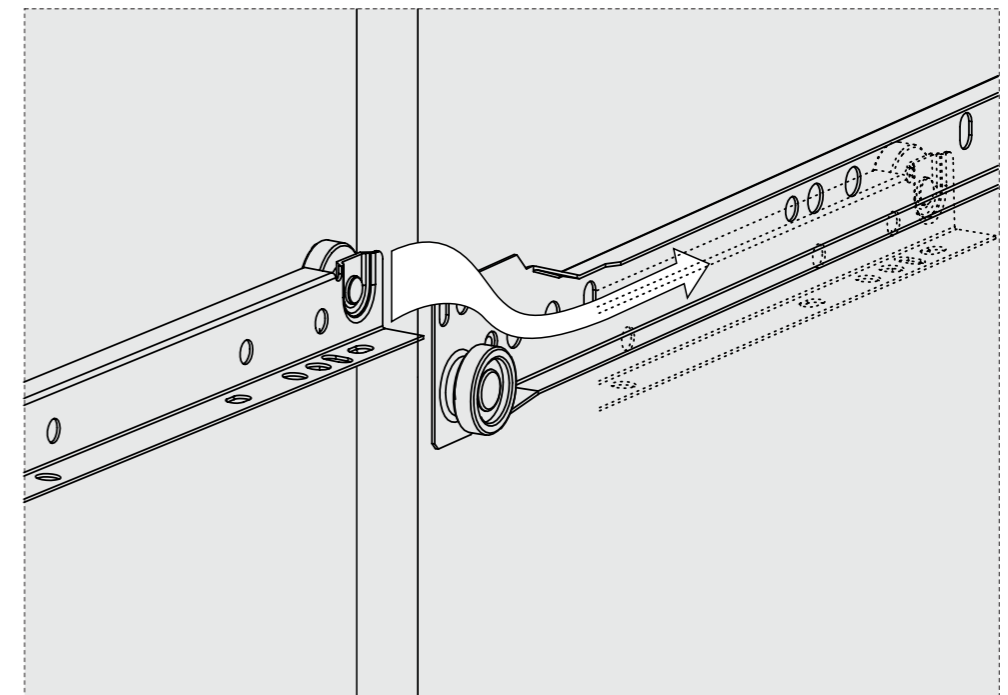
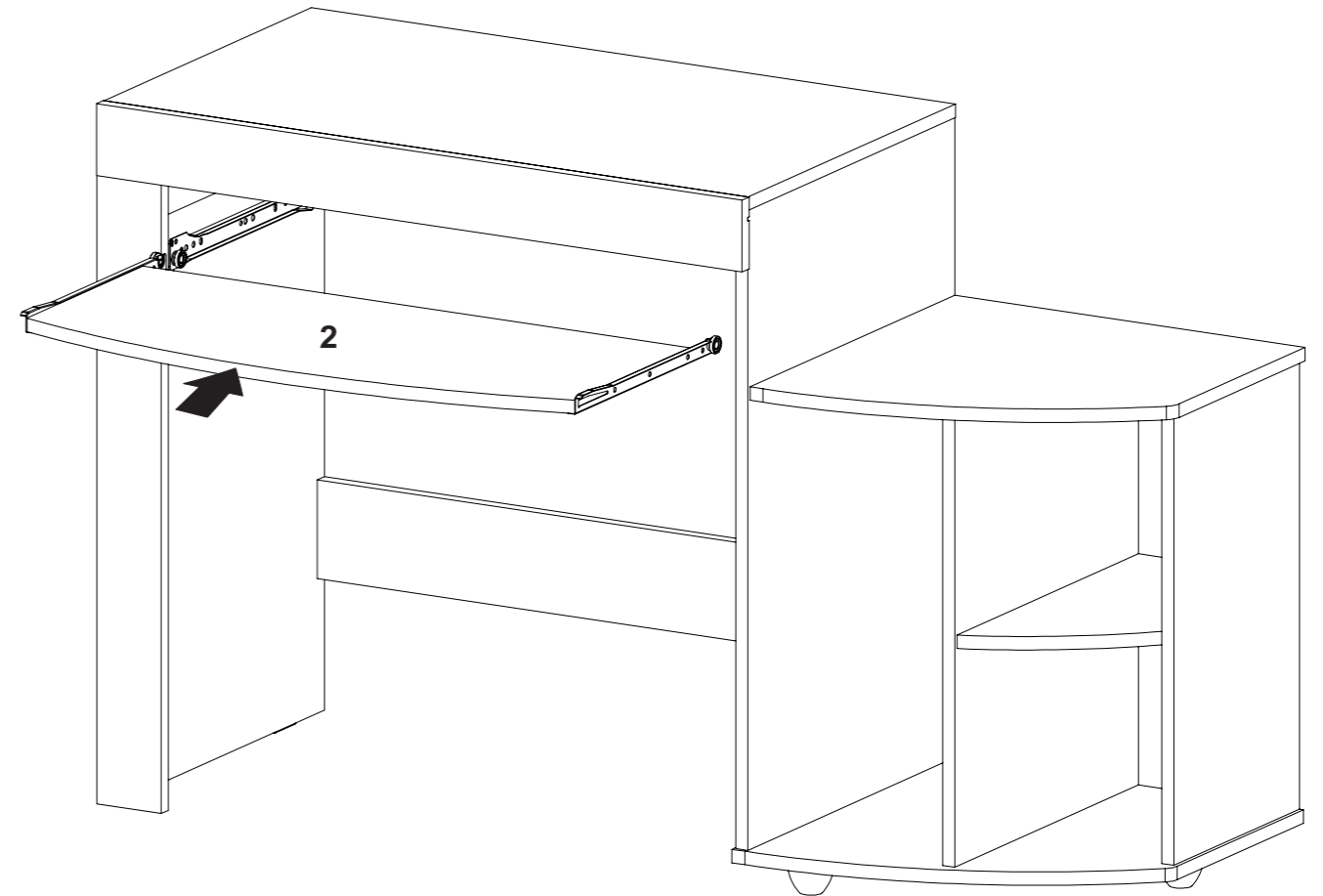

DETALHE DO
ENCAIXE DA CORREDIÇA

DETALLE DEL
ENCAJE DE LA CORREDIZA

SLIDER FITTING
DETAIL



Fixação do Minifix e Tambor

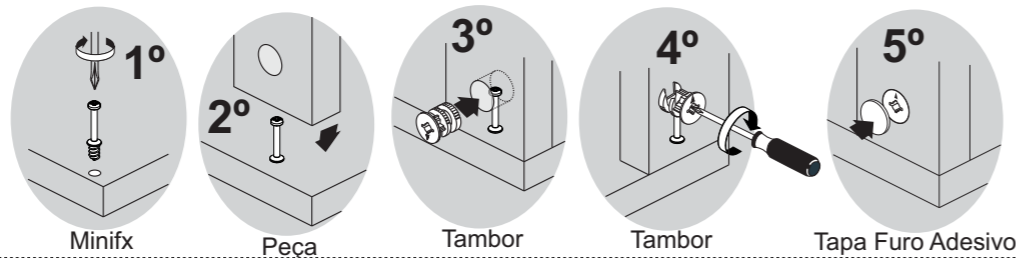

SIGA COM ATENÇÃO AS INSTRUÇÕES DE MONTAGEM.

SIGA CON ATENCIÓN LAS INSTRUCCIONES DE MONTAJE.

PROCEED WITH ATTENTION THE ASSEMBLING INSTRUCTIONS.

12 Passo
Passo
Step

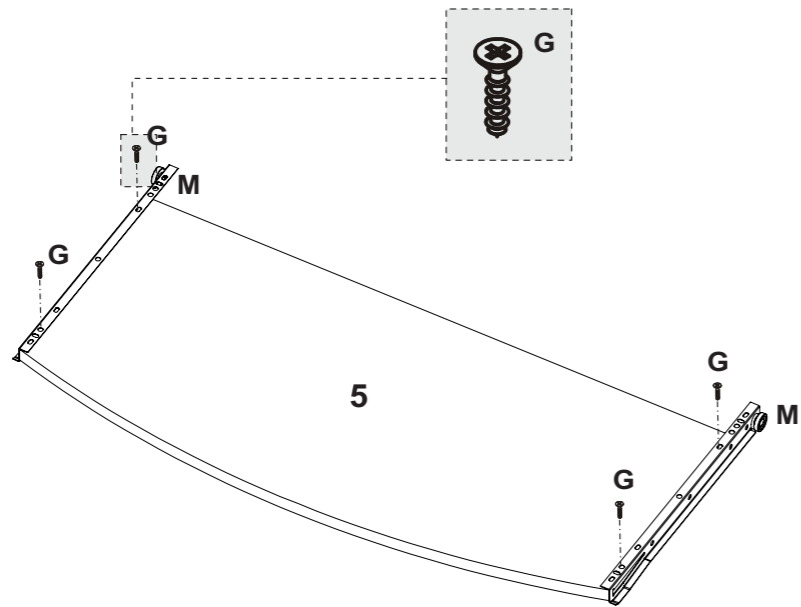

13 Passo
Passo
Step

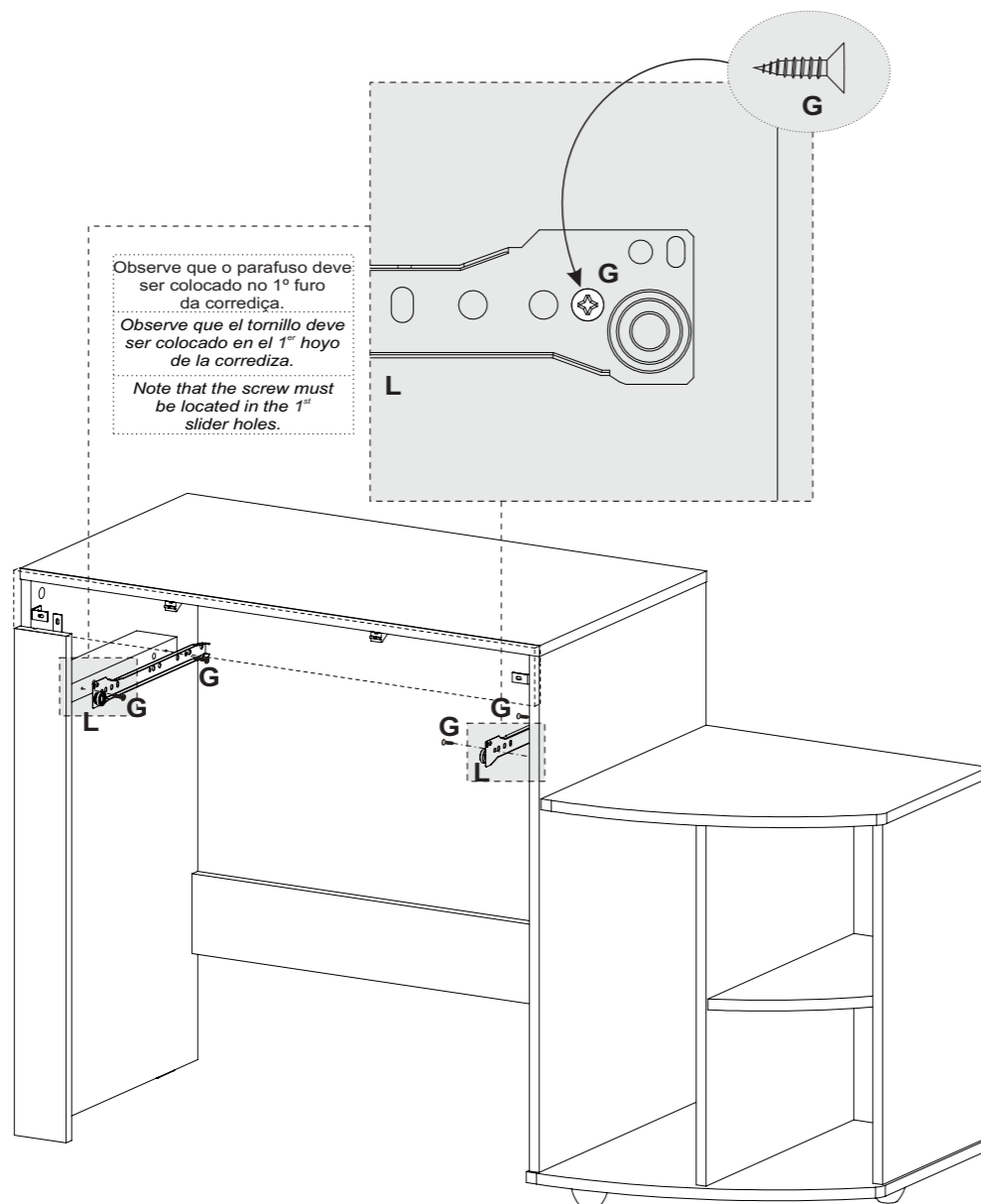

Observe que o parafuso deve ser colocado no 1º furo da corredeira.
Observe que el tornillo deve ser colocado en el 1º hoyo de la corredera.
Note that the screw must be located in the 1st slider holes.

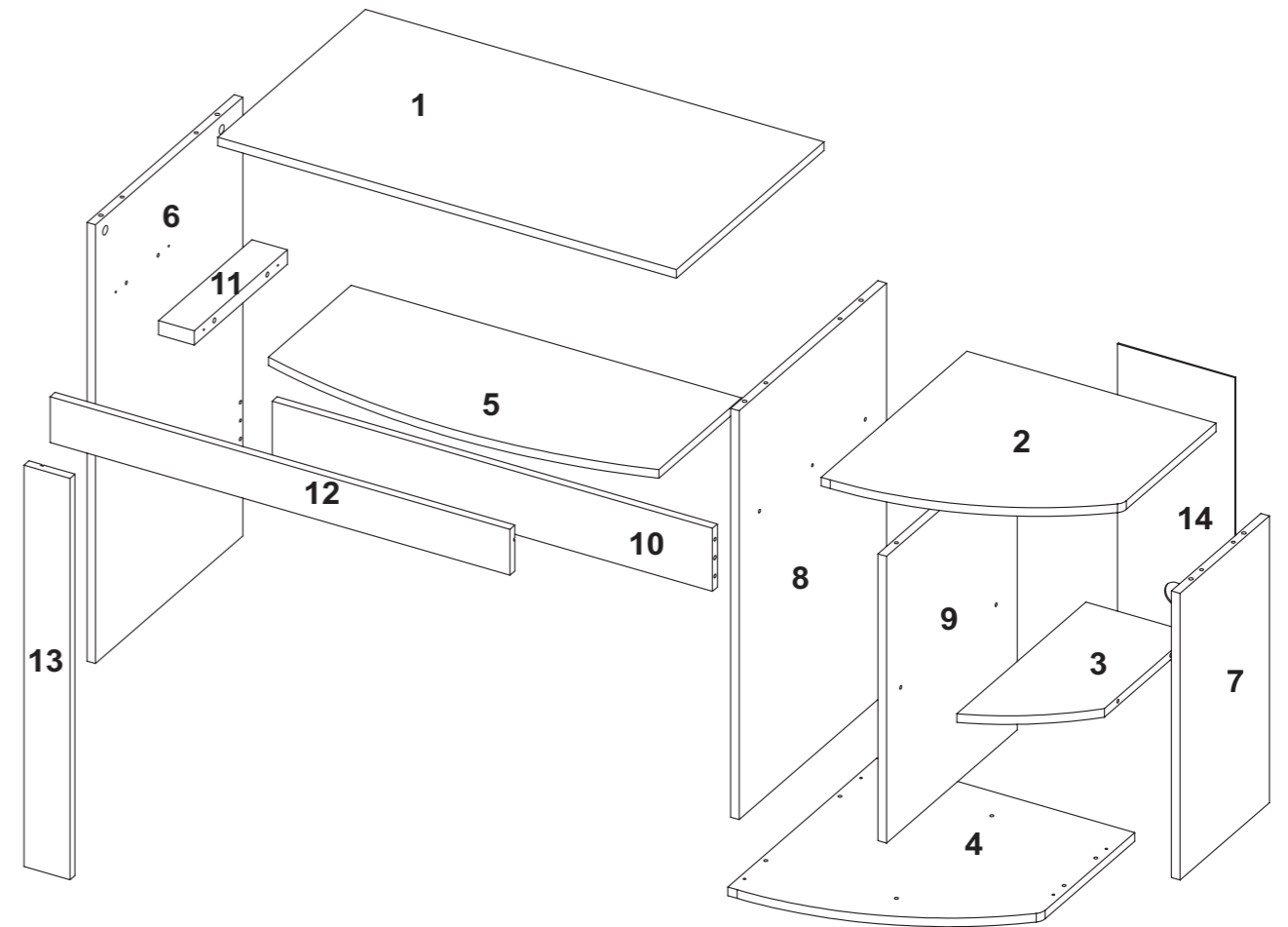

Denominação

- 1-Tampo (800x446x15mm)
- 2-Tapa menor (435x440x15mm)
- 3-Prateleira menor (185x390x15mm)
- 4-Base (450x450x15mm)
- 5-Prateleira teclado (681x300x15mm)
- 6-Lateral esquerda (765x445x15mm)
- 7-Lateral direita (500x270x15mm)
- 8-Divisão maior (713x445x15mm)
- 9-Divisão menor (500x395x15mm)
- 10-Travessa (768x110x15mm)
- 11-Travessa lateral (282x62x25mm)
- 12-Encabeçamento tampo (802x80x15mm)
- 13-Encabeçamento lateral (700x80x15mm)
- 14-Traseira (525x205x3mm)

Denominación

- 1-Tapa
- 2-Tapa menor
- 3-Anaqueil menor
- 4-Base
- 5-Anaqueil teclado
- 6-Lateral izquierda
- 7-Lateral derecha
- 8-División mayor
- 9-División menor
- 10-Travesaño
- 11-Travesaño lateral
- 12-Encabezado tampa
- 13-Encabezado lateral
- 14-Trasera

Description

- 1-Top
- 2-Smaller top
- 3-Smaller shelf
- 4-Base
- 5-Keybord shelf
- 6-Left side
- 7-Right side
- 8-Bigger partition
- 9-Smaller partiton
- 10-Crosspiece
- 11-Side crosspiece
- 12-Top header
- 13-Side header
- 14-Back

Assista ao vídeo com dicas de montagem em nosso site: www.artely.com.br

1 Passo
Passo
Step

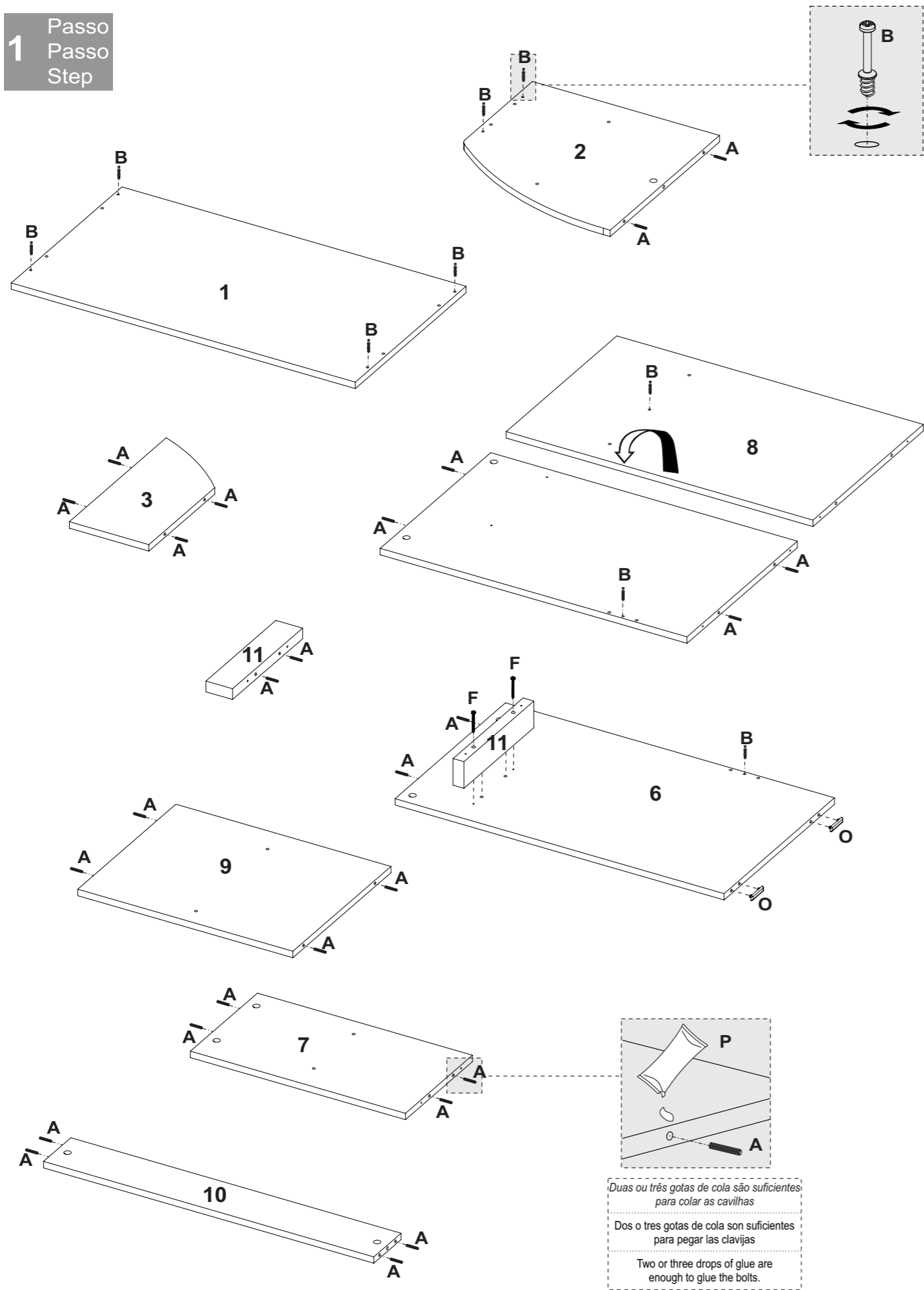

10 Passo
Passo
Step

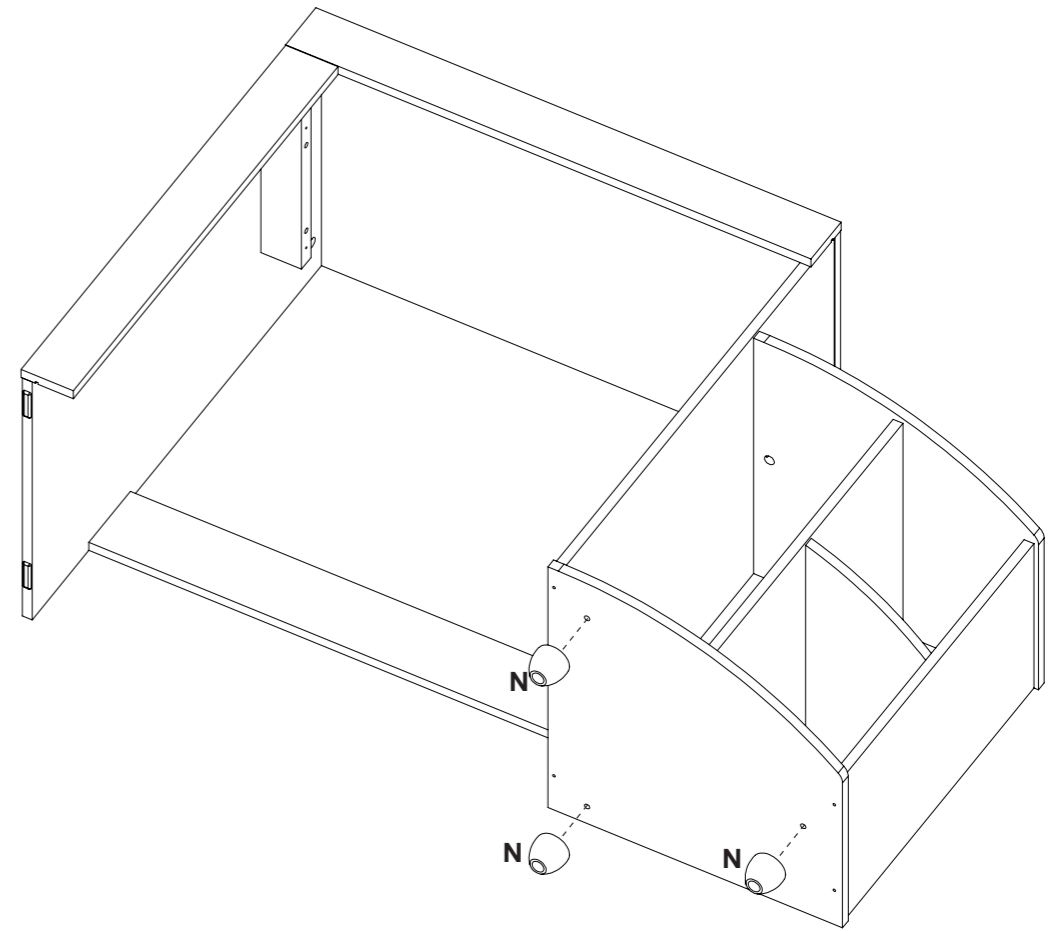

11 Passo
Passo
Step

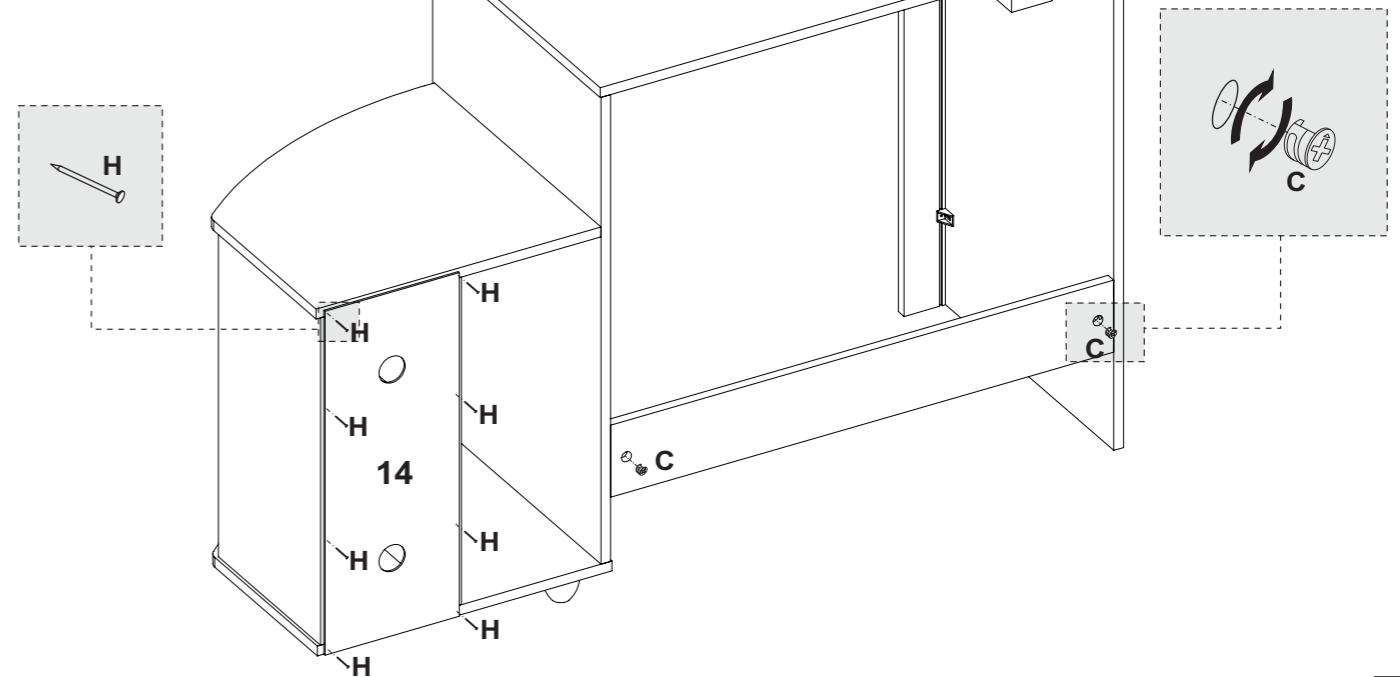

8
Passo
Passo
Step

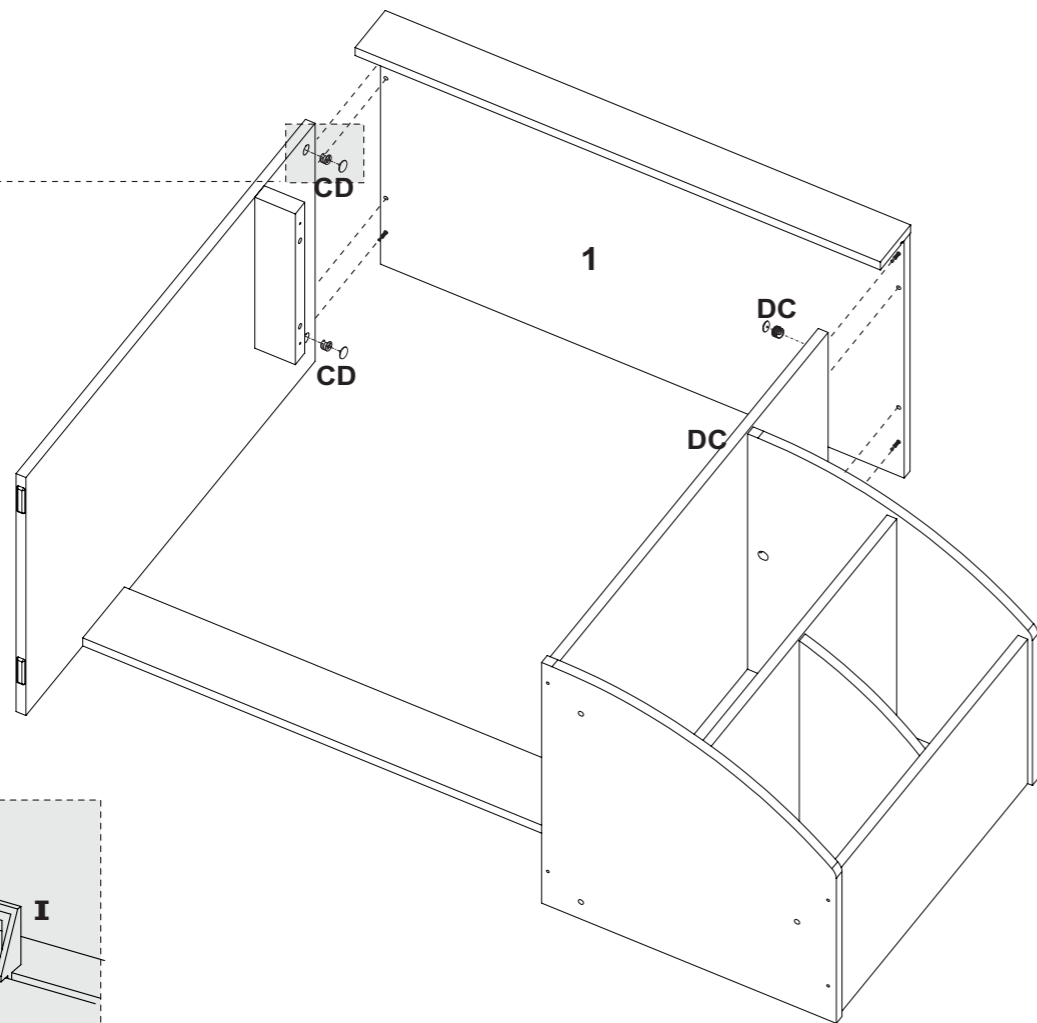
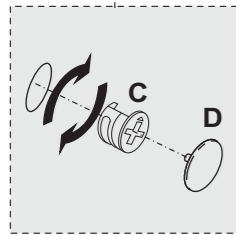

9
Passo
Passo
Step

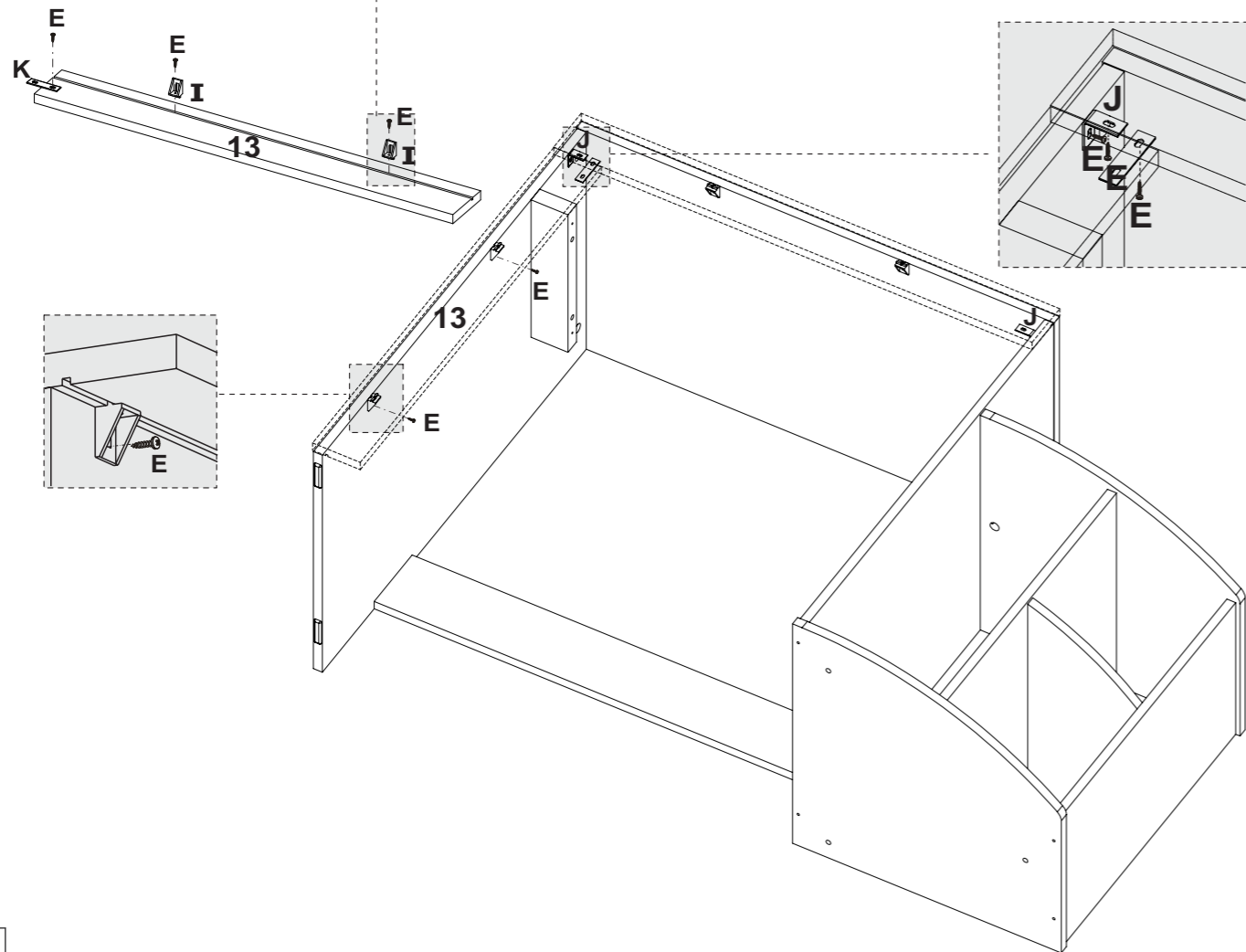
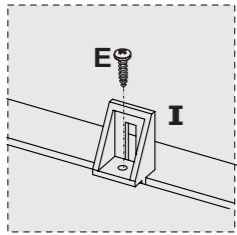

2
Passo
Passo
Step

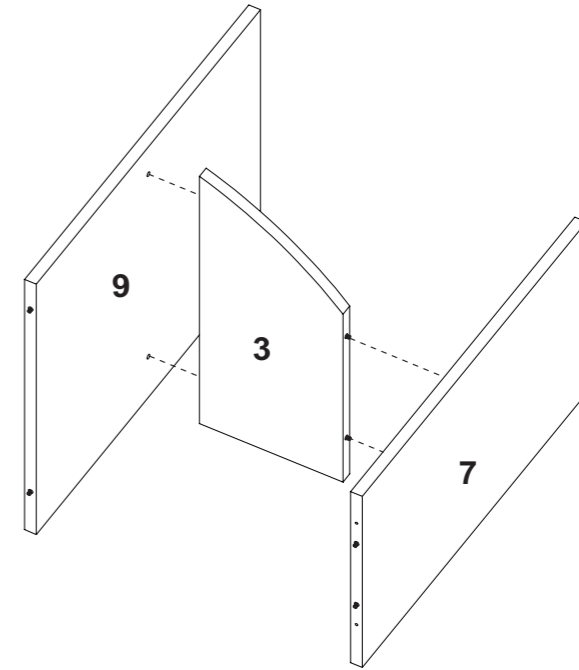

3
Passo
Passo
Step

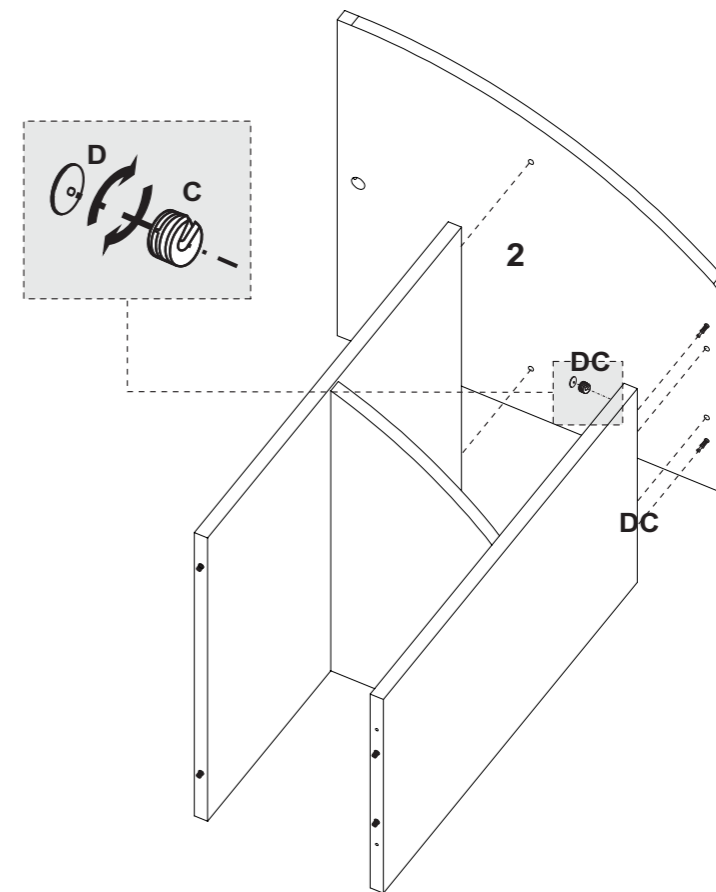
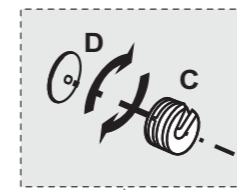

4
Passo
Passo
Step

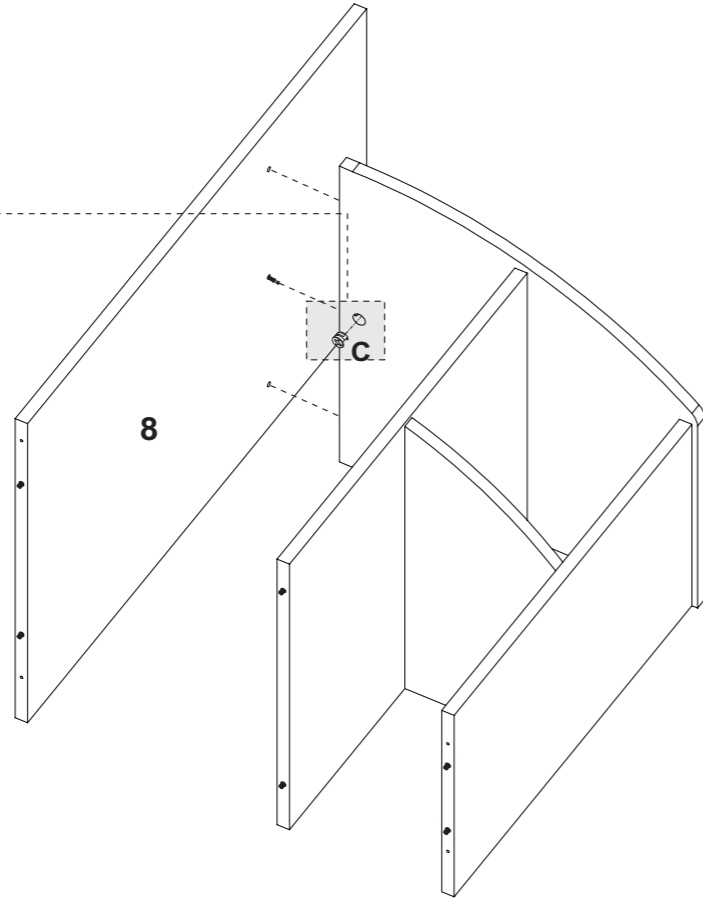
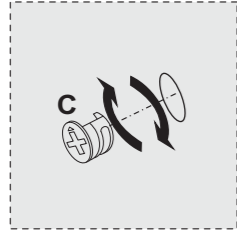

5
Passo
Passo
Step

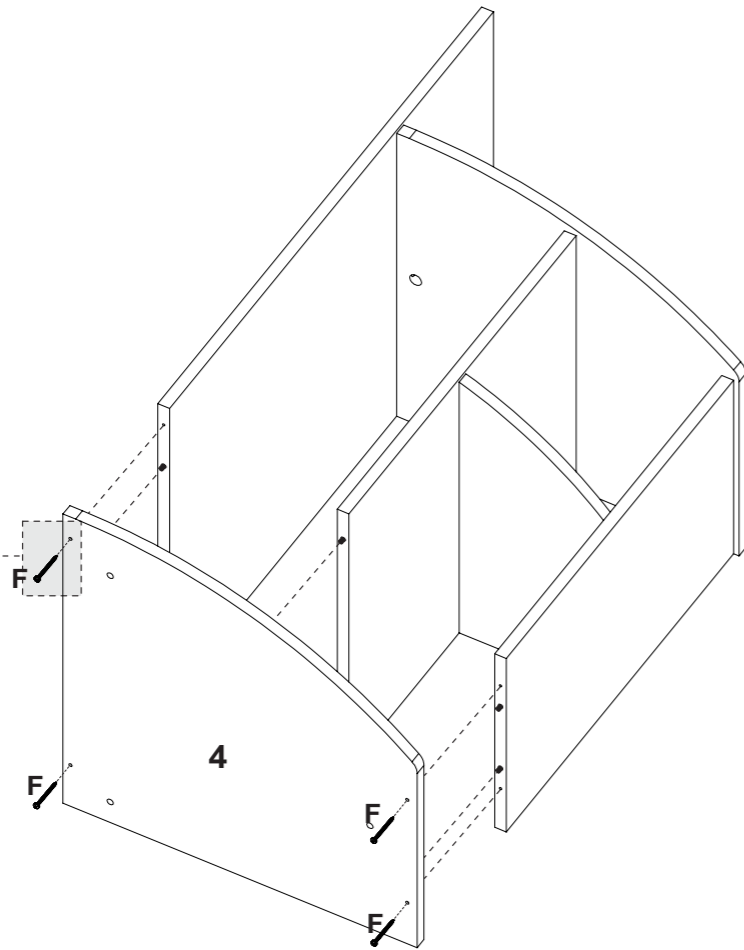
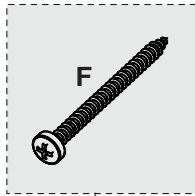

5

6
Passo
Passo
Step

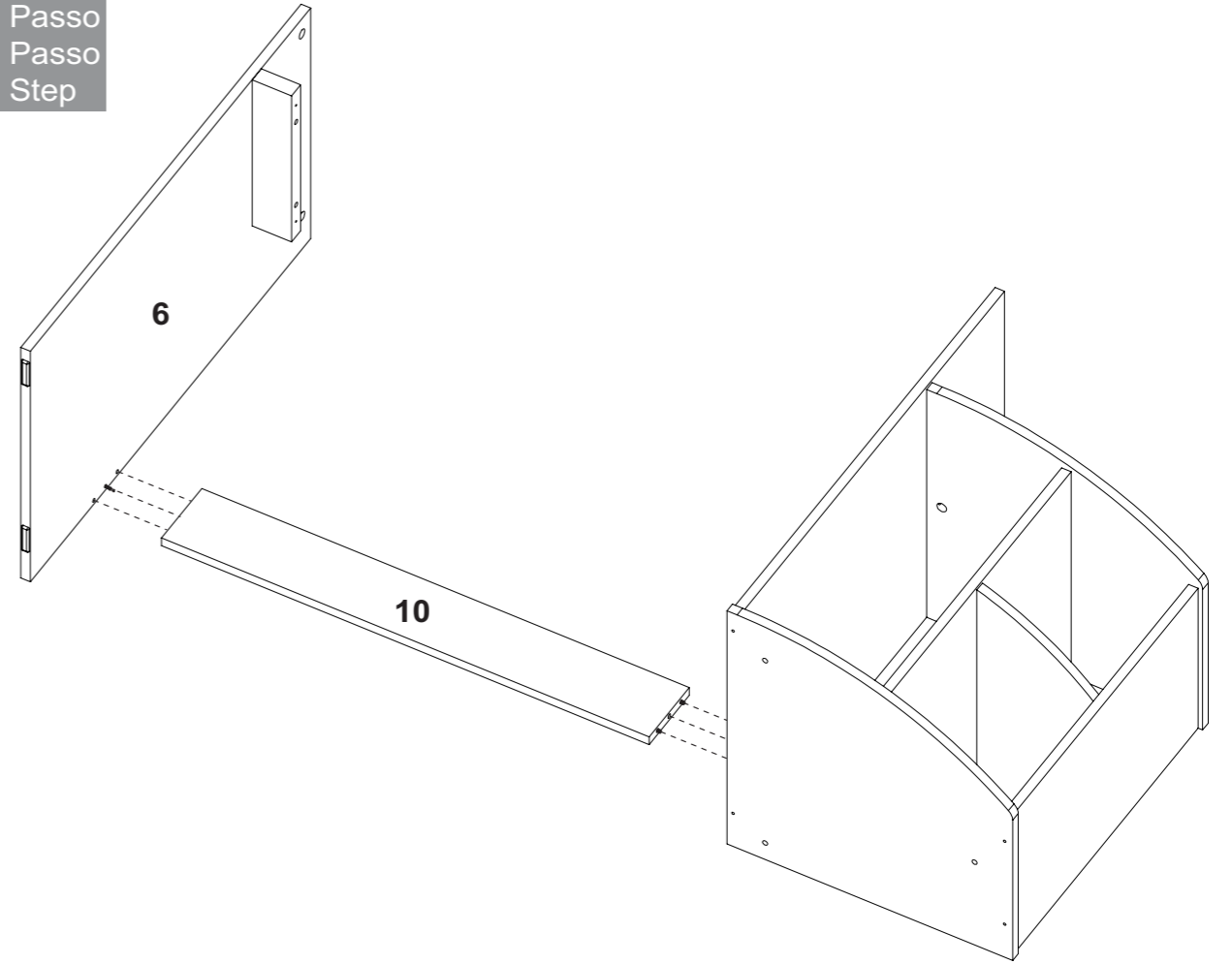

7
Passo
Passo
Step

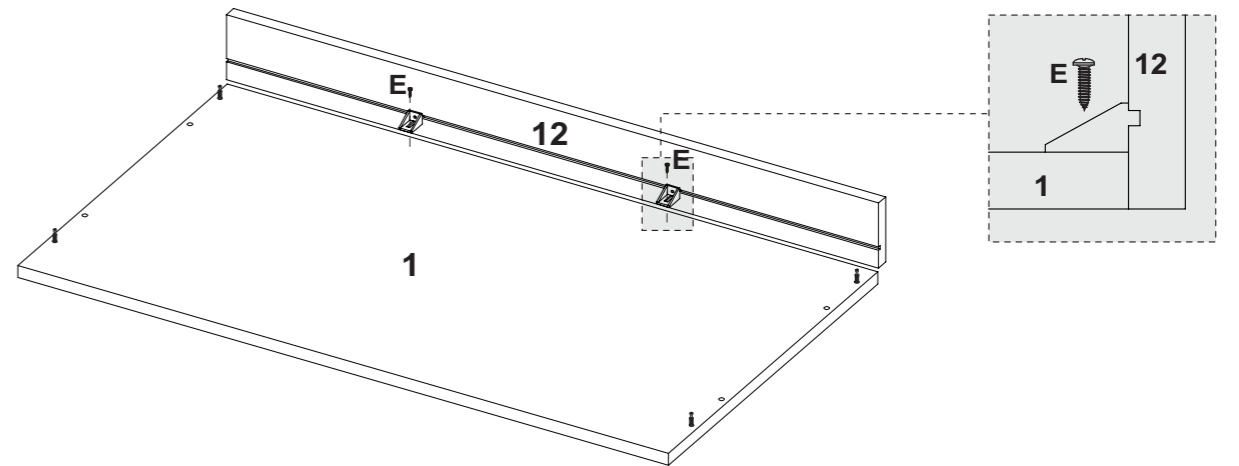
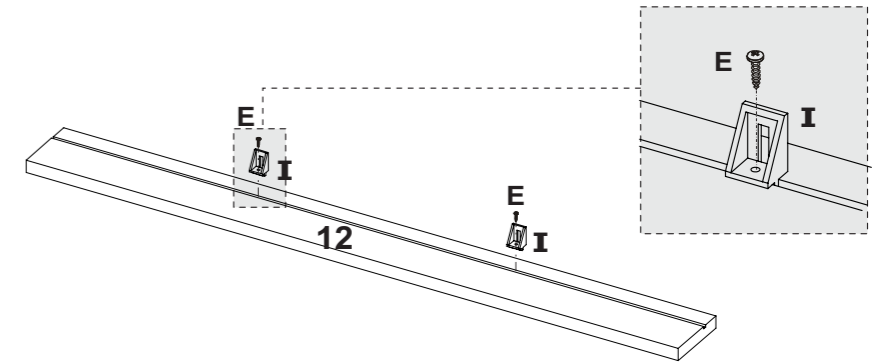

6