



MINI CAMA BARBIE DREAMTOPIA - 7A
MINI BED BARBIE DREAMTOPIA - 7A
MINI CAMA BARBIE DREAMTOPIA - 7A

INSTRUÇÕES DE MONTAGEM

Assembly Instructions
Instrucciones de Montaje



Avenida Maracanã, 4.244 - Parque Industrial
Araçongas - PR - CEP: 86703-000
Assistência: 0800 645 2200
atendimento@puramagia.com.br
www.puramagia.com.br



facebook.com/puramagiamoveis



www.youtube.com/user/PuraMagiaMoveis



"Imagens meramente ilustrativas, sujeitas a alterações sem aviso prévio"
 "Image merely illustrative, subject to change without prior notice"
 "Imágenes ilustrativas, pueden ser cambiadas sin aviso previo"



PRODUTO: **MINI CAMA BARBIE DREAMTOPIA - 7A**

PRODUCT: **MINI BED BARBIE DREAMTOPIA - 7A**

PRODUCTO: **MINI CAMA BARBIE DREAMTOPIA - 7A**



ATENÇÃO

Esta embalagem contém peças pequenas, mantenha afastada de crianças até que o produto esteja totalmente montado.
 Montagem requisitada para adultos!
 Utilizar parafusadeira com cabeça Phillips!
 As instruções são genéricas, as figuras podem variar!
 Mantenha todas as peças e componentes longe do alcance das crianças

ATTENTION

This package contains small parts, keep away from children until the product is fully assembled.
 Must be assembled by an adult!
 Use screwdriver with Phillips head.
 The instructions are generic, the figures may vary.

ATENCIÓN

Esa embalaje contiene piezas pequeñas, mantenga lejos de los chicos hasta el producto estea totalmente armado.
 Montaje debe ser hecha por adultos!
 Utilizar parafusadeira con cabeza Phillips!
 Las instrucciones son genericas, los dibujos pueden variar.

MONTAGEM DO PRODUTO / PRODUCT ASSEMBLY / MONTAJE DEL PRODUCTO

4º PASSO / STEP / PASO

Fixe as longarinas N°05 com pregos ardox 12 x 12 'C'.
 Fix the stringers N°05 with 'C'.
 Fije the zancas N°05 con 'C'.

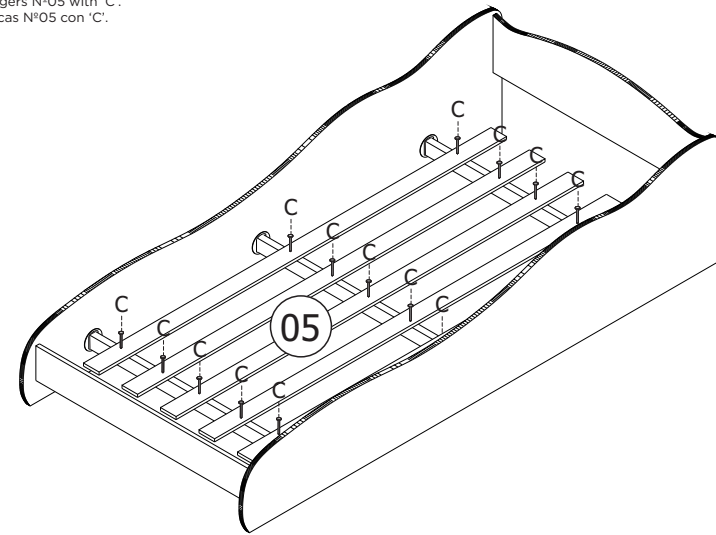
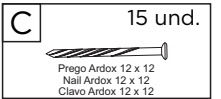

5º PASSO / STEP / PASO

Cole a etiqueta Pura Magia 'F' na peça N° 04.
 Put the Pura Magia label 'F' the piece N°04.
 Fije 'F' en la pieza N°04.

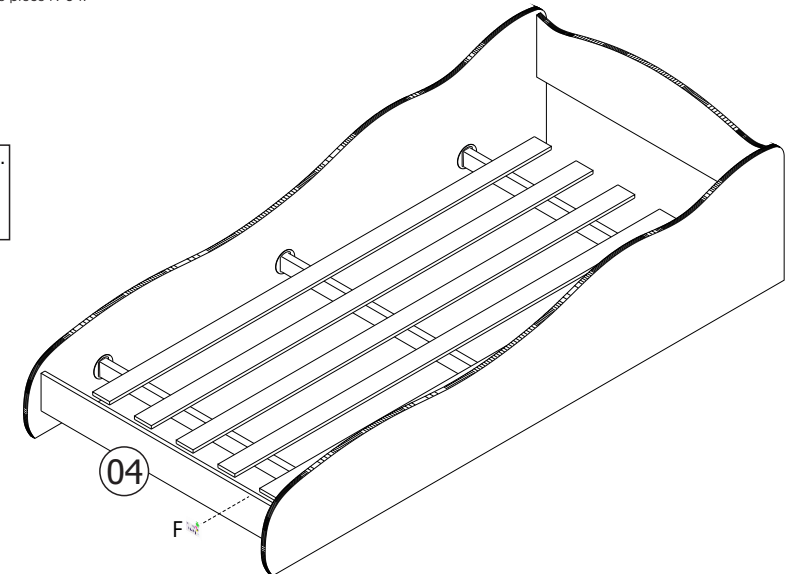

MONTAGEM DO PRODUTO / PRODUCT ASSEMBLY / MONTAJE DEL PRODUCTO

2º PASSO / STEP / PASO

Fixe as sapatas laterais 'E' utilizando pregos 8 x 8'.
Fixe a lateral esquerda Nº02 nas peças Nº03 e 04 utilizando parafusos 4,0 x 40 CC Phillips 'A'.
Encaixe as ponteiros do estrado 'G' na peça Nº 02.
Cole as tampas adesivas 'H'

Fix 'E' with 'B'.
Fix the side Nº 02 to the pieces Nº 03 and 04 using 'A'.
Fix 'G' on the piece Nº 02.
Fix 'H'

Asegure 'E' utilizando 'B'.
Fije la Nº 01 en las piezas Nº 03 y 04 utilizando 'A'.
Fije 'G' en la pieza Nº 02.
Fije 'H'.

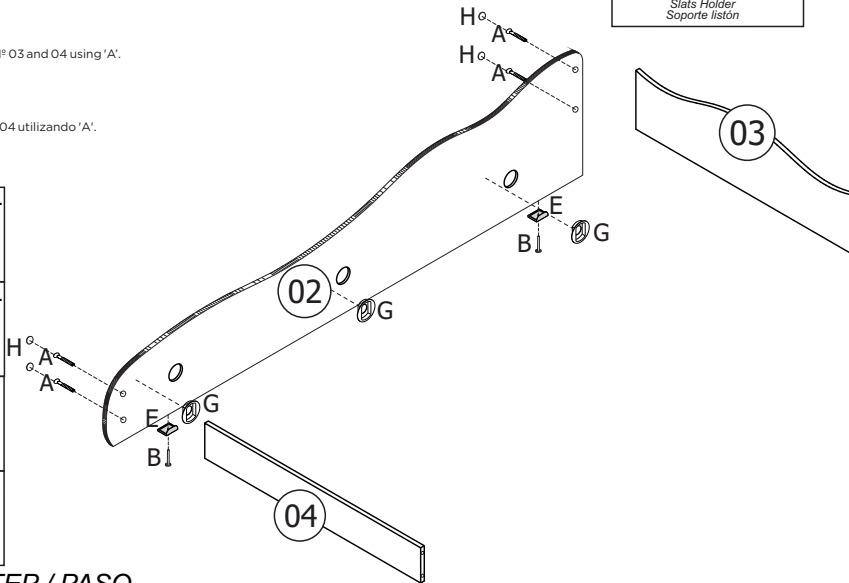
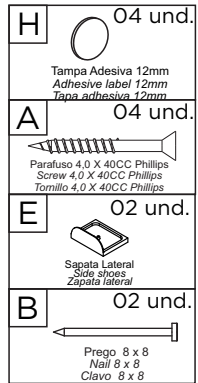

3º PASSO / STEP / PASO

Fixe as sapatas laterais 'E' utilizando pregos 8 x 8'.
Fixe as travessas do estrado Nº06 nas laterais e fixe-as utilizando parafusos 4,0 x 40 CC Phillips 'A'.
Fixe a lateral direita Nº01 na peseira Nº04 e cabeceira Nº03 utilizando parafusos 4,0 x 40 CC Phillips 'A'.
Encaixe as ponteiros do estrado 'G' na peça Nº 01.
Cole as tampas adesivas 'H'

Fix the side shoes 'E' using 'B'.
Fix the bed slats support Nº06 to the sides and fix them using 'C'.
Fix the side Nº01 to the Nº04 and Nº03 using 'A'.
Fix 'G' on the piece Nº 01.
Fix 'H'

Asegure 'E' utilizando 'B'.
Fije las travessas del estrado Nº06 en los lados y las fije utilizando 'A'.
Fije la lateral Nº01 en Nº04 y Nº03 utilizando 'A'.
Fije 'G' en la pieza Nº 01.
Fije 'H'.

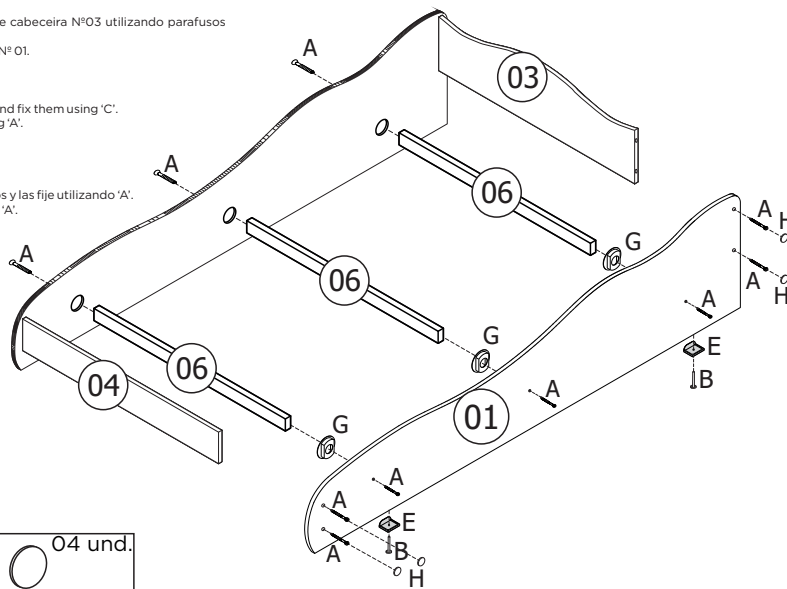
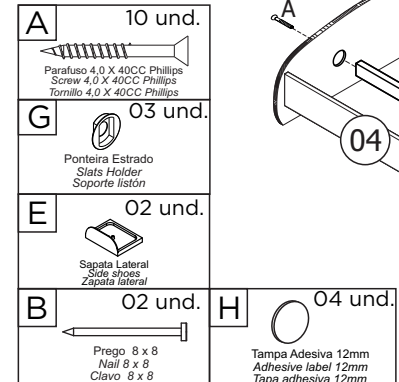

PESO SUPORTADO / DIMENSÕES DO PRODUTO MONTADO
SUPPORTED WEIGHT / DIMENSIONS ASSEMBLED PRODUCT
PESO SOPORTADO / DIMENSIONES PRODUCTO ARMADO

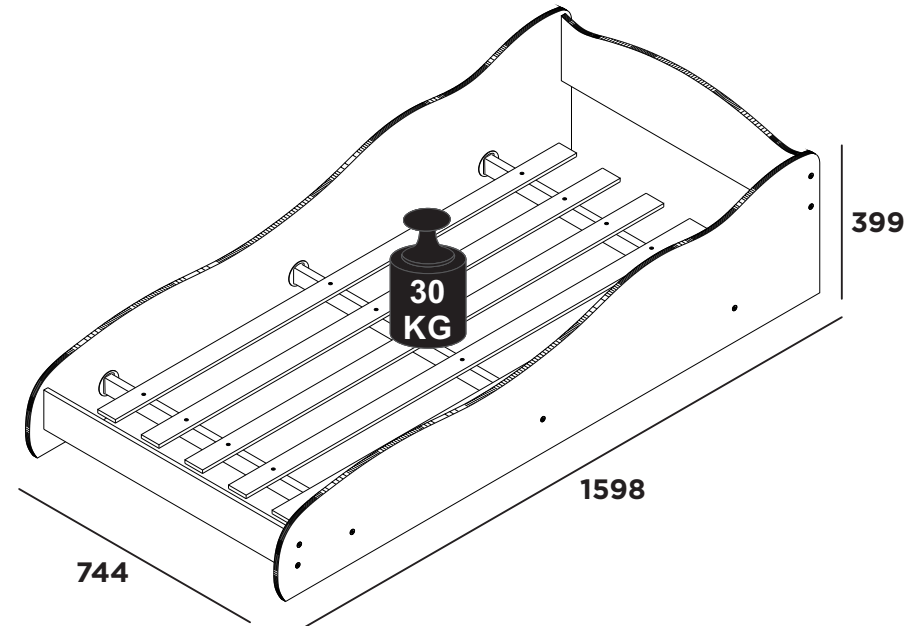

DICAS IMPORTANTES

1. Leia atentamente todas as instruções antes de iniciar a montagem
2. Separe e guarde a etiqueta de identificação.
3. Confira se os volumes e quantidades de peças descritos no manual estão corretos.
4. Identifique as peças e separe os acessórios.
5. A montagem do produto deverá ser feita em uma superfície limpa e plana. Aconselhamos utilizar a própria embalagem para forrar o chão afim de não danificar o produto.
6. Reserve área livre para montagem do produto.
7. Evite batidas e o contato com objetos cortantes.

Limpeza e Conservação

1. Não expor o móvel a calor excessivo (luz solar direta), ou umidade elevada.
2. Para limpeza use um pano macio seco ou ligeiramente umedecido com água. Não use agentes de limpeza ou abrasivos.

IMPORTANT TIPS

1. Read all instructions before beginning assembly
2. Separate and store the identification label.
3. Confirm the volumes and quantities of parts described in the manual.
4. Identify and separate the parts and accessories.
5. The assembly of the product should be done on a clean and flat surface. We recommend using the package itself to cover the floor to prevent product damage.
6. Reserve free area for product assembly.
7. Avoid impacts and contact with sharp objects.

Cleaning and Conservation

1. Do not expose the product to excessive heat (direct sunlight) or high humidity.
2. For cleaning use a dry or slightly moistened soft cloth with water. Do not use cleaning agents or abrasives.

FERRAMENTAS NECESSÁRIAS TOOLS REQUIRED / HERRAMIENTAS NECESARIAS

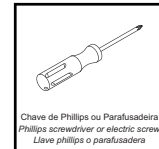
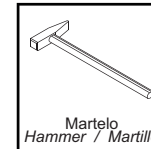

DICAS IMPORTANTES

1. Leer atentamente todas las instrucciones antes de empezar el montaje
2. Separe y guarde las etiquetas de identificación
3. Mire si los volúmenes y cantidades de piezas descritos en manual estan correctos
4. Identifique las piezas y separe los accesorios.
5. El montaje del producto debe realizarse sobre una superficie limpia y plana. El recomendamos que utilice la propia embalaje para cubrir el suelo para evitar daños en el producto.
6. Dejar una area libre para armar el producto
7. Evite impactos y contacto con objetos cortantes

Limpeza y Conservación

1. No dejar el producto en locales muy calientes (luz del sol directa) o demasiada umidade
2. Para la limpieza utilizar un paño suave y seco o ligeramente humedecido con agua. No utilice productos abrasivos.

IDENTIFICAÇÃO DAS PEÇAS

IDENTIFICATION OF PARTS / IDENTIFICACIÓN DE LAS PIEZAS

CÓDIGO	INFORMAÇÃO DAS PEÇAS	IDENTIFICATION OF PARTS	IDENTIFICACIÓN DE LAS PIEZAS
01	Lateral Direita	Right side	Lateral derecha
02	Lateral Esquerda	Left side	Lateral izquierda
03	Cabeceira	Headboard	Cabecera
04	Peseira	Footboard	Piecero
05	Longarina	Stringer	Zanca
06	Travessa do Estrado	Bed Slats Support	Travesa del estrado

ASSISTÊNCIA TÉCNICA

Ao solicitar assistência técnica, informe o número da peça, nome e cor do produto e a data de fabricação do lote que se encontra carimbado na peça nº05.

TECHNICAL ASSISTANCE

When request the technical assistance, inform the number of the piece name and color of the product and also the batch manufacturing date, that is stamped on the piece nº05.

ASISTENCIA TÉCNICA

Al solicitar la asistencia técnica, informe el número de la pieza, el nombre y el color del producto y también la fecha de fabricación del lote, que se estampa en la pieza nº05.

IDENTIFICAÇÃO DAS PEÇAS

IDENTIFICATION OF PARTS / IDENTIFICACIÓN DE LAS PIEZAS

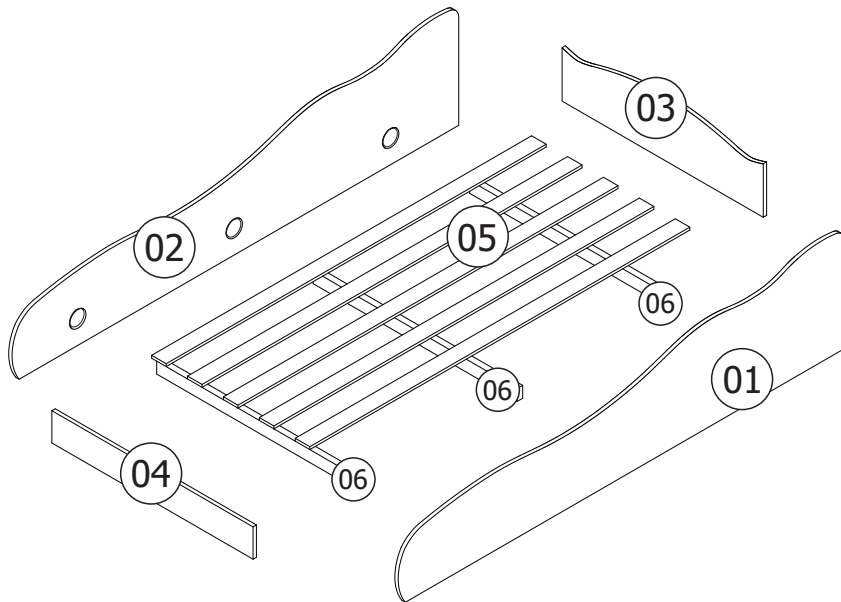

FERRAGENS

A	14 und.	B	04 und.	C	15 und.	D	08 und.	E	04 und.
Parafuso 4,0 X 40CC Phillips Screw 4.0 X 40CC Phillips Tornillo 4.0 X 40CC Phillips		Prego 8 x 8 Nail 8 x 8 Clavo 8 x 8		Prego Ardox 12 x 12 Nail Ardox 12 x 12 Clavo Ardox 12 x 12		Porca Cilíndrica 12 x 09 Nut 12 x 09 Tuerca 12 x 09		Sapata Lateral Side shoes Zapata lateral	
F	01 und.	G	06 und.	H		08 und.			
Etiqueta Pura Magia Pura Magia label		Ponteira Estrado Slats Holder Soporte listón		Tampa Adesiva 12mm Adhesive label 12mm Tapa adhesiva 12mm					

FERRAGENS ESCALA REAL / REAL SIZE / TAMAÑO REAL

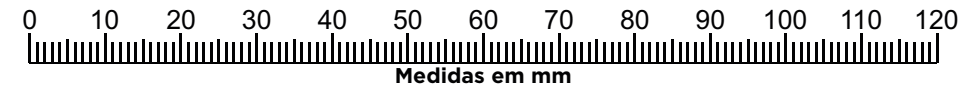
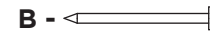

MONTAGEM DO PRODUTO / PRODUCT ASSEMBLY / MONTAJE DEL PRODUCTO

1º PASSO / STEP / PASO

Prepare as peças Nº03 e 04 utilizando porcas cilíndricas 'D'.

Prepare the pieces Nº03 and 04 using 'D'.

Preparare las piezas Nº03 y 04 utilizando 'D'.

