

**CR400**

# Instruções de Montagem

Instrucciones de Montaje  
 Assembly's Instructions  
[www.artinmoveis.com.br](http://www.artinmoveis.com.br)



Rua Joni José Bozzeto, 300 - Bairro Tamandaré  
 Garibaldi | RS | CEP: 95720-000 | Fone / Fax: 54.3464.7071

## CRIADO MUDO COM 2 GAVETAS

### TÓKIO

MESITA DE NOCHE CON 2  
 CAJONES TÓKIO

NIGHTSTAND 2 DRAWERS TÓKIO

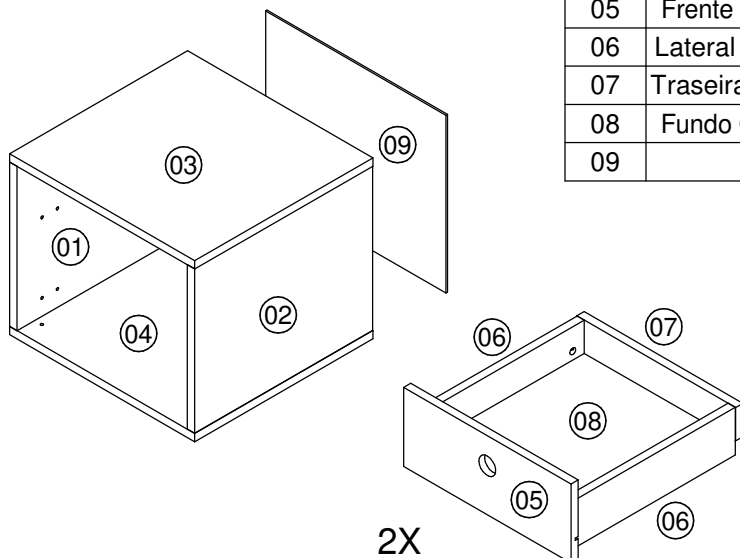

### Lista de peças/Lista de piezas/Furniture pieces list

COD	DESCRIÇÃO / DESC / DESC	DIMENSÃO / DIM / DIM	QTD
01	Lateral Esquerda/Lateral Izquierdo/Left Side	296x370x15	1
02	Lateral Direita/Lateral Derecho/Right Side	296x370x15	1
03	Tampo/Tapa/Top	385x370x15	1
04	Base/Base/Base	385x370x15	1
05	Frente Gav/Frente de Cajón/Front of the Drawer	348x142x15	2
06	Lateral Gav/lateral de cajón/Side of the drawer	336x86x15	4
07	Traseira gav/costa de cajón/Back of the drawer	330x60x15	2
08	Fundo Gav/fondo de cajón/Bottom of the drawer	312x352x03	2
09	Costa/Fondo/Back	375x320x03	1

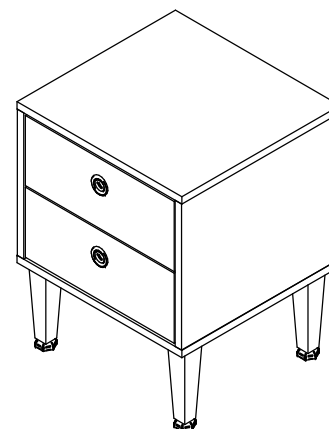

REF	DESCRIÇÃO/DESCRIPCIÓN/DESCRIPTION	QTD
A	Cavilha/Alfiler/Peg Ø 6x30	16
B	Parafuso CC Tornillo/Screw Ø 3,5x40	02
C	Parafuso CC Tornillo/Screw Ø 3,5x14	12
D	Parafuso CC Tornillo/Screw Ø 6,0x10	08
E	Prego C/ Cabeça 10x10 Clavo/Nail	15
F	Parafuso CF/Tornillo/Screw Ø 4,5x50	04
G	Cantoneira 18x18 Esquina/Corner	02
H	Parafuso Minifix Tornillo/Screw	08
I	Tambor Minifix Tambor/Pulley	08
J	Cola Pegamento Glue	01
K	Etiqueta adesiva Art in móveis Colocar no lado externo do produto Etiqueta engomada Art in móveis. Adhesive sticker Art in furniture	01
L	Kit Correção 350mm Corredera/Slide	02
M	Pé Pie/Foot	04
N	Puxador Tirador/handle	02

FERRAMENTAS NECESSÁRIAS:  
 HERRAMIENTAS NECESARIAS:  
 NECESSARY TOOLS:



Data/Fecha/Date: 08/10/2018

Revisão/Revisión/Revision: 01

**"IMPORTANTE LER COM ATENÇÃO E GUARDAR PARA EVENTUAIS CONSULTAS".**

**"IMPORTANTE LEER CON ATENCIÓN Y GUARDAR PARA EVENTUALES CONSULTAS".**

**"IMPORTANT TO READ CAREFULLY AND SAVE FOR ANY QUERIES".**

# Instruções de Montagem

Instrucciones de Montaje  
Assembly's Instructions

## RECOMENDAÇÕES:

**01** - Examine completamente todas as peças do móvel antes de iniciar o trabalho.

**02** - Recomenda-se montar o móvel conforme este Manual de Montagem.

**03** - É de responsabilidade do montador seguir as instruções do Manual de Montagem, que são fundamentais para garantir a estrutura do móvel.

**04** - Certifique-se de que todos os acessórios utilizados na montagem (parafusos, porcas, ponteiros) estejam fixados o suficiente, totalmente atarraxados, evitando que venham a provocar ferimentos.

## LIMPEZA:

**01** - Pano levemente umedecido com água, seguido de pano seco.

**02** - Não utilizar produtos químicos ou abrasivos.

## GARANTIA:

**01** - 3 meses para defeitos ou vícios de origem.

## RECOMENDACIONES:

**01** - Examine completamente todas las piezas del mueble antes de empezar el montaje.

**02** - Recomienda-se montar el mueble de acuerdo con este Manual de Montaje.

**03** - Es de responsabilidad del montador seguir las instrucciones

del Manual de Montaje, que son fundamentales para asegurar la estructura del mueble.

**04** - Asegure-se de que todos los accesorios utilizados en el montaje (tornillos, tuercas, ponteras) estén fijados el suficiente, totalmente roscados, evitando que vengam a provocar lesiones.

## LIMPIEZA:

**01** - Trapo levemente humedecido con agua, siguiendo de trapo seco.

**02** - No utilizar productos químicos o abrasivos.

## GARANTÍA:

**01** - 3 meses para defectos o vicios de origen.

## RECOMENDATIONS:

**01** - Check completely all the furniture's pieces before start to assemble it.

**02** - It is recommended to assemble this furniture according to this assembly's manual.

**03** - It is the assembler's responsibility to follow the instructions of this assembly's manual, which are essential to ensure the furniture's structure.

**04** - Ensure that all the accessories used in the assembly (bolts, nuts, tips) are well and enoughly fixed, completely threaded, avoiding injuries from happening.

## CLEANSING:

**01** - Cloth slightly moistened with water.

**02** - Do not use chemicals or abrasives products.

## Warranty:

**01** - 3 months due to manufacture defects.

## ADVERTÊNCIAS:

**01** - Esteja ciente do risco de chama aberta e outras fontes de calor, tais como aquecedores elétricos, aquecedores a gás etc. nas proximidades do produto.

**02** - Não utilize o produto se alguma parte estiver quebrada, rasgada ou faltando. Utilizar somente peças de reposição aprovadas pelo fabricante.

## ADVERTENCIAS:

**01** - Tenga en cuenta el riesgo de llama abierta y otras fuentes de calor, tales como calentadores eléctricos, calentadores de gas, etc. en las proximidades del producto.

**02** - No utilice el producto si alguna parte esté rota, o perdida. Utilizar sólo piezas de repuesto aprobadas por el fabricante.

## WARNINGS:

**01** - Be aware of the risk of open flame and other sources of heat, such as electric heaters, gas heaters etc. around the product.

**02** - Do not use the product if any part is broken, torn or missing. Only use replacement parts approved by the manufacturer.

# CR400

## Instruções de Montagem

Instrucciones de Montaje  
Assembly's Instructions

