

ATENÇÃO
Atención
Attention

-Esse produto foi projetado para colocar a TV no painel, não no nicho.
-Este producto fue diseñado para colocar el televisor en el panel, no en el nicho.
-This product is designed to put the TV on the panel not on the niche.



www.artely.com.br

Painel London

Painel London / London Panel

Versão 1.0 / Versión 1.0 / Version 1.0

Conservação e Limpeza

Conservación y Limpieza Conservation and Cleaning

Não expor o produto ao sol, altas temperaturas e umidade. Não arrastar objetos sobre a superfície do móvel (ex.: TV, DVD, aparelho de som, objetos decorativos...) e manter em local seco e arejado.

Para a limpeza, utilizar um pano seco e macio. Não é necessário o uso de materiais abrasivos ou álcool.

No exponga el producto a la luz solar, las altas temperaturas y la humedad. No arrastre los objetos a través de la superficie de la unidad (por ejemplo, TV, DVD, equipo de música, objetos de decoración ...) Mantener en un lugar fresco y seco.

Para la limpieza, utilizar un paño seco y suave. El uso de materiales abrasivos o del alcohol no es necesario.

Do not expose the product to sunlight, high temperatures and humidity. Do not drag objects across the surface of the unit (TV, DVD, stereo, decorative objects ...) keep it in a cool dry place.

For cleaning, use a dry and soft cloth. Do not use abrasive materials or alcohol.

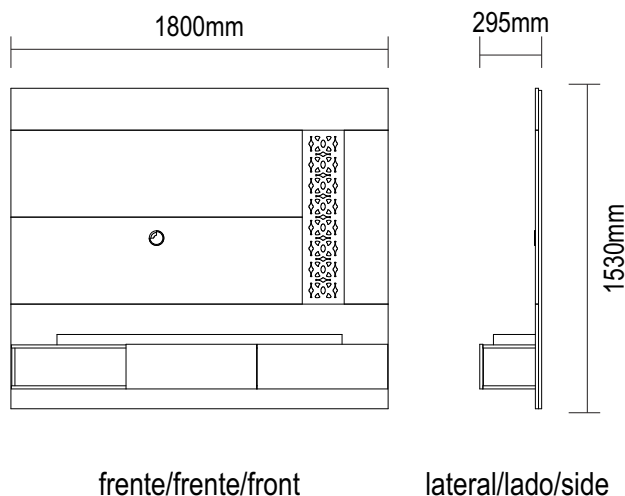

frente/frente/front

lateral/lado/side

Assista ao vídeo com dicas de montagem em nosso site: www.artely.com.br

Lista de Materiais

Lista de Materiales/ Hardware List

A		Cavilha / Tarugo / Dowel	24
B		Minifix / Minifix / Minifix	06
C		Tambor / Tambor / Minifix Cam	06
D		Tapa furo adesivo / Adhesivo / Hole Cover	06
E		Parafuso Tornillo / Screw Ø3,5x40mm CP	20
F		Parafuso / Tornillo / Screw Ø4,0x20mm CP	37
G		Chapa Reta / Placa Recta / Mending Plate 50x13mm	12

H		Parafuso / Tornillo / Screw Ø4,0x14mm CP	38
I		Parafuso / Tornillo / Screw 5,5x65mm Cab 13	07
J		Parafuso / Tornillo / Screw Ø4,0x30mm CP	08
K		Dobradiça / Bisagra / Hinge	04
L		Calço / Cuña de Bisagra / Hinge Shim	04
M		Bucha / Casquillo / Bushing	07
N		Passa Fio / Pasacables / Cable Hole Cover	02

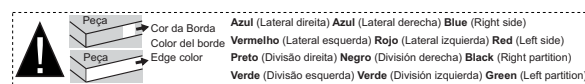
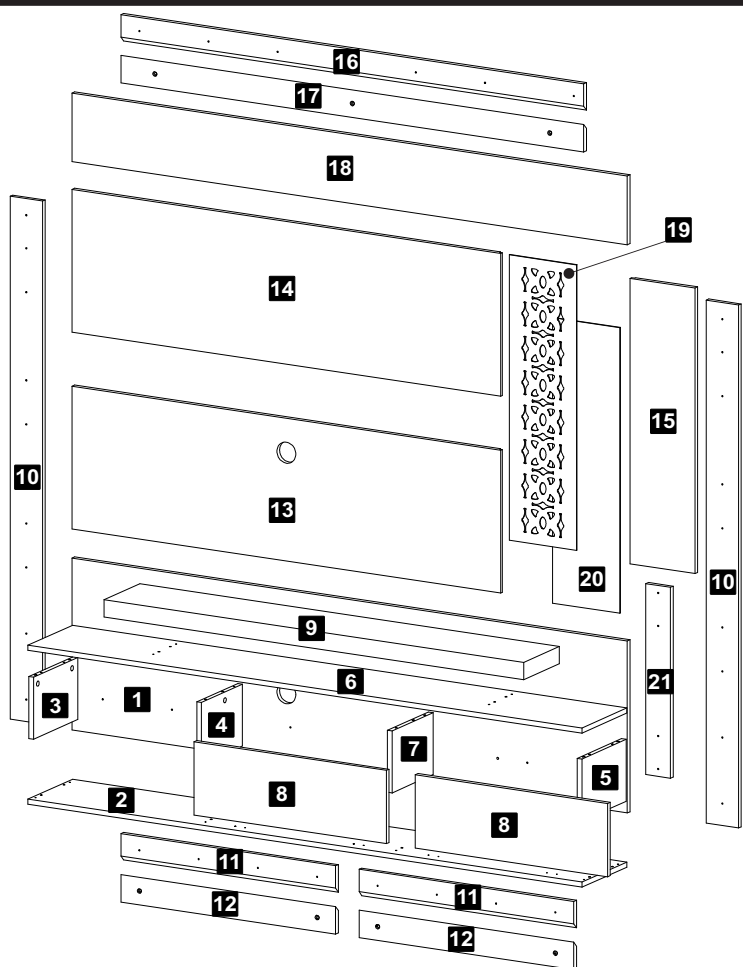

Descrição

- 1-Painel inf. (1800x500x15mm)
- 2-Base (1796x250x15mm)
- 3-Lateral esq (180x248x15mm)
- 4-Divisão esq. (180x230x15mm)
- 5-Lateral dir. (180x248x15mm)
- 6-Tampo int. (1796x250x15mm)
- 7-Divisão dir. (180x230x15)
- 8-Porta (623x213x15mm)
- 9-Tampo (1360x200x50mm)
- 10-Travessa traseira (1520x105x15mm)
- 11-Régua painel menor(696x80x15mm)
- 12-Régua parede menor (696x80x15mm)
- 13-Painel inf TV (1390x415x15mm)
- 14-Painel sup. TV (1390x415x15mm)
- 15-Painel lateral (830x210x15mm)
- 16-Régua painel (1500x80x15mm)
- 17-Régua parede (1500x80x25mm)
- 18-Painel superior (1800x200x15mm)
- 19-Aplique painel (830x218x3mm)
- 20-Traseira superior (830x218x3mm)
- 21-Travessa traseira menor (555x80x15mm)

Descripción

- 1-Panel inf.
- 2-Base
- 3-Lateral izquierda
- 4-División izquierda
- 5-Lateral derecho
- 6-Tapa intermedia
- 7-División derecho
- 8-Puerta
- 9-Tapa
- 10-Travesaño trasera
- 11-Tira panel menos
- 12-Tira pared menos
- 13-Panel inferior
- 14-Panel Superior
- 15-Panel lateral
- 16-Tira painel
- 17-Tira pared
- 18-Panel superior
- 19-Aplicar painel
- 20-Traseira sup.
- 10-Travesaño trasera menos
- 21-Small crosspiece back



- O número na borda da peça corresponde ao manual.
- Para retirada do número usar Lustra-Móveis ou Alcool em Gel.
- El número en el borde de la pieza coincide con el manual.
- Use alcohol en gel o lustrador para muebles para eliminar los números.
- The number on the edge of the piece matches the manual.
- Use Alcohol Gel or Furniture Polish to remove the numbers.

1 Passo
Paso
Step

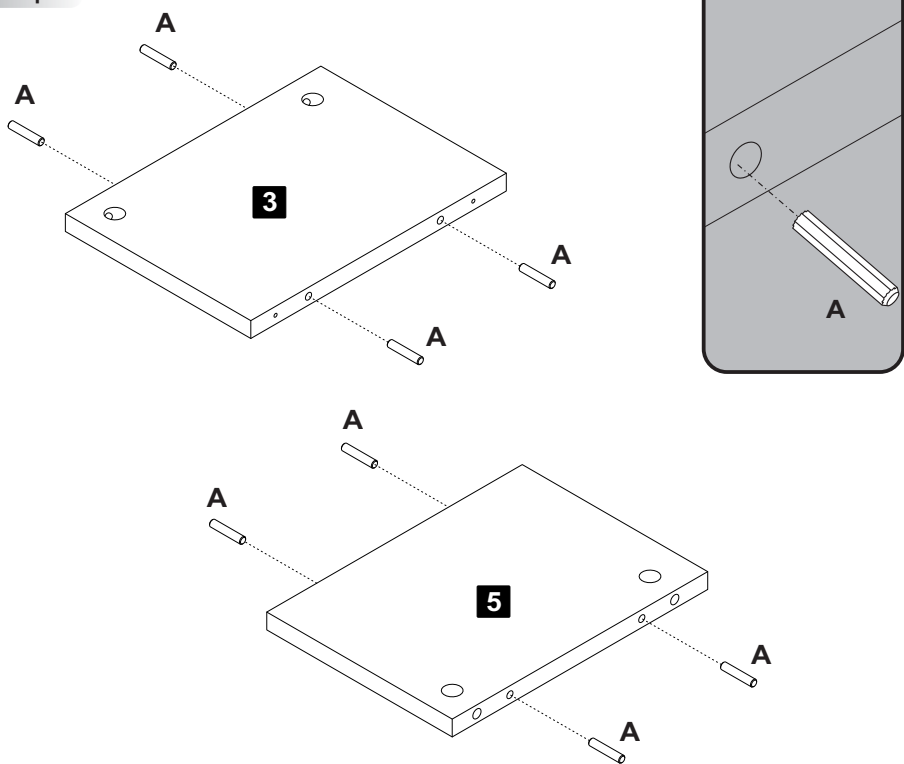

A Cavilha 08

2 Passo
Paso
Step

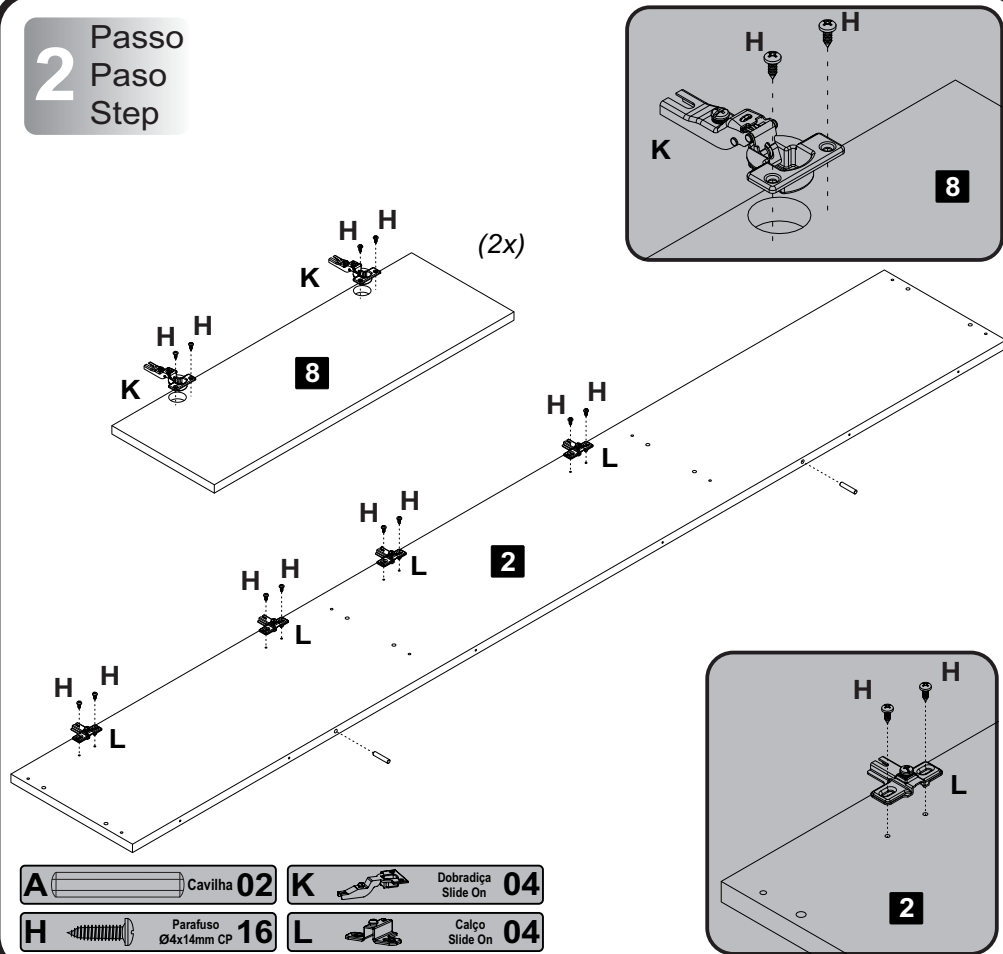

A Cavilha 02 **K** Dobradiça Slide On 04
H Parafuso Ø4x14mm CP **L** Calço Slide On 04

3 Passo
Paso
Step

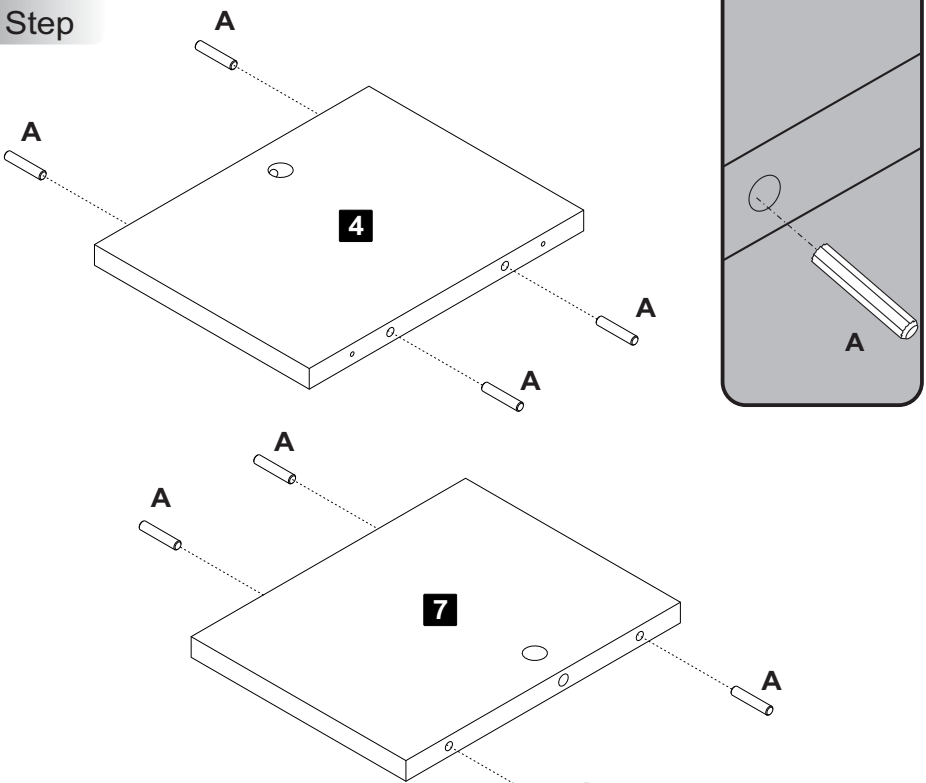

A Cavilha 08

4 Passo
Paso
Step

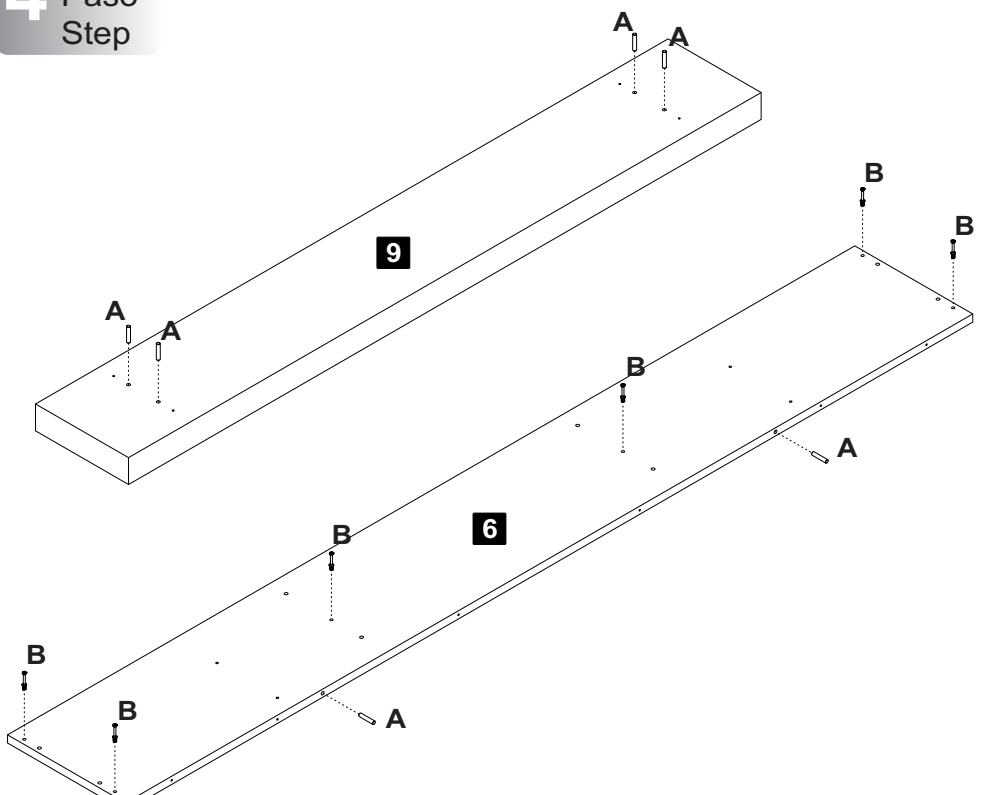

A Cavilha 06 **B** Minifix Ø7x30mm 06

5 Passo
Paso
Step

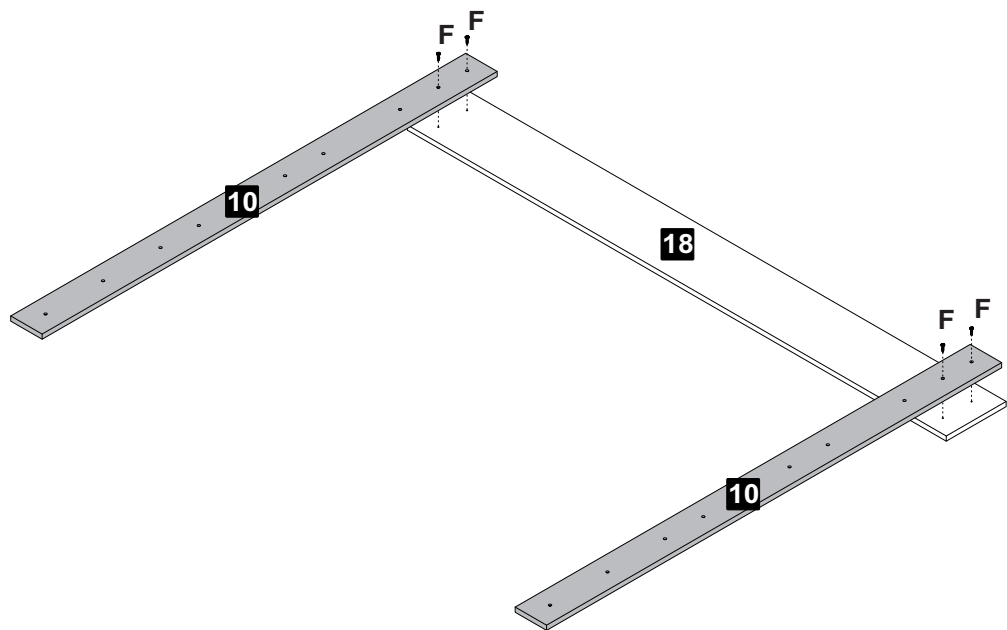

F Parafuso Ø4,0x20mm CP 04

6 Passo
Paso
Step

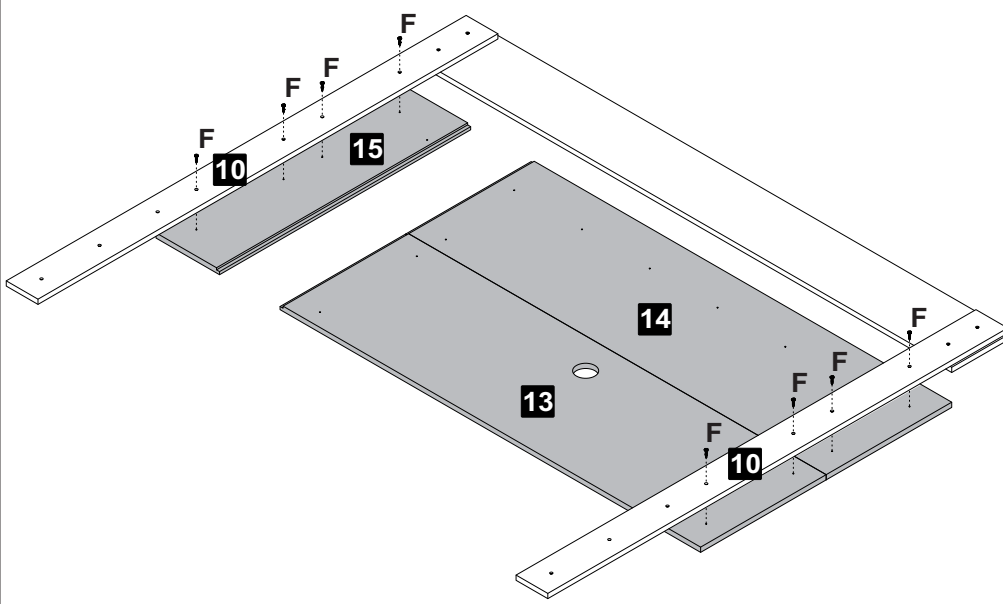

F Parafuso Ø4,0x20mm CP 08

7
Passo
Passo
Step

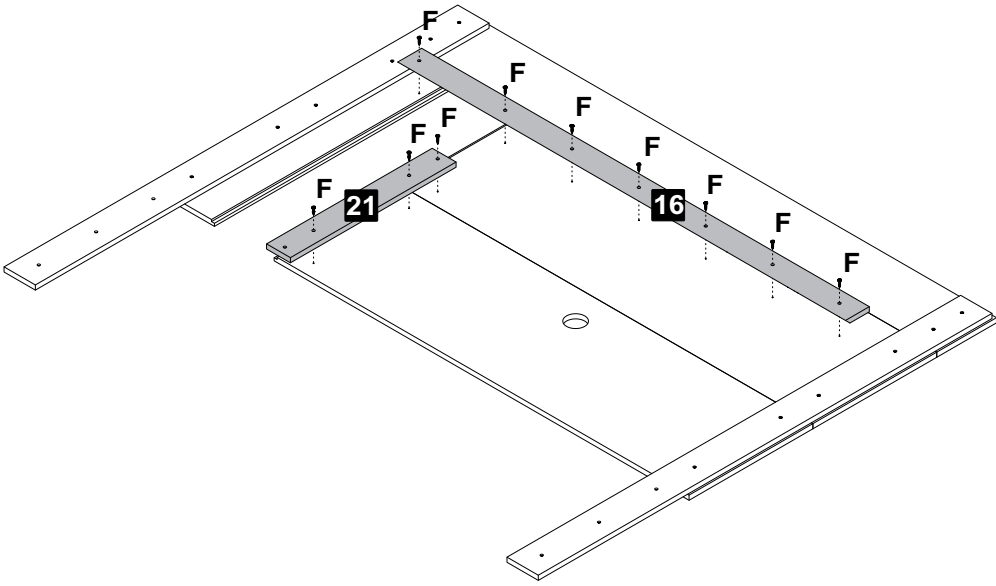

F Parafuso Ø4,0x20mm CP 10

8
Passo
Passo
Step

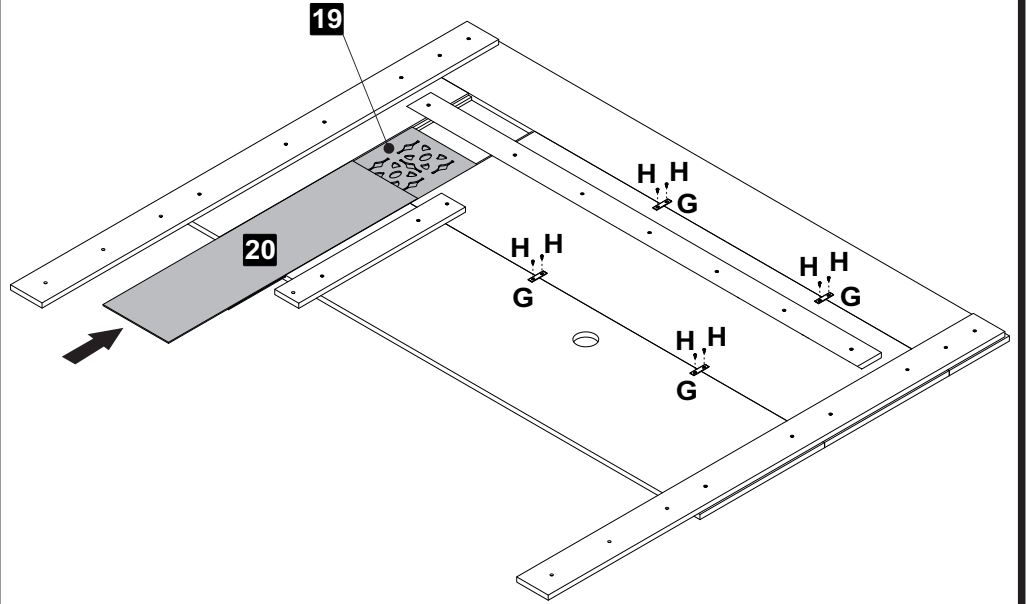

G Chapa reta 50x13mm 04 H Parafuso Ø4,0x14mm CP 08

9
Passo
Passo
Step

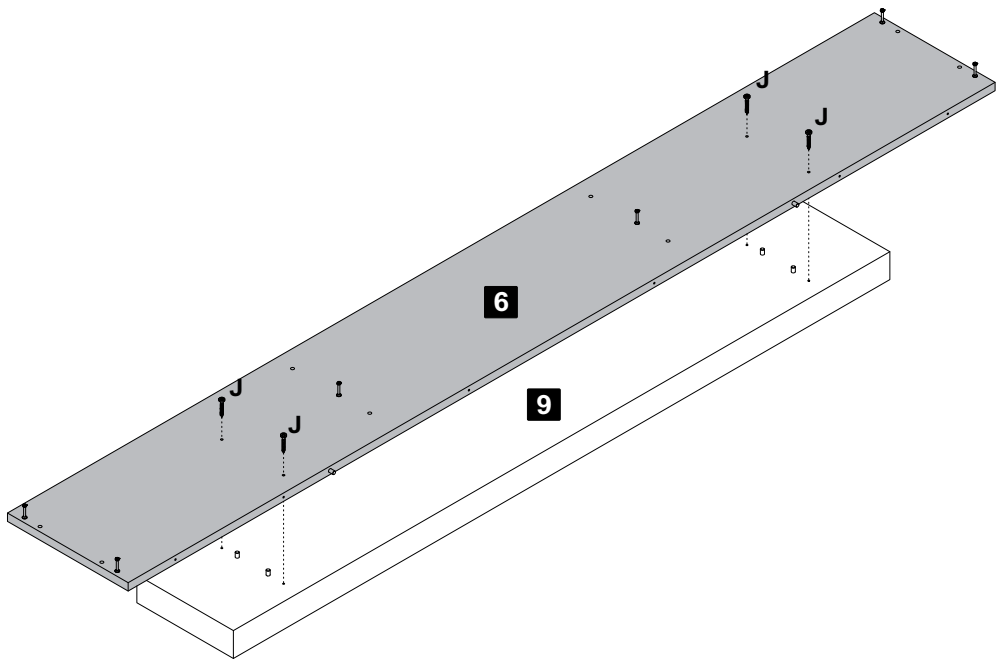

J Parafuso Ø4,0x30mm CP 04

10
Passo
Passo
Step

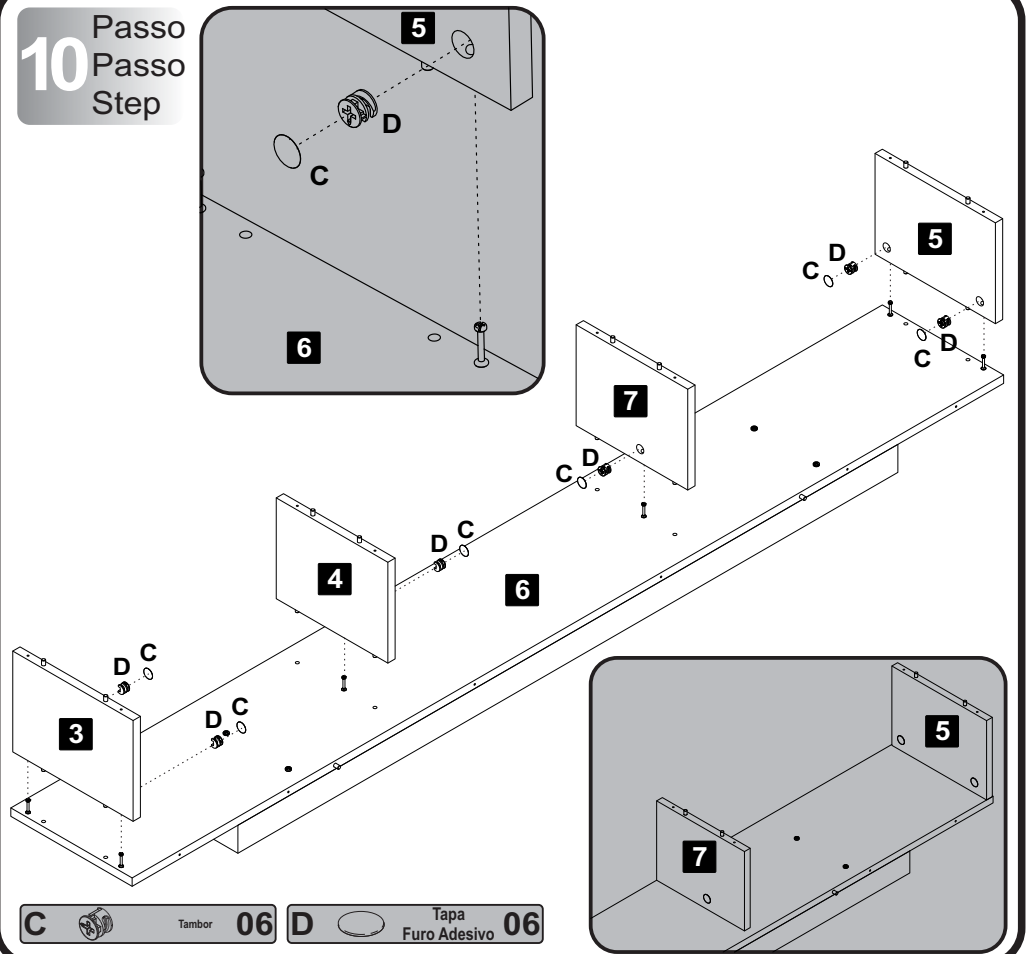

C Tambor 06 D Tapa Furo Adesivo 06

11
Passo
Passo
Step

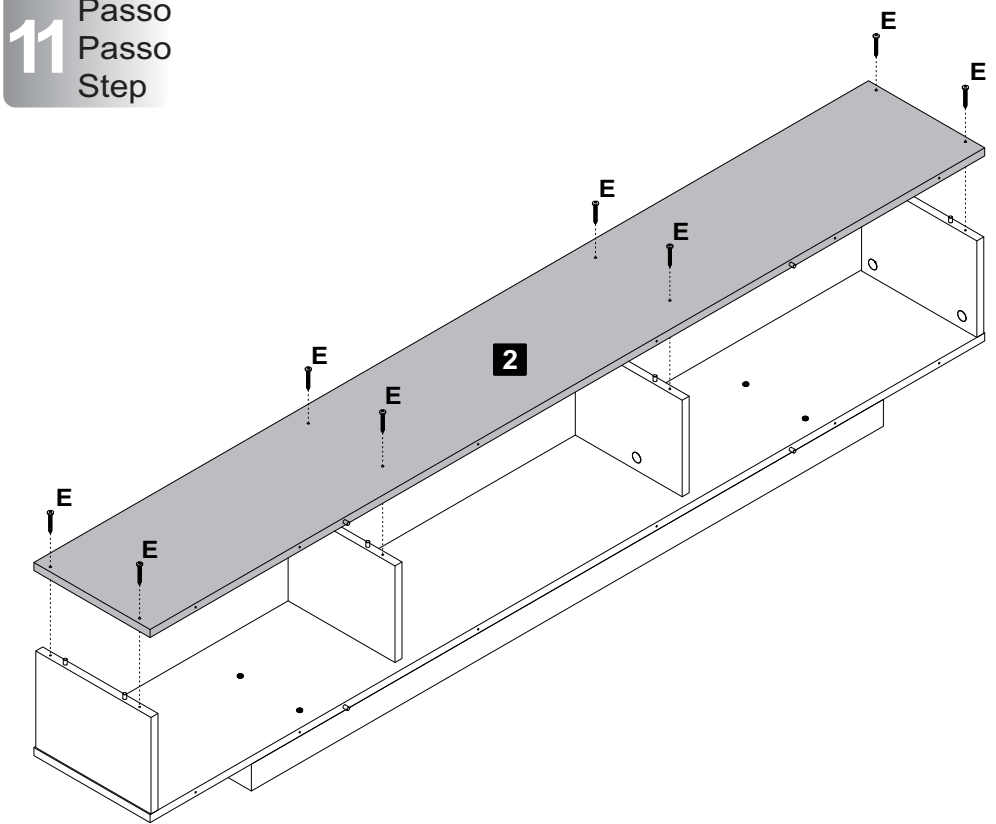

E Parafuso Ø3,5x40mm CP 08

12
Passo
Passo
Step

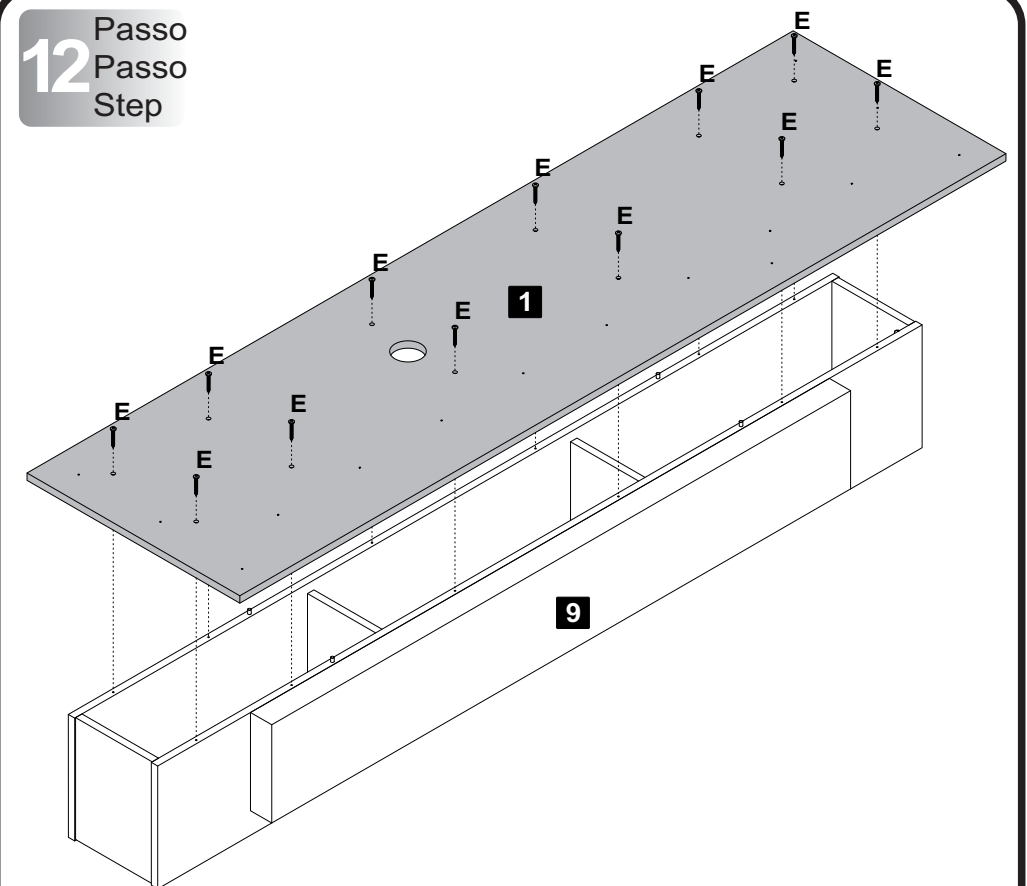

E Parafuso Ø3,5x40mm CP 12

13 Passo
Passo
Step

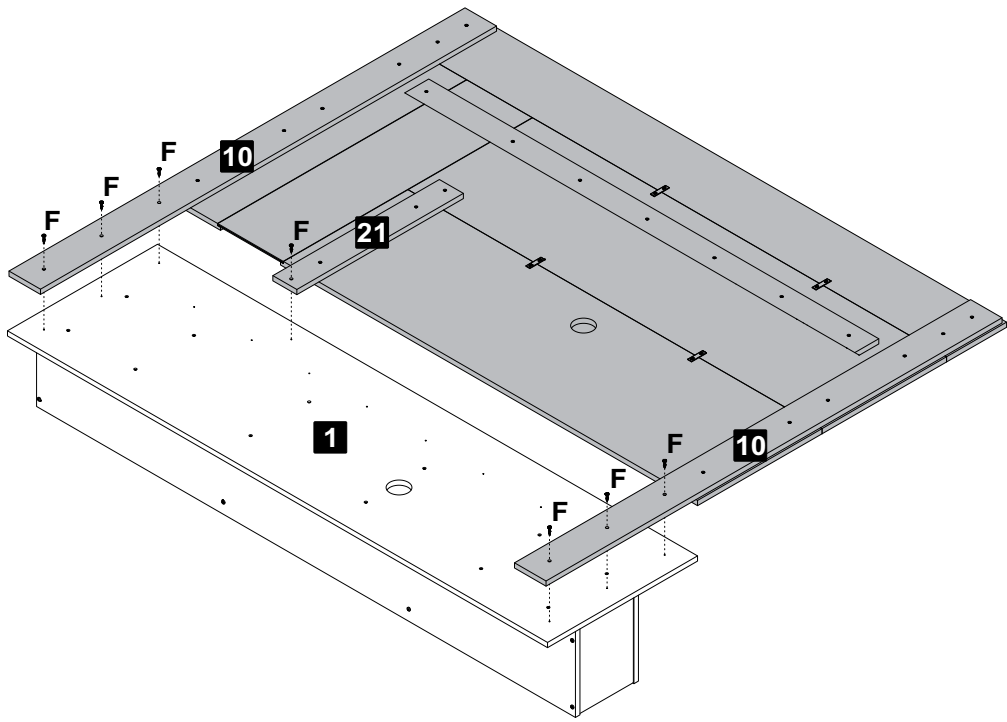

F Parafuso
Ø4,0x20mm CP 07

14 Passo
Passo
Step

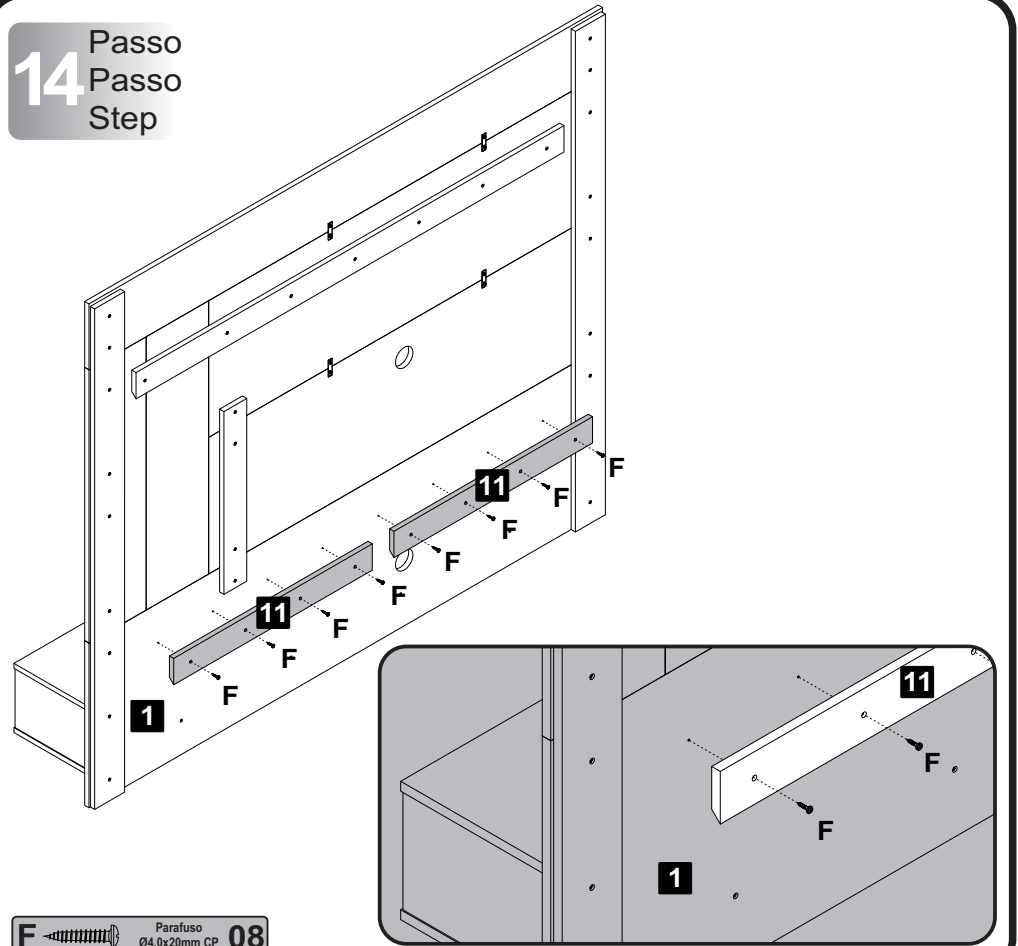

F Parafuso
Ø4,0x20mm CP 08

15 Passo
Passo
Step

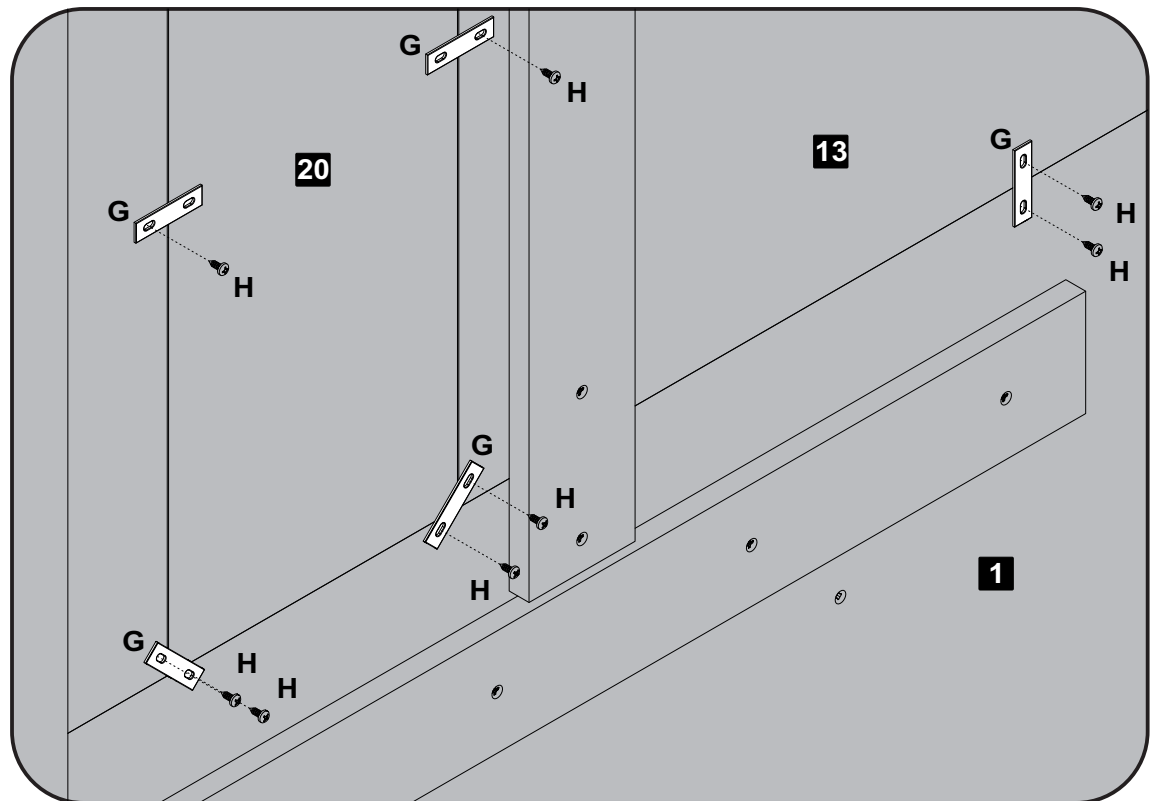
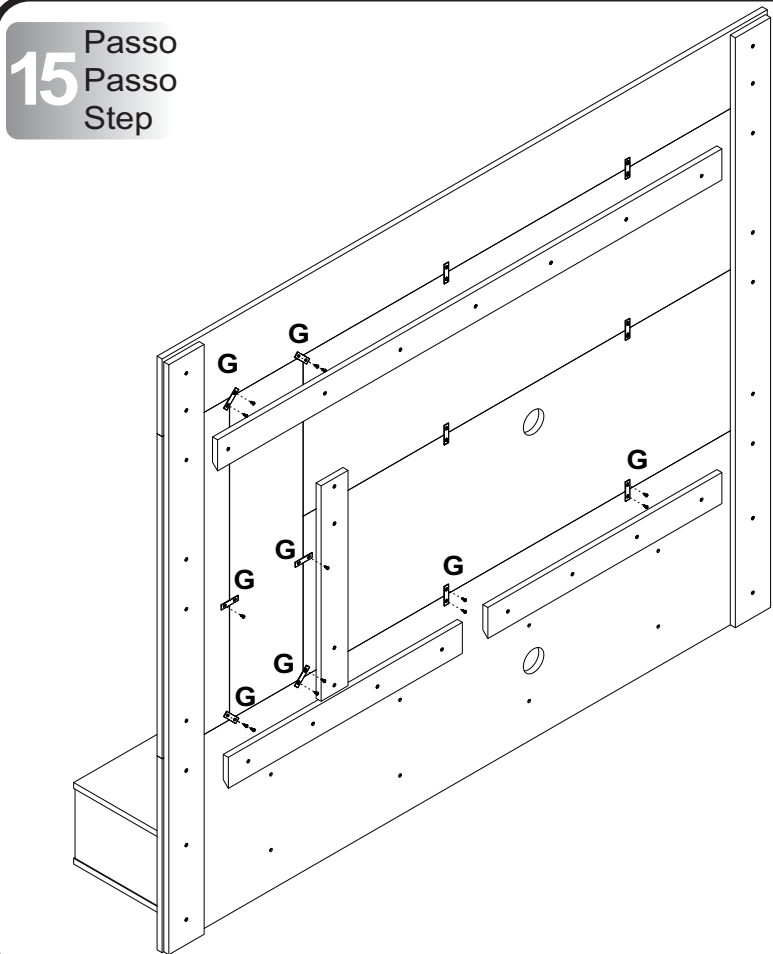

G Chapa reta
50x13mm 08 H Parafuso
Ø4,0x14mm CP 14

16 Passo
Passo
Step

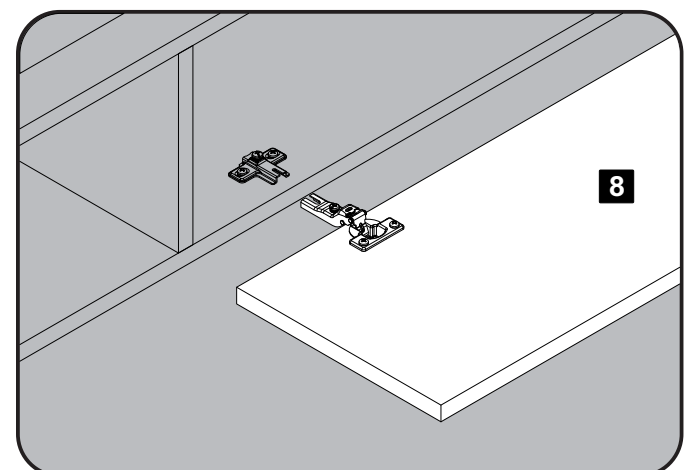
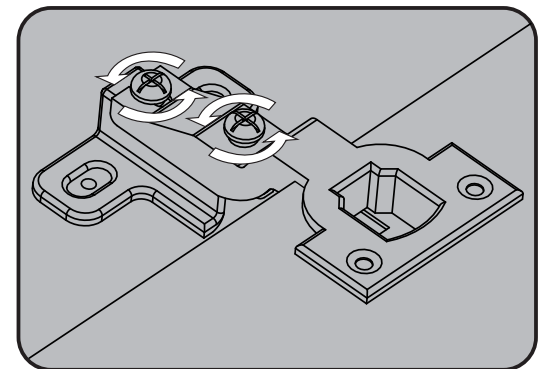
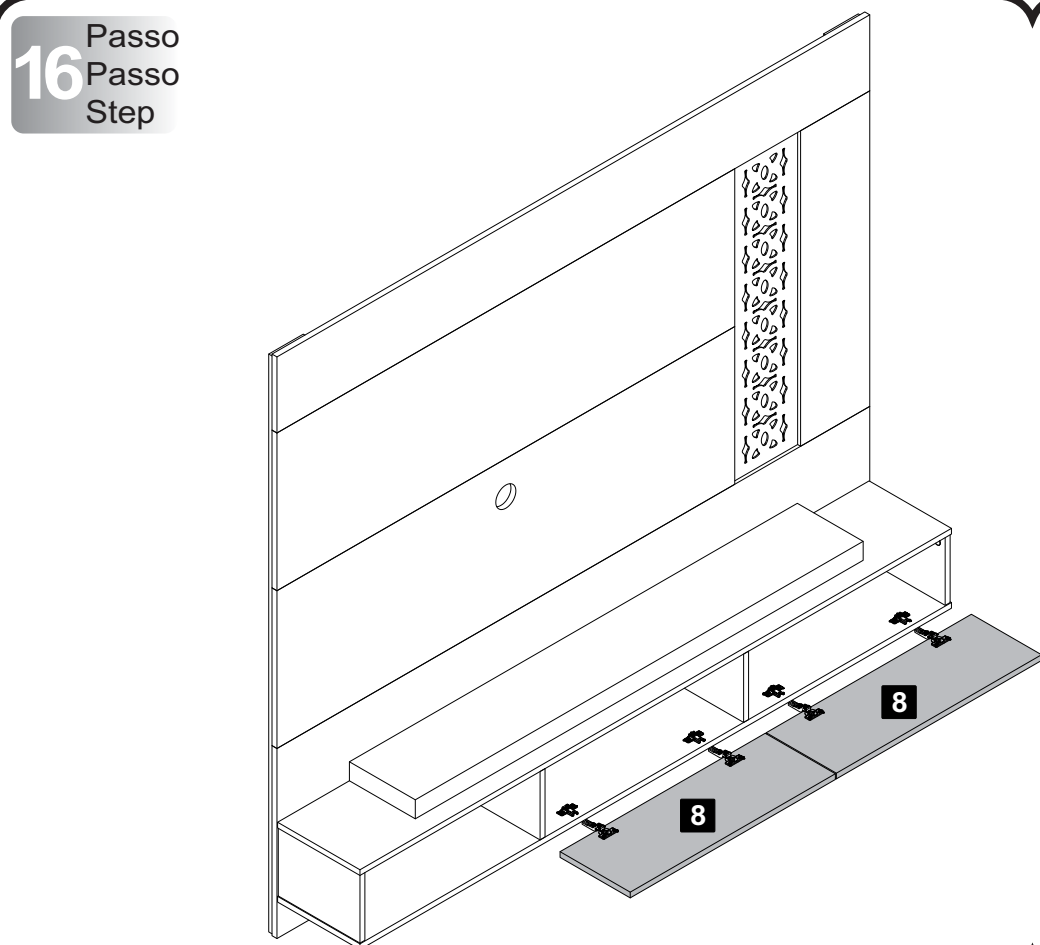

17 Passo
Passo
Step

Esquema de furação da parede / Esquema de perforación de la pared / Wall drilling Scheme

Fixar o gabarito na parede com fita.

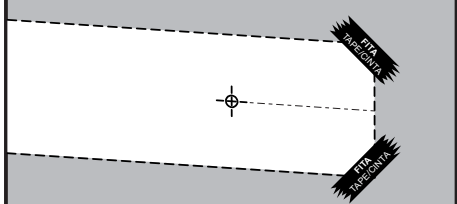

Put the template on the wall with tape.
Fije la plantilla a la pared con cinta adhesiva.

Furar a parede conforme o gabarito.

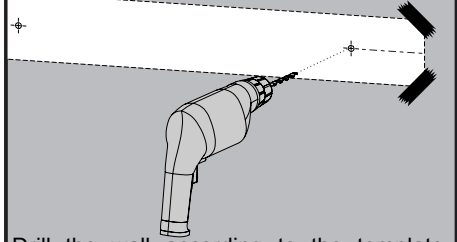

Drill the wall according to the template.
Taladre la pared de acuerdo con la plantilla.

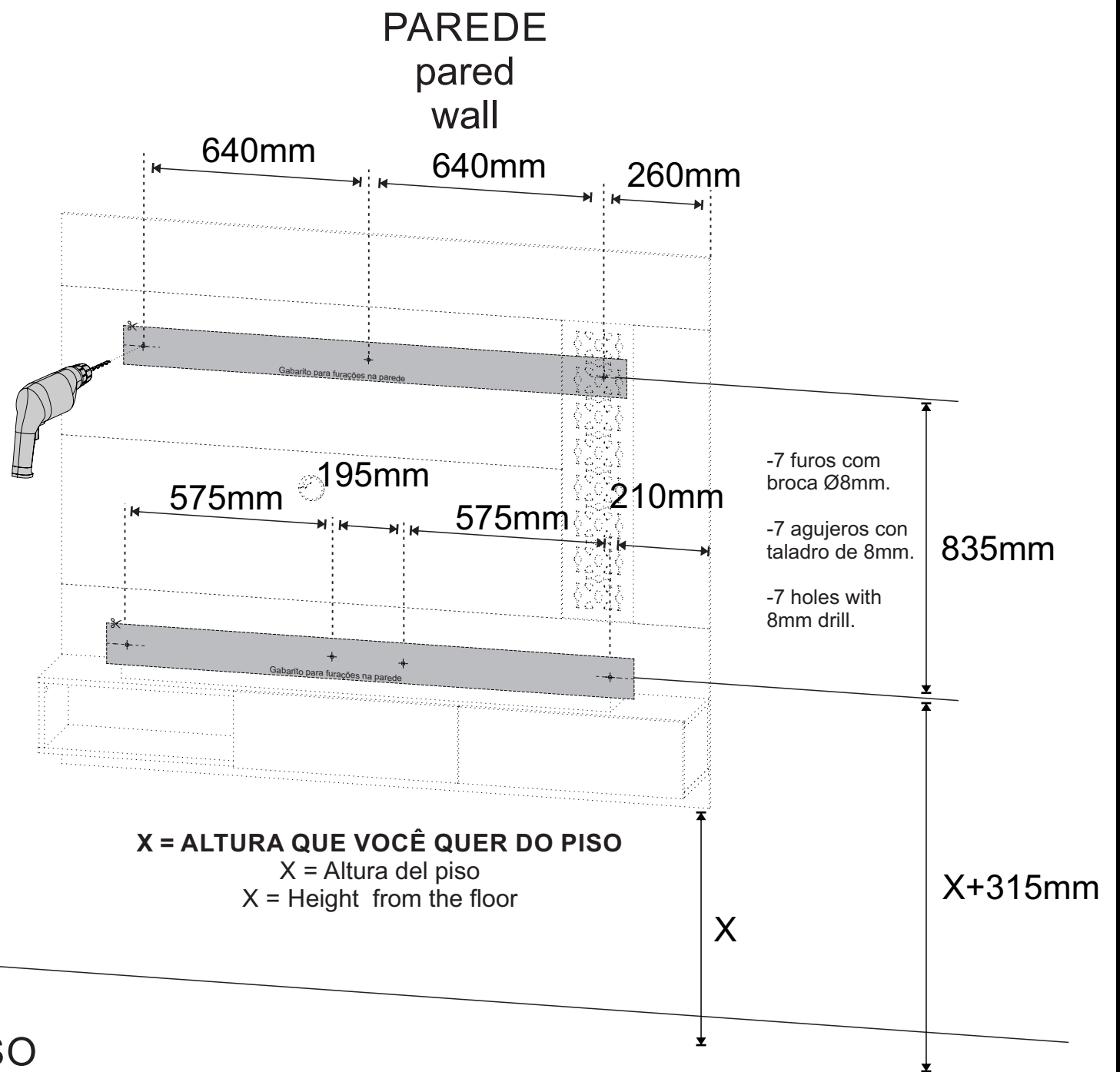
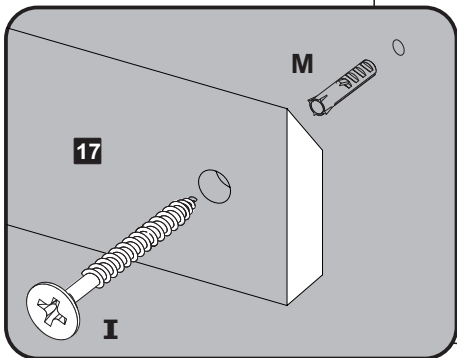

**Obs: -Nivelar as travessas na parede.
-Nivelar los travesaños en la pared.
-Level the crosspieces on the wall.**

**Ex: Se você quer que o painel fique a 600mm do piso:
Altura do primeiro furo = 600+315=915mm
Altura do segundo furo = 915+835=1750mm**

Ejemplo:
Si desea que el panel esté a 600 mm del piso:
Altura del primer agujero= 600+315=915mm
Altura del segundo agujero= 915+835=1750mm

Example:
If you want the panel to be 600mm from the floor:
Height of the first hole line = 600+315=915mm
Height of second hole line = 915+835=1750mm

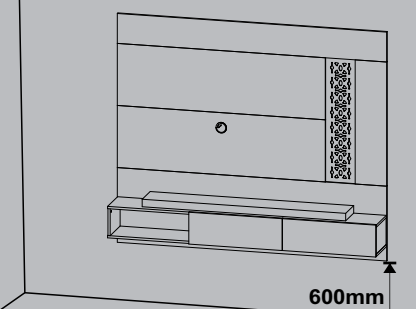

Ex.

I Parafuso 5,5x50mm Cab 13 **07** **M** Bucha Ø8mm **07**

18 Passo
Passo
Step

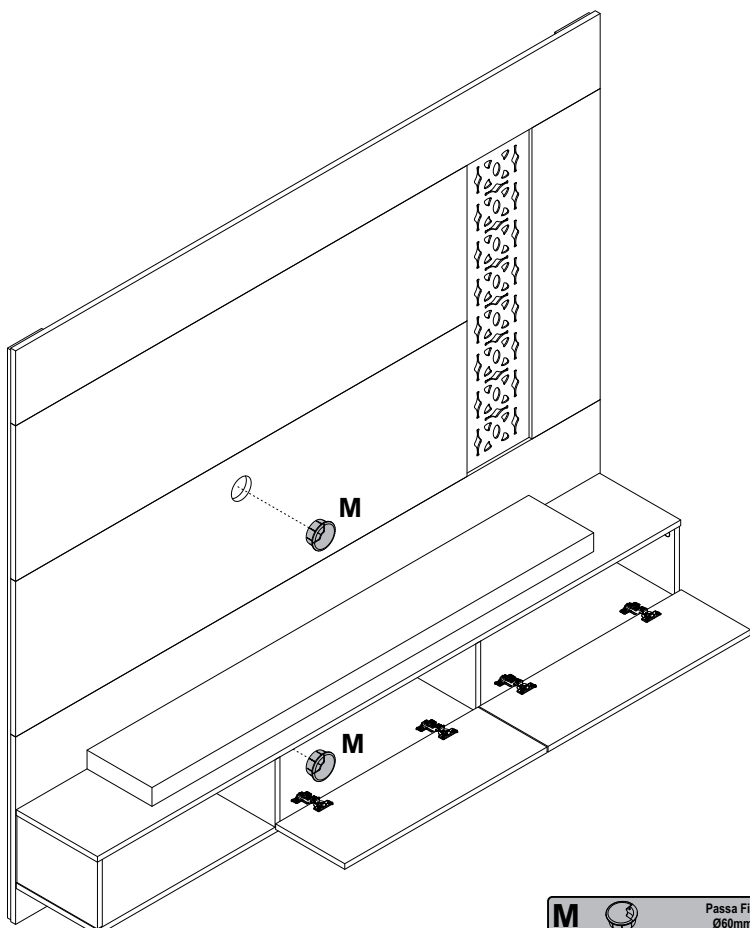

M Passa Fio Ø60mm **02**

19 Passo
Passo
Step

O		kit suporte TV			02
O6		Parafuso M6 x 16			04
O7		Parafuso M8 x 16			04



-Para facilitar a fixação do Suporte Universal, enviamos 2 modelos de parafusos que estão de acordo com os padrões mais usados pelos principais fabricantes de TVs LCD / LED / PLASMA / 3D do mercado. Caso nenhum dos 2 modelos se encaixe adequadamente ao seu televisor, adquira o parafuso compatível com sua TV em qualquer loja de ferragens. Para evitar danos à sua TV, não aperte demasiadamente os parafusos.

-Para facilitar la colocación del soporte universal, enviamos 2 modelos de tornillos que cumplen con los estándares más utilizados por los principales fabricantes de televisores. Si ninguno de los modelos se ajusta a su televisor correctamente, compre el tornillo compatible con su televisor en cualquier ferretería. Para evitar daños a su televisor, no apriete demasiado los tornillos.

-To make it easier to attach the TV support, we send 2 screw models that match the most commonly used TVs. If neither model fits your TV properly, purchase the compatible screw from any hardware store. To prevent damage to your TV, do not over tighten the screws.

20 Passo
Passo
Step

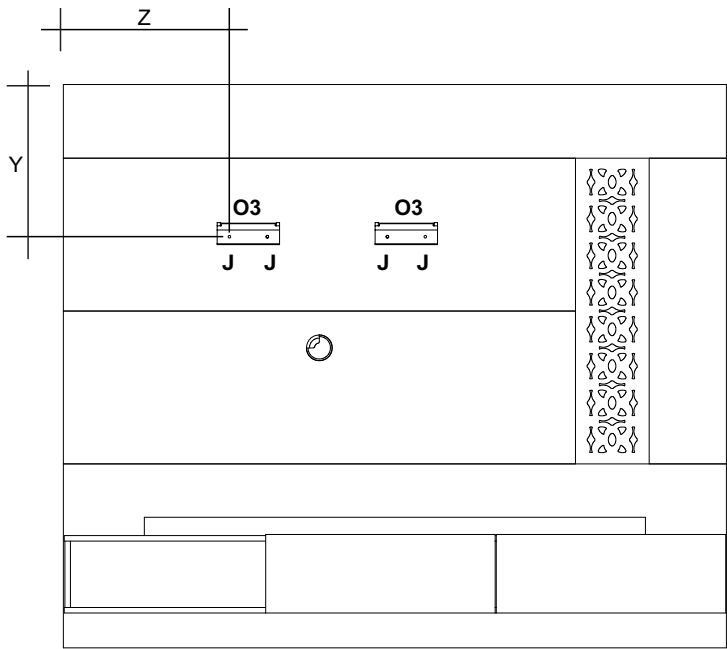

Utilizar a Norma VESA do manual da TV, para calcular a centralização e altura da TV no painel.

Usando el manual del estándar VESA TV, centralización y para calcular la altura del panel de TV.

Using the VESA standard TV's manual, centralization and to calculate the height of the TV panel.

- J** Parafuso 04, 0x30mm CP
- O3** Kit Suporte TV
- O2** Kit Suporte TV

21 Passo
Passo
Step

Suporte Superior
Soporte superior / Upper support

Utilizar o parafuso indicado no manual da TV O6 / O7(VESA).

Use el tornillo indicado en lo manual del televisor O6 / O7(VESA).

Use the screw indicated in the TV manual O6 / O7(VESA).

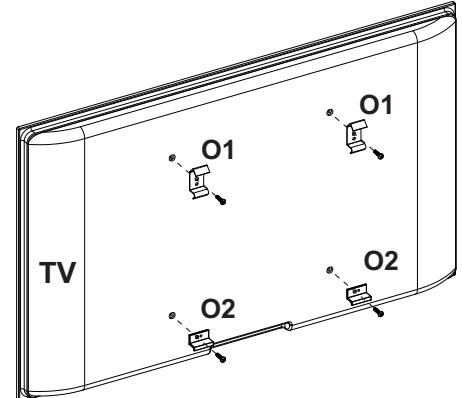
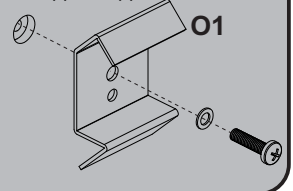

Suporte Inferior
Soporte inferior / Lower support

Utilizar o parafuso indicado no manual da TV O6 / O7(VESA).

Use el tornillo indicado en lo manual del televisor O6 / O7(VESA).

Use the screw indicated in the TV manual O6 / O7(VESA).

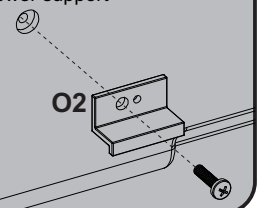

- O1** Kit Suporte TV 2
- O2** Kit Suporte TV 2

22 Passo
Passo
Step

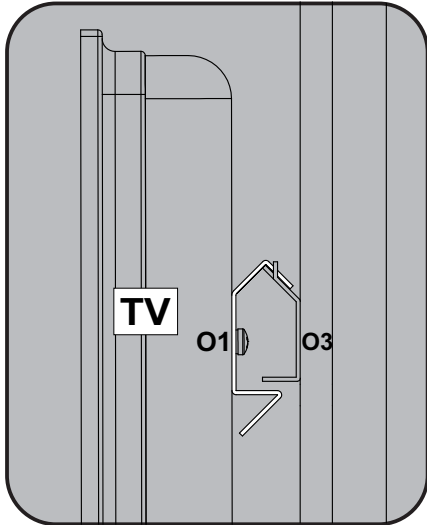
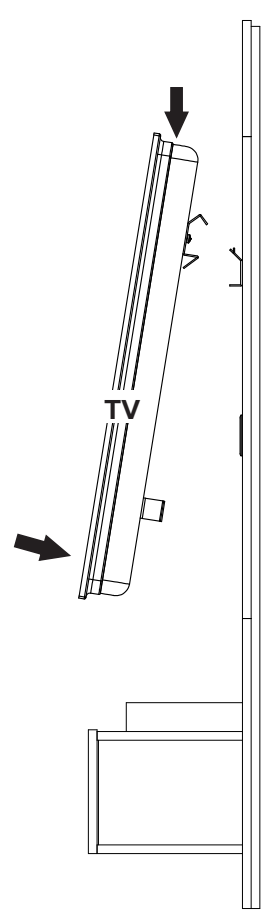

23 Passo
Passo
Step

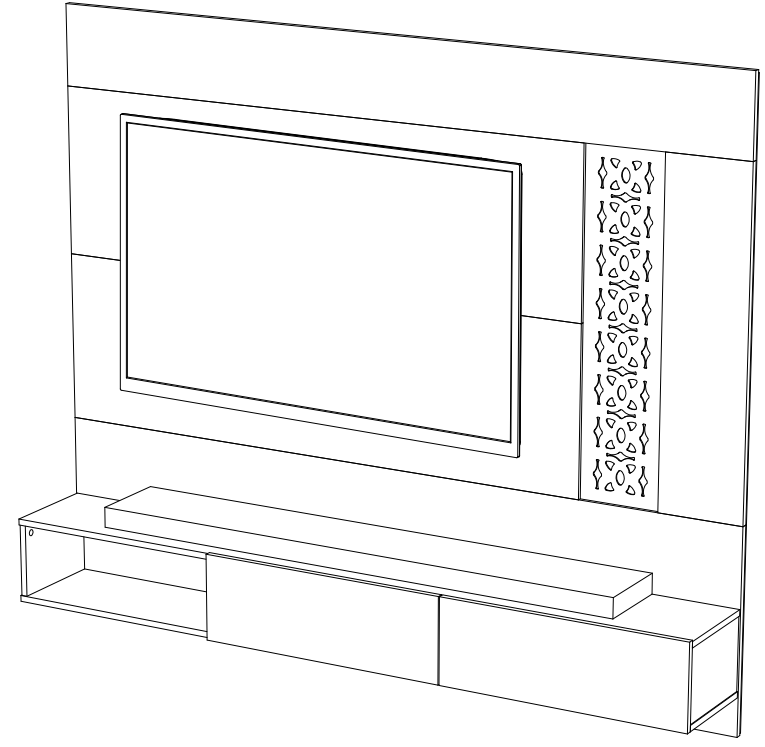

Garantia

Este certificado de Garantia é uma vantagem adicional oferecida ao consumidor, porém para que o mesmo tenha validade é imprescindível que seja apresentada a NOTA FISCAL de compra do produto.

Com este produto, a **Artely** tem como objetivo atender plenamente o proprietário-consumidor, proporcionando a garantia na forma aqui estabelecida, pelo período de três meses a partir da data da nota fiscal de compra. A **Artely** restringe a sua responsabilidade à substituição gratuita das peças defeituosas, em caso de defeitos ou avarias devidamente constatados como sendo de fabricação, durante a vigência desta garantia.

A **Artely** declara a garantia nula e sem efeito se o produto for alterado, adulterado, molhado ou consertado e ainda pela prática de montagem inadequada ou mau uso. Também será considerada nula em casos de força maior, como aqueles causados por agentes da Natureza (chuvas, incêndios, excesso de umidade...) e eventos externos como objetos arrastados sobre a superfície do móvel (ex.: TV, DVD, aparelho de som, objetos decorativos...).

Para exercer seus direitos de comprador é importante que antes de montar seu produto você leia com atenção as instruções de cada passo do manual de montagem que acompanha o móvel.

Caso o produto não esteja em conformidade, entre em contato com a loja onde efetuou a compra ou com o nosso Serviço de Atendimento ao Cliente através do e-mail assistencia@artely.com.br ou pelo fone 41 3381 5000 e faça sua reclamação, apontando os defeitos técnicos observados, que teremos o maior prazer em atendê-lo. Para agilizar o seu atendimento, tenha sempre em mãos o manual de montagem com os respectivos números das peças defeituosas, conforme descritas no manual.