

**Read all instructions BEFORE
assembly and USE of product.
KEEP INSTRUCTIONS FOR
FUTURE USE.**

**Leia todas as instruções ANTES da
montagem e UTILIZAÇÃO do
produto. IMPORTANTE LER COM
ATENÇÃO E GUARDAR PARA
EVENTUAIS CONSULTAS.**

**Lea todas las instrucciones ANTES
de armar y USAR este producto.
GUARDE LAS INSTRUCCIONES
PARA USO FUTURO.**

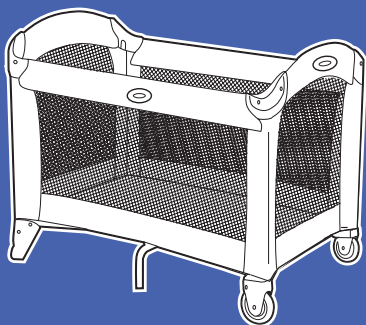

www.gracobaby.com

Contour Bassinette / Contour On the Go

- Owners Manual • Manual Do Proprietário
- Manual del propietario

©2013 Graco PD212235B | 1/13

Parts
Partes

On Certain Models
Em alguns modelos

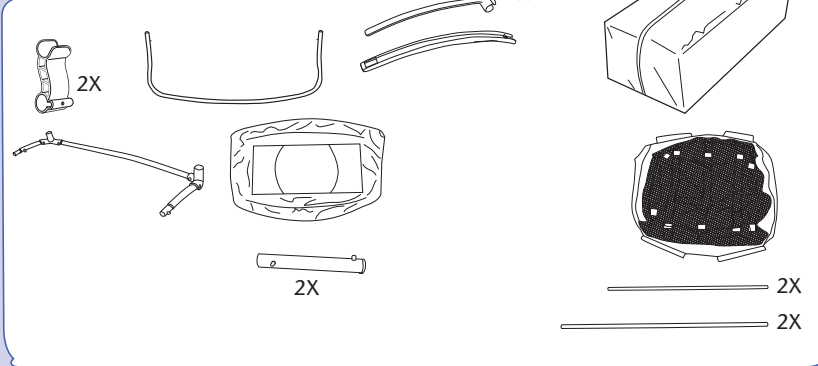
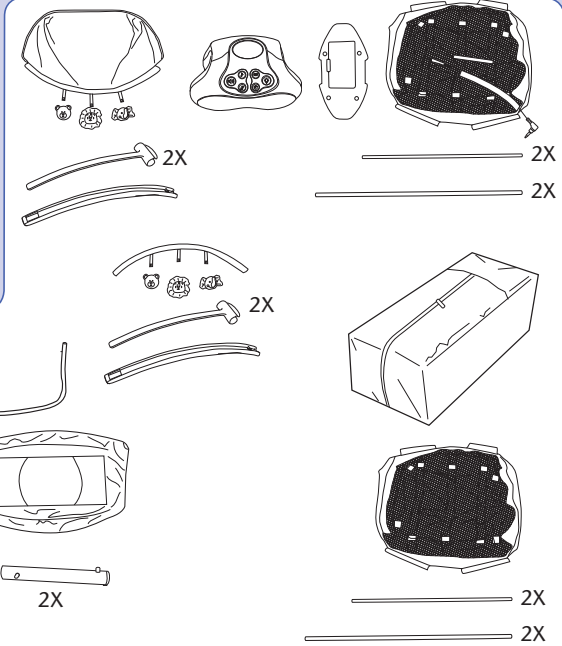
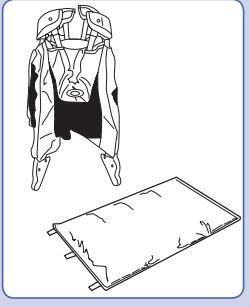

To Set Up Pack'N Play
Para montar o Pack'N Play

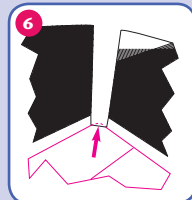
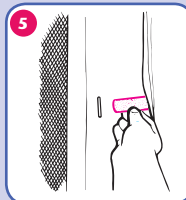
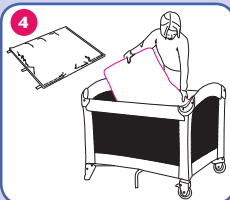
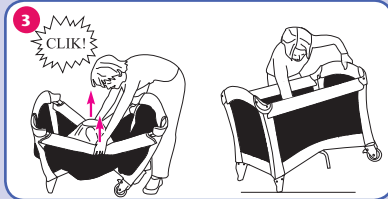
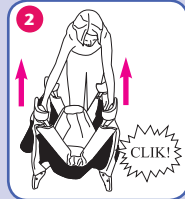
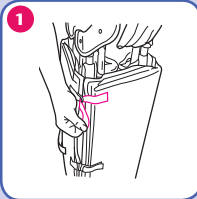

To Fold Pack 'N Play
Para fechar o Pack 'N Play

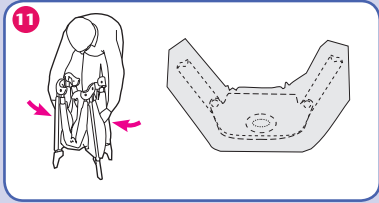
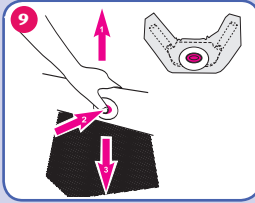
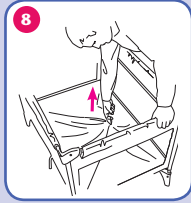
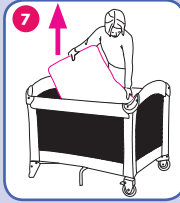

To Cover Pack 'N Play
Para guardar o Pack 'N Play

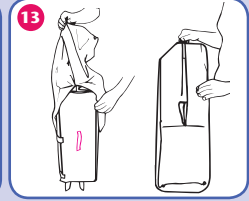
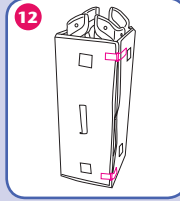

Bassinet **without** electronics (on certain models)
Berço sem módulo eletrônico (em alguns modelos)

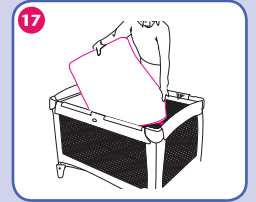
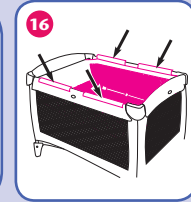
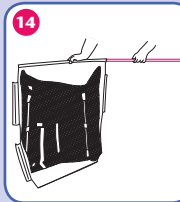

Bassinet **with** electronics (on certain models)
Berço com módulo eletrônico (em alguns modelos)

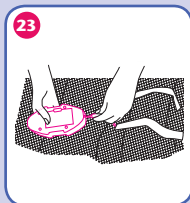
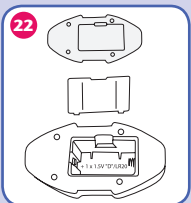
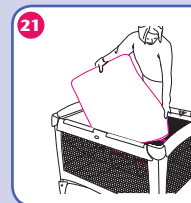
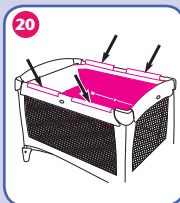
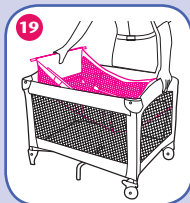
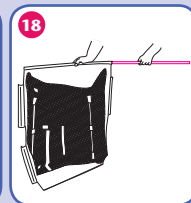
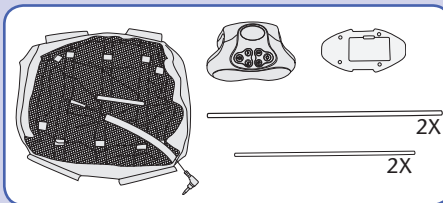

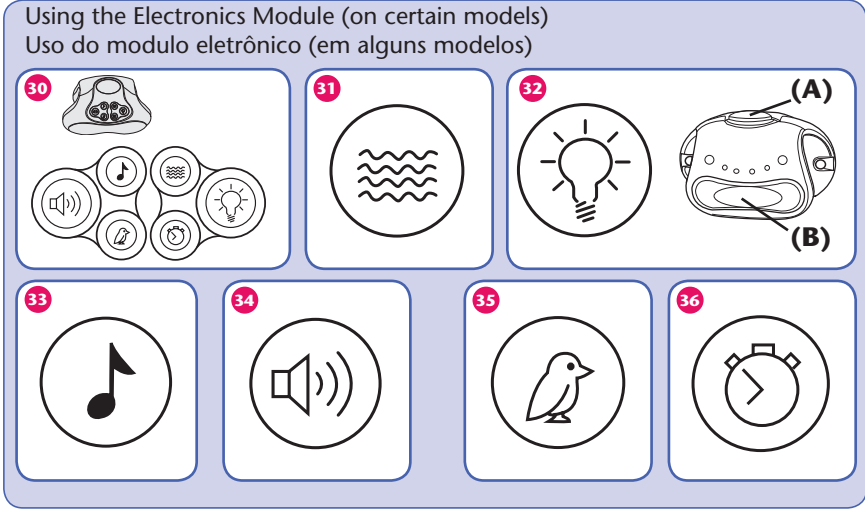
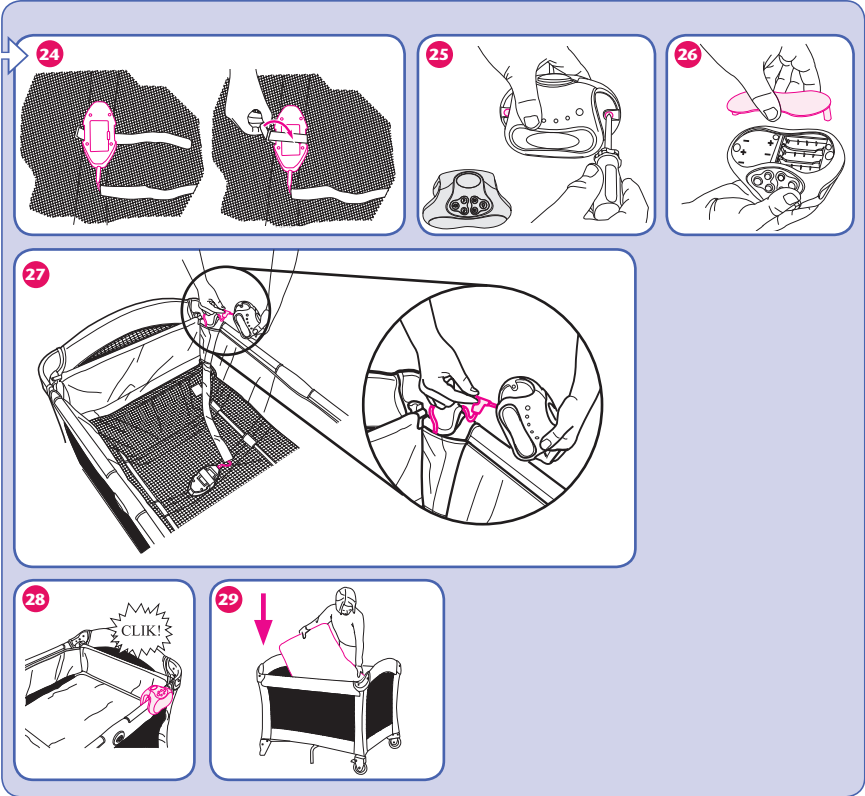

Changing Table (on certain models)
Fraldário (em alguns modelos)

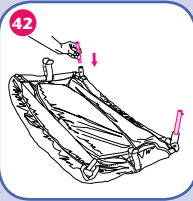
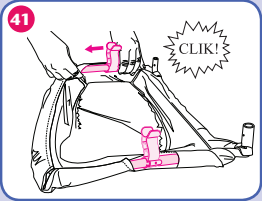
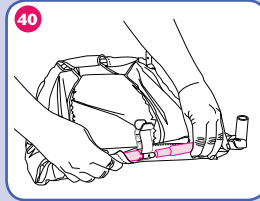
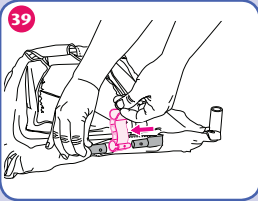
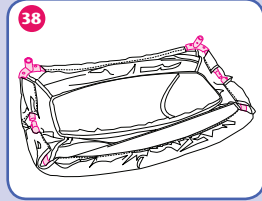
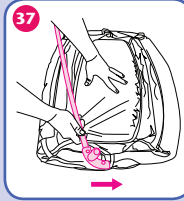
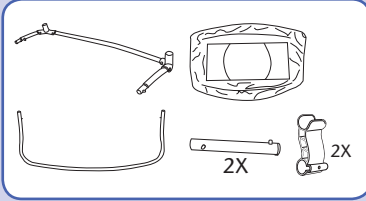

Canopy or Toy Bar (on certain models)
Capota ou barra de brinquedos (em alguns modelos)

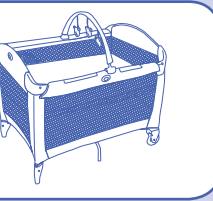
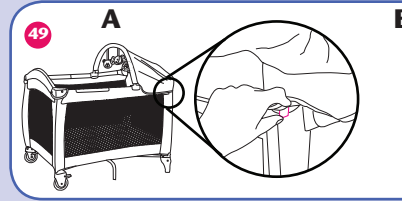
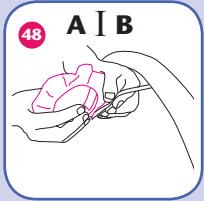
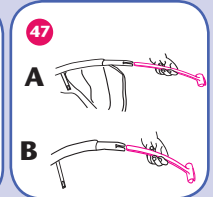
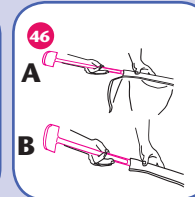
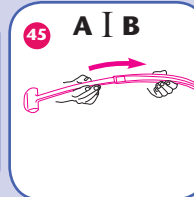

GB IMPORTANT: READ THESE INSTRUCTIONS CAREFULLY BEFORE USE AND KEEP THEM FOR FUTURE REFERENCE. YOUR CHILD'S SAFETY MAY BE AFFECTED IF YOU DO NOT FOLLOW THESE INSTRUCTIONS.

F IMPORTANT : LISEZ SOIGNEUSEMENT CES INSTRUCTIONS AVANT TOUTE UTILISATION ET CONSERVEZ-LES POUR VOUS Y REFERER ULTERIEUREMENT. SI VOUS NE LES RESPECTEZ PAS, LA SECURITE DE VOTRE ENFANT PEUT EN ETRE AFFECTEE !

D WICHTIG: VOR DER BENUTZUNG DES KINDERWAGENS DIESE ANLEITUNG UNBEDINGT SORGFÄLTIG DURCHLESEN UND AUFBEWAHREN. DIE SICHERHEIT IHRES KINDES KANN GEFÄHRDET SEIN, WENN SIE DIESE ANWEISUNGEN NICHT BEFOLGEN.

NL BELANGRIJK: LEES DEZE INSTRUCTIES ZORGVULDIG DOOR EN BEWAAR ZE TER REFERENTIE IN DE TOEKOMST. U KUNT DE VEILIGHEID VAN UW KIND IN GEVAAR BRENGEN ALS U DEZE INSTRUCTIES NIET LEEST.

E IMPORTANTE: LEA ESTAS INSTRUCCIONES DETENIDAMENTE ANTES DE UTILIZAR ESTE PRODUCTO Y GUÁRDELA PARA USOS FUTUROS. LA SEGURIDAD DEL NIÑO PUEDE VERSE COMPROMETIDA SI NO SE SIGUEN ESTAS INSTRUCCIONES.

I IMPORTANTE: LEGGERE ATTENTAMENTE QUESTE ISTRUZIONI PRIMA DELL'USO E CONSERVARLE PER RIFERIMENTI FUTURI. LA MANCATA CONSULTAZIONE DI TALI ISTRUZIONI PUÒ COMPROMETTERE LA SICUREZZA DEL VOSTRO BAMBINO.

P IMPORTANTE: LEIA ESTAS INSTRUÇÕES ATENTAMENTE ANTES DA UTILIZAÇÃO E GUARDE-AS PARA FUTURA REFERÊNCIA. A SEGURANÇA DO SEU FILHO PODE SER AFECTADA SE NÃO SEGUIR ESTAS INSTRUÇÕES.

H FONTOS: A HASZNÁLAT ELŐTT GONDOSAN OLVASSA ÁT EZEKET AZ UTASÍTÁSOKAT ÉS ŐRIZZE MEG AZOKAT KÉSŐBBI HIVATKOZÁS CÉLJÁBÓL, KEDVEZŐTLENÜL BEFOLYÁSOLHATJA GYERMEKÉNEK BIZTONSÁGÁT, HA NEM TARTJA BE EZEKET AZ UTASÍTÁSOKAT.

SK DÔLEŽITÉ: PRED POUŽITÍM SI POZORNE PREČÍTAJTE NASLEDUJÚCE POKYNY A USCHOVAJTE ICH PRE ĎALŠIE POUŽITIE. AK SA TÝMITO POKYNNMI NEBUDETE RIADIŤ, MÔŽETE OHROZIŤ BEZPEČNOSŤ SVOJHO DIETAŤA.

DK VIGTIG: LÆS BRUGSANVISNINGEN OMHYGGELIGT FØR KLAPVOGNEN TAGES I BRUG OG GEM BRUGSANVISNINGEN TIL FREMTIDIG BRUG AF HENSYN TIL BARNETS SIKKERHED.

S VIKTIG: LÄS DENNA BRUKSANVISNING NOGA FÖRE ANVÄNDNING OCH SPARA DEN FÖR FRAMTIDA BRUK. BARNETS SÄKERHET KAN PÅVERKAS OM INTE DESSA INSTRUKTIONER FÖLJS.

FIN TÄRKEÄÄ: LUE KÄYTTÖOHJE ENNEN KÄYTTÖÄ JA SÄILYÄ SE MAHDOLLISTA TARVETTA VARTEN. JOS ET NOUDATA NÄITÄ OHJEITA, LAPSESI TURVALLISUUS SAATTA VAARANTUA.

N VIKTIG: LES DISSE INSTRUKSJONENE NØYE FØR BRUK OG OPPBEVAR DEM FOR SENERE BRUK. BARNETS SIKKERHET KAN KOMPROMITTERES HVIS DU IKKE FØLGER DISSE INSTRUKSJONEONE.

RU ВАЖНО: ВНИМАТЕЛЬНО ПРОЧИТЕ ДАННУЮ ИНСТРУКЦИЮ ДО НАЧАЛА ЭКСПЛУАТАЦИИ КОЛЯСКИ. СОХРАНИТЕ ИНСТРУКЦИЮ ДЛЯ ДАЛЬНЕЙШЕГО ИСПОЛЬЗОВАНИЯ. НЕСОБЛЮДЕНИЕ ПРИВЕДЕННЫХ ИНСТРУКЦИЙ МОЖЕТ ПОСТАВИТЬ ПОД УГРОЗУ БЕЗОПАСНОСТЬ ВАШЕГО РЕБЕНКА.

PL WAŻNE: PRZED PRZYSTĄPIENIEM DO UŻYTKOWANIA WÓZKA NALEŻY UWAŻNIE PRZECZYTAĆ NINIEJSZĄ INSTRUKCJĘ I ZACHOWAĆ JĄ NA PRZYSZŁOŚĆ. NIEPRZESTRZEGANIE INSTRUKCJI MOŻE NARAZIĆ BEZPIECZEŃSTWO TWOJEGO DZIECKA.

TR UYARI: KULLANMADAN ÖNCE BU TALIMATLARI DIKKATLICE OKUYUN VE İLERİDE REFERANS OLARAK KULLANMAK İÇİN SAKLAYIN. BU TALIMATLARA UYMAZSANIZ ÇOCUĞUNUZUN GÜVENLİĞİNİ TEHLİKEYE ATABİLİRSİNİZ.

CZ DŮLEŽITÉ: PŘED POUŽITÍM SI PEČLIVĚ PŘEČTĚTE NÁSLEDUJÍCÍ POKYNY A USCHOVEJTE JE PRO DALŠÍ POUŽITÍ. POKUD SE TĚMITO POKYNY NEBUDETE ŘÍDIT, MŮŽETE OHROZIT BEZPEČÍ SVÉHO DÍTĚTE.

AR هام: الرجاء قراءة هذه التعليمات بحرص قبل الاستعمال واحتفظ بها للرجوع إليها في المستقبل. فقد تتأثر سلامة طفلك إذا لم تتبع هذه التعليمات.

GB Instructions

To Set Up Pack'N Play

See Images 1 - 6

Lock end rails

- Rails will not lock when centre of floor is down.
- If top rails do not lock, centre may be too low. Lock side rails It's easy: to lock or unlock top rails, centre of floor must be UP.

Push centre down

- Hold one end of the unit up and push the centre of the floor down.
- Install mattress, soft side up, and fasten with straps.

To Fold Pack'N Play

See Images 7 - 11

Turn and pull centre halfway up. Unlock all four top rails

1. Pull up
2. Push in the button on the rails.
3. Lower each rail. If rail does not fold
 - Rails have 2 joints. If rail does not fold completely, one side is not released.
 - Push button to release.

DO NOT FORCE FOLD!

To Cover Pack'N Play

See Images 12 - 13

Bassinet (on certain models)

See Images 14 - 29

Using The Electronics Module (on certain models)

See Images 30 - 36

Changing Table (on certain models)

See Images 37 - 44

Canopy or Toy Bar (on certain models)

Toy style may vary depending on model

See Images 45 - 49

Features may vary depending on the model

ALL WARNINGS AND INSTRUCTIONS ON THE PRODUCT ARE TRANSLATED IN THIS INSTRUCTION MANUAL.

IMPORTANT—Keep for future reference.

WARNING: Never leave your child unattended. Always keep your child in view.

A cot is only ready for use when the locking mechanisms are engaged and to check carefully that they are fully engaged before using the folding cot.

Always use the mattress provided with fixings to the underside.

TO AVOID SUFFOCATION, DO NOT use extra padding such as a water mattress, mattress or pillows inside the playard. Use **ONLY** the base mattress supplied.

Never use the playard without a mattress.

To protect your child from falls and other injuries:

WARNING: DO NOT LEAVE THE CHILD UNATTENDED. EN12221:2008

This travel cot can be also used as a playpen.

WARNING: Always remove the changing table before placing the child in the Pack'N Play or bassinet.

WARNING: Be aware of the risk of open fire and other sources of strong heat such as electric bar fires, gas fires etc. in the near vicinity of the Pack'N Play.

Inspect the product for damaged hardware, loose joints, missing parts or sharp edges.

Always use on a flat, level floor. Keep away from trailing cords and flexes.

WARNING: Do not leave anything in the cot or place close to another product, which could provide a foothold or present a danger of suffocation or strangulation., blind curtain cords etc.

For models with an electronic unit with vibration: **WARNING:** Strangulation hazard: Keep the vibration unit cord out of the reach of children. Do not use with an extension cord. Do not remove tag from cord.

Should the padded rim be split or bitten through to expose the padding, do not use the Pack'N Play. Regularly check the locks and fittings for security.

When folded, store away from children.

WARNING: Do not use more than one mattress in the cot.

All assembly fittings should be tightened properly as parts of the body or clothing can get caught with a danger of strangulation.

WARNING: Do not use the cot if any parts are broken, torn or missing and use only spare parts approved by the manufacturer.

Use only additional parts obtained from the manufacturer or distributor.

Discontinue using your Pack'N Play when the child reaches 86 cm in height, weighs more than 14 kg or is able to climb out. To prevent injury from falls, when the child is able to climb out of the cot, the cot shall no longer be used for that child.

This cot (which length is less than or equal to 1100mm) is intended for children under 3 years old.

Unlike cribs that have rigid sides, the Pack'N Play has flexible sides. As a result, the Pack'N Play mattress is specially designed to prevent suffocation. The playard mattress/pad has a solid base, a certain length and width, and is less than one inch thick in order to meet safety standards. Using a thicker or a different sized mattress may allow a child's head to get between mattress and the side of the playard causing suffocation.

Possible entanglement injury. Remove canopy with toys or toybar from Pack'N Play when baby begins to push up on hands and knees. (Recommended use from birth to 5 months.)

The canopy with toys is intended for visual stimulation and is not intended to be grasped by the child.

Changing table is not suitable for children over 11 kg. Changing table is suitable for a child from birth up to 12 mths old.

Do not allow young children to play unsupervised in the vicinity of the bassinet. Do not use an additional mattress with the bassinet.

Discontinue using your bassinet when the child reaches one of the following conditions: when the child can sit, kneel or pull itself up, or weighs more than 6.5 kg or is over 3 mths old. Your playard/portable crib, including side rails and bottom pad, must be fully assembled prior to use. Center hub must be locked. To remove bassinet: Remove mattress pad, unhook 4 clips from side rails and 2 tubes.

Graco Children's Products is committed to doing its part to protecting the global environment. As a result, we remind you that under Directive 2002/96/EC, the Directive on Waste Electrical and Electronic Equipment which became effective on August 13, 2005, products which are covered by the directive can no longer be discarded via the municipal waste stream.

Manufacturers are obligated to take back such products at the end of their useful life, and therefore, Graco will comply with the reclamation requirements for all affected products sold in the European Union. Please return this product to a local collection point when the product is at the end of its life.



The crossed out wheelee bin symbol indicates the product is to be recycled.

CARE AND MAINTENANCE

Your Pack'N Play can be spot cleaned with a sponge and soapy water. The covering material is not removable.

At the beach or in the garden, clean sand and grit off your Pack'N Play, including feet, before packing into cover. Sand in the top rail locks may cause damage.

From time to time check your Pack'N Play for worn parts, torn material or stitching. Replace or repair the parts as needed.

To wash carry bag, machine wash in lukewarm water on delicate cycle and drip-dry. **DO NOT USE BLEACH.**

To wash bassinet: Remove electronic module and vibration unit (ON CERTAIN MODELS). **NEVER** remove cord from bassinet. Hand wash with warm water and household soap. Drip dry.

FOR SAFE BATTERY USE

Keep the batteries out of children's reach.

DO NOT ATTEMPT TO RECHARGE REGULAR, NON-RECHARGEABLE OR ALKALINE BATTERIES. THEY MAY EXPLODE OR LEAK. NEVER RECHARGE A CELL OF ONE TYPE IN A RECHARGER MADE FOR A CELL OF ANOTHER TYPE.

DO NOT DISPOSE OF BATTERIES IN FIRE. BATTERIES MAY BURST OR RELEASE HARMFUL SUBSTANCES.

REPLACE/RECHARGE ALL BATTERIES AT THE SAME TIME. DISCARD USED BATTERIES.

TO AVOID POSSIBLE DAMAGE FROM BATTERY LEAKAGE, REMOVE EXHAUSTED BATTERIES FROM THE SWING.

BATTERIES MUST ONLY BE INSERTED WITH THE CORRECT POLARITY.

Exhausted batteries are to be removed from the product.

THE SUPPLY TERMINALS MUST NOT BE SHORT-CIRCUITED.

Do not mix new and used batteries. Only the recommended batteries or equivalent are to be used.

Rechargeable batteries are to be removed from the toy before recharging.

Rechargeable batteries are only to be recharged under adult supervision.

Remove batteries before storing product.

Recommended Type Batteries—

Vibrator:

1-1.5V-"D"-LR20 cell battery.

Electronic Module:

3-1.5V "AA"-LR6 cell batteries.

Rechargeable—Use and recharge according to manufacturer's instructions.

Disposable—Alkaline.

NEVER mix battery types.

Para montar el Pack'N Play

Vea las imágenes **1** - **6**

Para trabar las barandas de los extremos

- Las barandas no se traban cuando el centro de la base inferior está hundido.
- Si las barandas superiores no se traban, el centro podría estar demasiado bajo.

Trabe las barandas laterales. Es fácil:

para trabar o destrabar las barandas superiores, el centro de la base inferior debe estar ELEVADO.

Para empujar el centro hacia abajo

- Mantenga levantado un extremo de la unidad y empuje el centro de la base inferior hacia abajo.
- Instale el colchón con el lado blando hacia arriba y sujételo con las correas.

Cómo embalar el Pack'N Play

Vea las imágenes **12** - **13**

Moisés

(En algunos modelos)

Vea las imágenes **14** - **29**

Uso del módulo electrónico

(En algunos modelos)

Vea las imágenes **30** - **36**

Cambiador

(En algunos modelos)

Vea las imágenes **37** - **44**

Cómo plegar el Pack'N Play

Vea las imágenes **7** - **11**

Gire y tire de la base central hasta la mitad. Destrabe las cuatro barandas superiores

1. Tire hacia arriba.
2. Oprima el botón de las barandas.
3. Baje cada baranda. Si la baranda no se pliega

- Las barandas tienen 2 uniones.

Si la baranda no se pliega completamente, es porque uno de sus lados no está destrabado.

- Oprima el botón para liberarla.

¡NO LA PLIEGUE A LA FUERZA!

Capota o barra para juguetes

(En algunos modelos)

El estilo del juguete puede variar dependiendo del modelo.

Vea las imágenes **45** - **49**

Las características pueden variar según el modelo

TODAS LAS ADVERTENCIAS E INSTRUCCIONES DEL PRODUCTO ESTÁN TRADUCIDAS EN ESTE

MANUAL DE INSTRUCCIONES.

IMPORTANTE - Conserve esta información para futuras consultas.

ADVERTENCIA: No deje nunca al niño sin supervisión.

Mantenga siempre a la vista al niño.

Una cuna solo está preparada para usarse cuando los mecanismos de bloqueo están activados. Comprobar cuidadosamente que los sistemas de bloqueo están completamente activados antes de usar la cuna plegable.

Utilice siempre el colchón suministrado, con sus elementos de fijación en el lateral inferior.

PARA EVITAR LA ASFIXIA, NO use rellenos adicionales, como colchones de agua o almohadas dentro del parque. Use sólo el colchón base suministrado.

Nunca usar el producto sin un colchón.

Para proteger al niño de caídas y otras lesiones:

ADVERTENCIA: NUNCA DEJE AL NIÑO SIN SUPERVISIÓN. EN 12221: 2008.

Este Pack'N Play también puede usarse como parque.

ADVERTENCIA: Retire siempre el cambiador antes de colocar al niño en el Pack'N Play o el moisés.

ADVERTENCIA: tenga precaución con el riesgo de hogueras y otras fuentes de mucho calor, como estufas eléctricas, estufas de gas, etc. cerca de la cuna/parque.

Inspeccione el producto para comprobar que sus elementos estructurales no estén dañados ni sus conexiones sueltas, que no le falta ninguna pieza ni presenta bordes afilados.

Colóquelo siempre en una superficie lisa y nivelada. Manténgalo alejado de cables y conectores largos.

ADVERTENCIA: no deje nada en la cuna o coloque la cuna cerca de otro producto que pueda actuar como pie de apoyo o generar un peligro de asfixia o estrangulación, como cordeles, cordones de persianas o cortinas, etc.

Para modelos con una unidad electrónica con vibrador:

ADVERTENCIA: Peligro de estrangulamiento:

Mantenga el cable de la unidad con vibrador fuera del alcance de los niños.

No la utilice con un cable alargador.

No retirar la etiqueta de la cuerda.

En caso de que el borde acolchado se rompa o rasgue dejando expuesto el relleno, no utilice el Pack'N Play. Compruebe la seguridad del producto revisando con regularidad los elementos de bloqueo y ajuste.

When folded, store away from children.

ADVERTENCIA: No use más de un colchón en la cuna.

Todas las conexiones del montaje deben quedar bien apretadas para evitar el peligro de estrangulamiento, con partes del cuerpo o ropa que se queden enganchados entre los mismos.

ADVERTENCIA: no use la cuna en caso de que haya alguna parte rota, rasgada o faltante, y utilice únicamente piezas de recambio aprobadas por el fabricante Use únicamente partes adicionales suministradas por el fabricante o distribuidor.

Deje de usar el Pack'N Play cuando el niño supere los 86 cm de altura, pese más de 14 kg o sea capaz de trepar fuera.

Para evitar lesiones provocadas por caídas, debe dejar de usarse el producto cuando el niño sea capaz de encaramarse fuera del mismo.

Este corralito (cuya longitud es inferior o igual a 1100 mm) está indicado para niños menores de 3 años.

A diferencia de las cunas con barandas rígidas, las barandas del Pack'N Play son flexibles. En consecuencia, el colchón del Pack'N Play está especialmente diseñado para prevenir el riesgo de asfixia. El colchón del corralito posee una base sólida, un cierto largo y ancho, y tiene menos de un inch de espesor precisamente para mantener los estándares de seguridad apropiados. El usar un colchón más delgado o de una medida diferente puede permitir que la cabeza del bebé quede atrapada entre el colchón y el costado del corralito, causando la sofocación.

Posibilidad de lesiones por atrapamiento. Quite la capota con los juguetes o barra de juguete cuando el bebé empiece a apoyarse en sus manos y rodillas. (Se recomienda el uso desde el nacimiento hasta los 5 meses.)

El cambiador no es adecuado para niños que pesen más de 11 kg. El cambiador está indicado para bebés desde su nacimiento hasta los 12 meses de edad.

No permita jugar a niños pequeños cerca del moisés sin supervisión.

No utilice ningún colchón adicional con el moisés.

Deje de usar el moisés cuando el niño cumpla alguna de las siguientes condiciones: cuando pueda sentarse, arrodillarse o levantarse, o bien cuando pese más de 6,5 kg o tenga más de 3 meses. El corral/moisés portátil deben estar totalmente montados, con las barandas laterales y la base acolchada bien instaladas, antes de utilizarse. 1 eje central debe estar trabado. Cómo sacar el moisés: Extraiga la almohadilla y desenganche las 4 presillas de las barandas laterales y 2 tubos.

Los productos Graco Children están comprometidos en colaborar para proteger el medio ambiente global. Como resultado, le recordamos que en virtud de la Directiva 2002/96/EC sobre Residuos de Aparatos Eléctricos y Electrónicos, que entró en vigor el 13 de agosto de 2005, los productos cubiertos por la directiva ya no pueden desecharse mediante el sistema municipal de recogida de residuos.

Los fabricantes están obligados a retirar estos productos al final de su vida útil y, por tanto, Graco cumplirá con los requisitos de reclamación para todos los productos afectados vendidos en la Unión Europea.

Por favor, devuelva este producto en un punto de recogida local cuando el mismo llegue al final de su vida.



El símbolo con el contenedor de basuras tachado indica que el producto es reciclable.

CUIDADO Y MANTENIMIENTO

Puede limpiar las manchas del Pack'N Play con una esponja humedecida en agua jabonosa.

Las fundas no son extraíbles.

Cuando esté en la playa o el jardín, sacuda la arena y la arenilla del Pack'N Play, sin olvidar las patas, antes de embalarlo.

Los restos de arena en los cierres de las barandas podrían dañar el producto.

De vez en cuando, inspeccione el Pack'N Play para ver si tiene piezas o material gastado o costuras rotas.

Cambie o repare las piezas estropeadas.

Para limpiar la bolsa de transporte, lávela a máquina en agua tibia en el ciclo delicado y déjela secar al aire.

NO UTILICE LEJÍA.

Cómo lavar el moisés: Retire el módulo electrónico y la unidad con vibrador (EN CIERTOS MODELOS). NUNCA extraiga el cable del moisés. Lávelo a mano con agua templada y jabón doméstico. Déjelo secar al aire.

CÓMO USAR LAS PILAS CON SEGURIDAD

Mantenga siempre las pilas fuera del alcance del niño.

NO TRATE DE RECARGAR PILAS NORMALES, NO RECARGABLES O ALCALINAS.

PODRÍAN EXPLOTAR O PRESENTAR FUGAS.

NUNCA RECARGUE UNA PILA EN UN CARGADOR.

PARA PILAS DE OTRO TIPO.

NO DESECHE LAS PILAS ARROJÁNDOLAS AL FUEGO.

PODRÍAN ESTALLAR O LIBERAR SUSTANCIAS NOCIVAS.

CAMBIE/RECARGUE TODAS LAS PILAS AL MISMO TIEMPO.

DESECHE LAS PILAS USADAS.

PARA EVITAR POSIBLES DAÑOS POR FUGAS, RETIRE LAS PILAS GASTADAS DEL MOISÉS.

LAS PILAS SÓLO DEBEN INTRODUCIRSE CON LA POLARIDAD CORRECTA.

Las pilas gastadas deben retirarse del producto.

LOS TERMINALES DE CORRIENTE NO DEBEN CORTOCIRCUITARSE.

No mezcle pilas nuevas y usadas.

Solamente deben usarse las pilas recomendadas u otras equivalentes.

Las pilas recargables deben retirarse del juguete antes de cargarlas.

Las pilas recargables sólo pueden cargarse bajo la supervisión de un adulto.

Extraiga las pilas antes de almacenar el producto.

Tipo de pilas recomendadas -

Vibrador:

1 pila 'D' LR20 de 1,5V.

Módulo electrónico:

3 pilas 'AA' LR6 de 1,5V.

Recargable:

utilícela y cárguela conforme a las instrucciones del fabricante.

Desechable: alcalina.

NUNCA mezcle distintos tipos de pilas.

Para montar o Pack'N Play

Ver as imagens **1** - **6**

Bloquear as grades das extremidades
As grades não bloqueiam quando o centro da base está em baixo

Se as grades superiores não bloquearem, o centro pode estar demasiado baixo.

Bloqueie as grades laterais.

É fácil para bloquear ou desbloquear as grades superiores, o centro da base tem de estar EM CIMA.

Empurre o centro, para baixo

Segure numa extremidade da unidade para cima e empurre a parte central da base para baixo.

Coloque o colchão com a parte mole virada para cima, e fixe com os cintos

Para fechar o Pack'N Play

Ver as imagens **7** - **11**

Rode e puxe a parte central para cima até meio.

Desbloqueie as quatro grades superiores.

Puxe para cima

Empurre para dentro o botão das grades.

Abaixe cada grade. Se a grade não se dobrar

As grades têm 2 juntas

Se a grade não se dobrar completamente, um dos lados tem de ser libertado.

Aperte o botão para libertar

NÃO FORCE

Para guardar o Pack'N Play

Ver as imagens **12** - **13**

Berço sem módulo eletrónico (Em alguns modelos)

Ver as imagens **14** - **17**

Berço com módulo eletrónico (Em alguns modelos)

Ver as imagens **18** - **29**

Uso do módulo eletrónico (Em alguns modelos)

Ver as imagens **30** - **36**

Fraldário (Em alguns modelos)

Ver as imagens **37** - **44**

Capota ou barra de brinquedos (Em alguns modelos)

O tipo de brinquedos pode variar consoante o modelo.

Ver as imagens **45** - **49**

As características poderão variar conforme o modelo

IMPORTANTE LER COM ATENÇÃO E GUARDAR PARA EVENTUAIS CONSULTAS

ADVERTÊNCIA: Não deixe a criança sozinha sem supervisão. Nunca perca a criança de vista.

Que o berço esteja pronto para o uso somente quando os mecanismos de travamento estiverem devidamente acionados. Verificar cuidadosamente os sistemas de bloqueio para que estejam totalmente engatados antes da utilização do produto.

Utilize sempre o colchão fornecido junto com o produto, com as fixações na parte inferior.

ADVERTÊNCIA: Nunca utilizar mais de um colchão no berço.

Usar apenas o colchão fornecido pelo fabricante.

ADVERTÊNCIA: Nunca utilizar o produto sem colchão.

Este berço Pack'N Play também pode ser usado como cercadinho.

ADVERTÊNCIA: Retire sempre o fraldário antes de colocar a criança no berço Pack'N Play.

ADVERTÊNCIA: Limites de uso do berço Pack'N Play

O berço Pack'N Play pode ser utilizado de 3 maneiras: colchão no nível mais alto, colchão no nível mais baixo, trocador de fraldas com o acessório "Fraldário", desde que seja observado os seguintes limites de uso:

Se a altura da base do berço for ajustável, a posição mais baixa é a mais segura e a base deve ser sempre utilizada nessa posição tão logo o bebê tenha idade suficiente para (i) sentar-se; (ii) ajoelhar-se; (iii) erguer-se; (iv) pesar mais de 6,5 kg; (v) ou tiver mais de três meses.

Para remover o suporte de elevação: Retire o colchão e desenganche os 4 cliques das grades laterais e os 2 tubos.

Colchão no nível mais baixo: Deixe de utilizar o berço Pack'N Play quando o seu filho atingir os 86 cm de altura, pesar mais de 14 kg ou quando for capaz de sair dele sozinho. (aproximadamente aos 3 anos de idade)

Uso do Fraldário: Uso até de 11kg. O fraldário destina-se a crianças desde o nascimento até os 12 meses de idade. Retire o fraldário sempre que não estiver utilizando.

ADVERTÊNCIA: Esteja ciente do risco de chama aberta e outras fontes de calor, tais como aquecedores elétricos, aquecedores a gás, etc. nas proximidades do produto.

Inspecione o produto quanto a peças metálicas danificadas, juntas soltas, peças em falta ou arestas pontiagudas.

Utilize-o sempre numa superfície nivelada. Mantenha afastado de cabos e fios estendidos no chão.

ADVERTÊNCIA: Para os modelos com unidade eletrônica com vibração há perigo de estrangulamento. Mantenha a unidade vibratória fora do alcance das crianças. Não utilizar com uma extensão elétrica. Não retirar a etiqueta do fio elétrico.

ADVERTÊNCIA: Remova o móvel ou a barra de brinquedos (presente em alguns modelos) do berço Pack'N Play quando o bebê conseguir apoiar-se com suas mãos ou joelhos. (Uso recomendado do nascimento até 5 meses).

Não deixe que crianças pequenas brinquem sem supervisão na proximidade do produto.

ADVERTÊNCIA: Não deixe nenhum objeto dentro ou próximo ao berço que possa servir de ponto de apoio ou apresente perigo de asfixia ou estrangulamento, como por exemplo, cordas, cordões de persiana/ cortina etc.

Caso a borda almofadada esteja rasgada ou aberta de modo a expor o material de acolchoamento, não utilize o berço Pack'N Play.

Verifique regularmente os fechos e acessórios quanto à segurança.

Quando o produto estiver dobrado, guarde fora do alcance das crianças.

Todas as conexões e acessórios de montagem devem ser apertados adequadamente. As conexões e acessórios de montagem devem ser verificados regularmente e reapertados, conforme necessário, uma vez que determinadas partes do corpo ou do vestuário da criança podem ficar presas, provocando o risco de estrangulamento.

ADVERTÊNCIA: Não utilize o berço se alguma parte estiver quebrada, rasgada ou faltando. Utilizar somente peças de reposição aprovadas pelo fabricante.

ADVERTÊNCIA: Para evitar risco de quedas, quando a criança for capaz de escalar o produto, ele não pode mais ser utilizado por essa criança.

Deixe de utilizar o berço Pack'N Play quando o seu filho atingir os 86 cm de altura, pesar mais de 14 kg ou quando for capaz de sair dele sozinho.

Este berço (cujo comprimento é igual ou inferior a 1100 mm) destina-se a crianças com menos de 3 anos de idade.

O berço Pack'N Play não tem laterais móveis, contudo possui lados flexíveis. Consequentemente, o colchão do berço Pack'N Play foi especialmente concebido para prevenir o risco de asfixia. O colchão possui base sólida. Seu comprimento e largura são tais que o espaço entre o colchão e as laterais e as extremidades não excedem 30 mm, de forma a cumprir com as normas de segurança. A utilização de colchões mais grossos ou de dimensões diferentes poderá permitir que a cabeça da criança fique presa entre o colchonete e a grade lateral do produto, causando asfixia.

A espessura do colchão tem altura interna (da superfície do colchão até a borda superior do berço Pack'N Play) maior que 480 mm na posição mais baixa da base do berço Pack'N Play e de pelo menos 180 mm na posição mais elevada da base do berço, conforme as normas de segurança aplicáveis.

ADVERTÊNCIA: Ao utilizar o berço em sua posição mais baixa, é essencial remover os dispositivos descartáveis que acompanham o berço para apoiar a sua base acima da posição mais baixa.

Não deixe que crianças pequenas brinquem sem supervisão na proximidade do produto.

A Graco Children's Products está empenhada em fazer a sua parte na proteção ambiental. Assim, equipamentos elétricos e eletrônicos não podem ser eliminados juntamente com o lixo doméstico. Favor entregar este produto num ponto de recolha local, quando atingir o fim da vida útil. O símbolo do caixote de lixo com uma cruz indica que o produto deve ser reciclado.



O símbolo do caixote de lixo com uma cruz indica que o produto deve ser reciclado.

CUIDADOS E MANUTENÇÃO

O seu berço Pack'N Play pode ser limpo com uma esponja embebida em água com sabão.

O material de cobertura não é removível. Na praia ou no jardim, antes de guardar o produto, elimine a areia e/ou terra de todo o berço Pack'N Play, incluindo dos seus pés. Caso fique areia nos fechos da grade superior, poderá haver danos ao produto. Inspeccione periodicamente o seu berço Pack'N Play quanto às peças gastas, tecido ou costura rasgadas. Substitua ou repare as peças conforme necessário.

Lave o saco de transporte na máquina, em água morna num ciclo para roupa delicada e deixe secar ao ar.

NÃO UTILIZE ALVEJANTE

Para lavar o berço:

Retire o módulo eletrónico e a unidade vibratória (em alguns modelos).

NUNCA retire o cabo interno do berço.

Lave à mão com água morna e sabão.

Deixe secar ao ar.

PRODUTO DE ACORDO COM AS EXIGÊNCIAS DA NORMA ABNT NBR 15860-1:2010

IMPORTADO E DISTRIBUÍDO POR:

Girotondo Com Imp Exp Ltda

Tel: (11) 3475-4500 / Fax: 3721-2513

Rua Jose Jannarelli, 442 - São Paulo - SP

CEP 05616-000 CNPJ: 68.929.413/0001-99

www.girotondo.com.br

Serviço de Atendimento ao

Consumidor Graco:

SAC@gracobrasil.com.br

0800-774-9494

UTILIZAÇÃO SEGURA DAS PILHAS

Mantenha as pilhas fora do alcance das crianças

NÃO TENTE RECARREGAR PILHAS NORMAIS NÃO RECARREGÁVEIS OU ALCALINAS.

PODERÃO EXPLODIR OU APRESENTAR VAZAMENTOS.

NUNCA RECARREGUE UMA CÉLULA DE UM TIPO NUM RECARREGADOR FABRICADO PARA UMA CÉLULA DE TIPO DIFERENTE

NÃO JOGUE AS PILHAS NO FOGO

AS PILHAS PODERÃO EXPLODIR OU LIBERTAR SUBSTÂNCIAS NOCIVAS.

SUBSTITUA /RECARREGUE TODAS AS PILHAS AO MESMO TEMPO.

ELIMINE AS PILHAS USADAS.

PARA EVITAR POSSÍVEIS DANOS RESULTANTES DE FUGAS DAS PILHAS, RETIRE AS PILHAS GASTAS DO BERÇO.

AS PILHAS DEVEM SER INSERIDAS OBSERVANDO A POLARIDADE CORRETA

As pilhas gastas devem ser retiradas do produto

OS TERMINAIS DE ALIMENTAÇÃO NÃO DEVEM SER CURTO-CIRCUITADOS.

Não misture pilhas novas com pilhas usadas.

Utilize apenas as pilhas recomendadas ou equivalentes.

As pilhas recarregáveis devem ser retiradas do brinquedo antes do recarregamento.

As pilhas recarregáveis devem ser recarregadas sob supervisão de um adulto.

Retire as pilhas do produto antes de o guardar

Tipo de pilhas recomendadas

Unidade vibratória:

1 pilha de célula de 1,5 V, 'D'-LR20

Módulo eletrónico

3 pilhas de célula de 1,5 V, 'AA'-LR6.

Recarregável

Utilize e recarregue de acordo com as instruções do fabricante

Descartável - alcalina.

NUNCA misture pilhas de tipos diferentes

Notes
Notas

Notes
Notas

Replacement Parts • Warranty Information (USA)
Peças de Reposição • Informações sobre Garantia (EUA)
Información sobre la garantía y las piezas de repuesto
(EE.UU.)

To purchase parts or accessories or for warranty information in the United States, please contact us at the following:

Para adquirir peças ou acessórios ou para informações so garantia nos Estados Unidos, favor entrar em contato conosco através do seguinte endereço:

Para adquirir peças ou acessórios ou para informações sobre garantia nos Estados Unidos, favor entrar em contato conosco através do seguinte endereço:

www.gracobaby.com

or/ou/ó

1-800-345-4109

Newell Rubbermaid de México, S. de R.L. de C.V.

Av. Vasco de Quiroga No. 3000 P. Plaza I

Colonia Santa Fe, C.P. 01210

Deleg. Álvaro Obregón, México, D.F.

Teléfono de atención al consumidor:

D.F. y Área Metropolitana

5729-3450

Interior de la República (Lada sin costo)

01 800 500 8680

01 800 849 0334