

CÓDIGO DE PEÇAS | CODE OF PIECES | CÓDIGO DE PIEZAS

INSTRUÇÕES | INSTRUCTIONS | INSTRUCCIONES

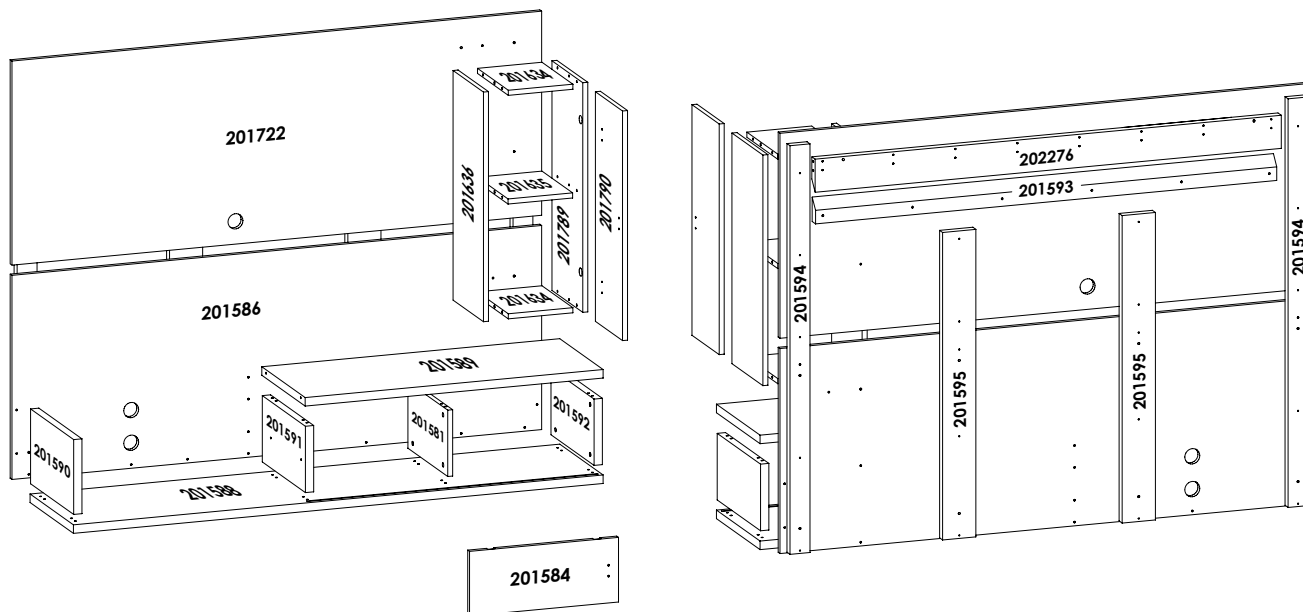

- Prepare a montagem do móvel próximo ao local que ele ficará definitivamente e evite deslocá-lo depois de montado;  
- Forre o chão com papelão ou similar e utilize a isomanta que vem entre as peças para evitar o contato entre elas durante a montagem;  
- Monte o móvel obedecendo a ordem numérica da **sequência de montagem (S.M.)**, identificando as peças pelo **código de peça (C.P.)** carimbado na mesma, de acordo com a tabela ao lado.

- Prepare the assembly of the close piece of furniture to the place that it will be definitively and avoid to move after done. Will be definitively and avoid to move after done;  
- Cover the ground with cardboard or similar and use the "isomanta" that comes among the pieces to avoid the contact among them during the assembly;  
- Set up the piece of furniture obeying the numeric order of the **assembly sequence (S.M.)**, identifying the pieces by **code of piece (C.P.)** stamped in the same, in agreement with the table to the side.

- Prepare la montaje del mobiliario proximo al lugar que estará definitivamente y evite mover después de hecho;  
- Tape la tierra con el cartón o similar y use la "isomanta" que viene entre las piezas para evitar el contacto entre ellos durante la montaje;  
- Monte el mobiliario obedeciendo la orden numérica de la **sucesión de montaje (S.M.)**, identificando las piezas por el **código de piezas (C.P.)** de la misma estampado en esta, de acuerdo con la mesa al lado.

ASPECTO FINAL | FINAL ASPECT

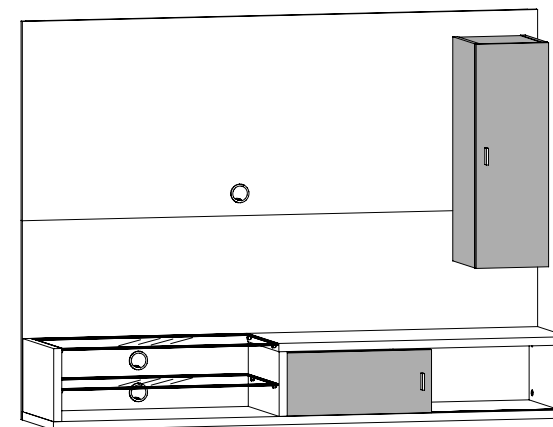

Espaço para Tv: → 1,320 m ↑ 0,950 m ↯ sem restrição  
Dimensão do Produto: → 1,600 m ↑ 1,200 m ↯ 0,400 m

Edição: 04/12/2014

CUIDADOS ESPECIAIS | SPECIAL CARES | CUIDADOS ESPECIALES:

**LIMPEZA:** Pano limpo umedecido em água e sabão neutro - **BRILHO:** Flanela seca  
**CLEANING:** Clean cloth humidified in water and neutral soap - **SHINE:** Dry flannel  
**LIMPIEZA:** Tela limpia humedecida en la agua y el jabón neutro - **BRILLO:** Franela seca

\*Dimensões em metros | \*Dimensions in metres | \*Dimensiones en metros

ACESSÓRIOS   ACCESSORIES   ACESORIOS					REF.:	PEÇAS   PIECE   PIEZA	DIMENSÕES* DIMENSIONS* DIMENSIONES*	QUANTIDADE AMOUNT CANTIDAD					
A	26	B	34	C	4	D	22	E	40	201634	Base e tampo do nicho   Base top niche   Base tapa del nicho	0,220 x 0,195 x 0,015	2
<p>Parafuso 3,5 x 14 Screw Tornillo</p> <p>Parafuso 4,0 x 35 Screw Tornillo</p> <p>Parafuso 3,5 x 40 Screw Tornillo</p> <p>Parafuso 5,0 x 70 Screw Tornillo</p> <p>Cavilha 6 x 30 Bowel Clavija</p>						201635	Prateleira do nicho   Shelf the niche   Utilil de lo nichos	0,218 x 0,195 x 0,015	1				
<p>Minifix Minifix Minifix</p> <p>Castanha Sistem kit Castanã</p> <p>Chapa metálica Metallic plate Placa metálica</p> <p>Dobradilha c/ calço Hinge skid Bisagra de arrastre</p> <p>Kit Puxador Belluno Handle Kit Belluno Manejar Kit Belluno</p>						201581	Divisão direita   Right division   División de la derecha	0,330 x 0,195 x 0,015	1				
<p>Suporte Prateleira Support shelf Estante de la ayuda</p> <p>Tampa plástica Plastic cover Cubierta de plástico</p> <p>Kit Roldana Pulley kit Kit de polea</p> <p>Passa Fio Passes wire Pasa el alambre</p> <p>Bucha de parede Wall Bushing Pared del buje</p>						201636	Lateral esquerda do nicho   Left side the niche   Lado izq. nicho	0,675 x 0,220 x 0,015	1				
<p>Trilho de plástico Rail plastic Tren de plástico</p> <p>Sache de cola Glue Cola</p> <p>Vidro Glass Vidrio</p> <p>Logomarca Logo Logo</p>						201789	Lateral direita do nicho   Right sideways the niche   Cost. der. nicho	0,675 x 0,220 x 0,015	1				
						201584	Porta deslizante   Sliding door   Puerta corrediza	0,450 x 0,190 x 0,015	1				
						201790	Porta do nicho   Niche the door   Puerta del nicho	0,675 x 0,225 x 0,015	1				
						201586	Painel inf. da Tv   Bottom panel the Tv   Parte inf. del panel Tv	1,600 x 0,600 x 0,015	1				
						201722	Painel sup. da Tv   Sup. panel the Tv   El panel superior	1,600 x 0,600 x 0,015	1				
						201588	Base   Base   Base	1,600 x 0,360 x 0,025	1				
						201589	Tampo   Cover   Tapa	0,900 x 0,360 x 0,025	1				
						201590	Lateral esquerda   Left side   Lado izquierdo	0,358 x 0,220 x 0,025	1				
						201591	Divisão esquerda   Left division   División izquierdo	0,358 x 0,195 x 0,025	1				
						201592	Lateral direita   Right side   Costado derecha	0,358 x 0,195 x 0,025	1				
						202276	Apoio do painel   Support panel   Soporte del painel	1,428 x 0,081 x 0,025	1				
						201593	Apoio de parede   Support wall   Soporte del pared	1,360 x 0,058 x 0,025	1				
						201594	Travessa lateral   Side line   Lado de corril	1,177 x 0,065 x 0,025	2				
						201595	Travessa central   Middle bar   Middle bar	0,900 x 0,100 x 0,025	2				

**1º PASSO | 1ª STEP | 1º PASO**

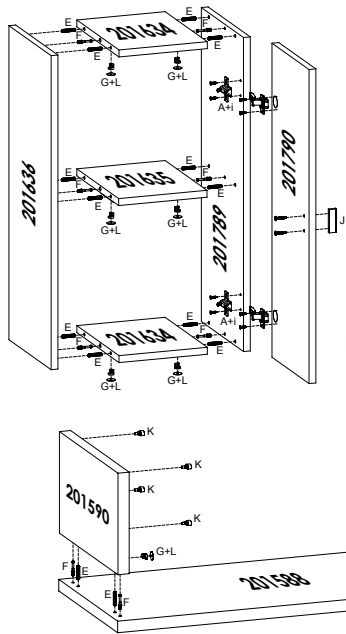

**Montagem da porta | Mounting the door**  
**El montaje de la puerta**

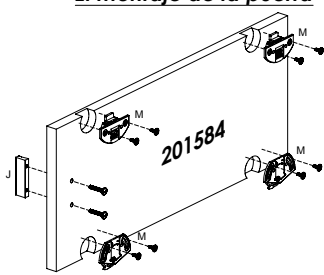

**PEÇAS  
PIECES  
PIEZES**

S.M.	C.P.
01	201636
02	201634
03	201635
04	201634
05	201789
06	201790
07	201588
08	201590
09	201591
10	201581
11	201592
12	201589
11	201584

Cortar parafuso do acessório J com a seguinte medida  
**Cut screw attachment J with the following measure**  
**Cortar tornillo de fijación J con la siguiente medida**

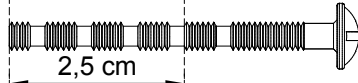

**3º PASSO | 3ª STEP | 3º PASO**

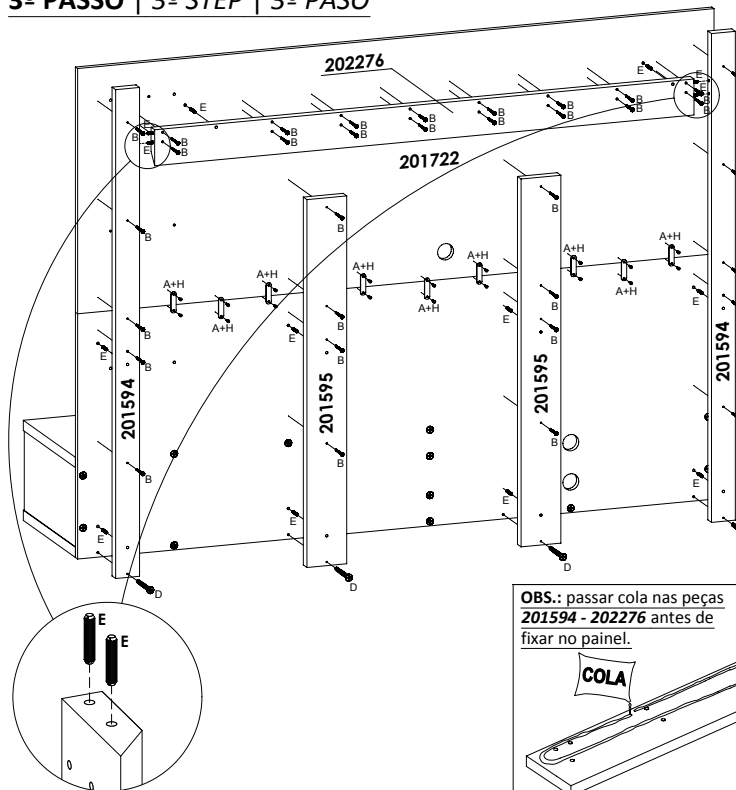

**OBS.:** passar cola nas peças  
**201594 - 202276** antes de  
fixar no painel.

**COLA**

**Fixação do nicho**  
**Fixing the niche**  
**La fijación del nicho**

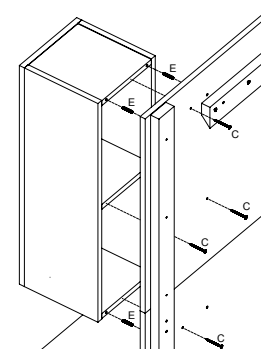

**PEÇAS  
PIECES  
PIEZES**

S.M.	C.P.
01	201594
02	201594
03	201595
04	201595
05	201722
06	202276

**2º PASSO | 2ª STEP | 2º PASO**

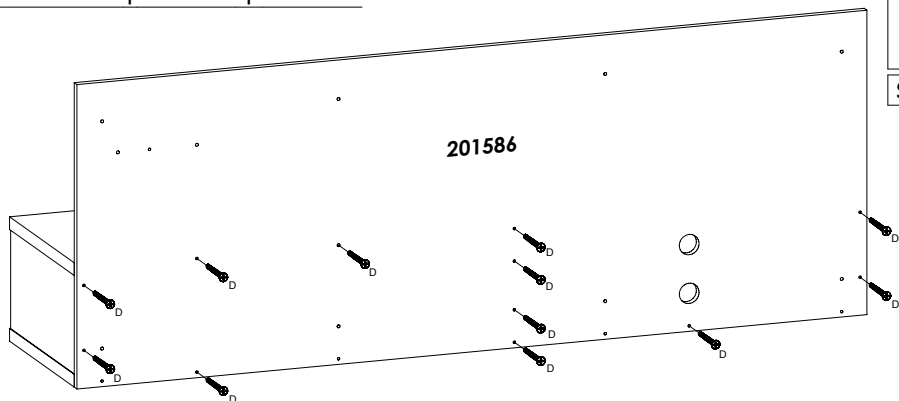

**PEÇAS  
PIECES  
PIEZES**

S.M.	C.P.
01	201586

**PARAFUSOS | SCREW | TORNILHO**

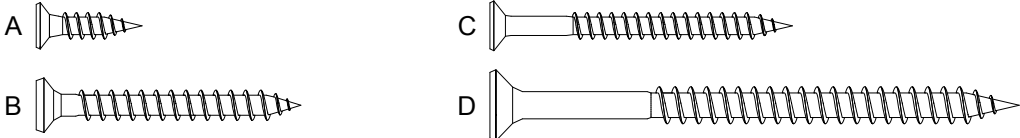

**4º PASSO | 4ª STEP | 4º PASO**

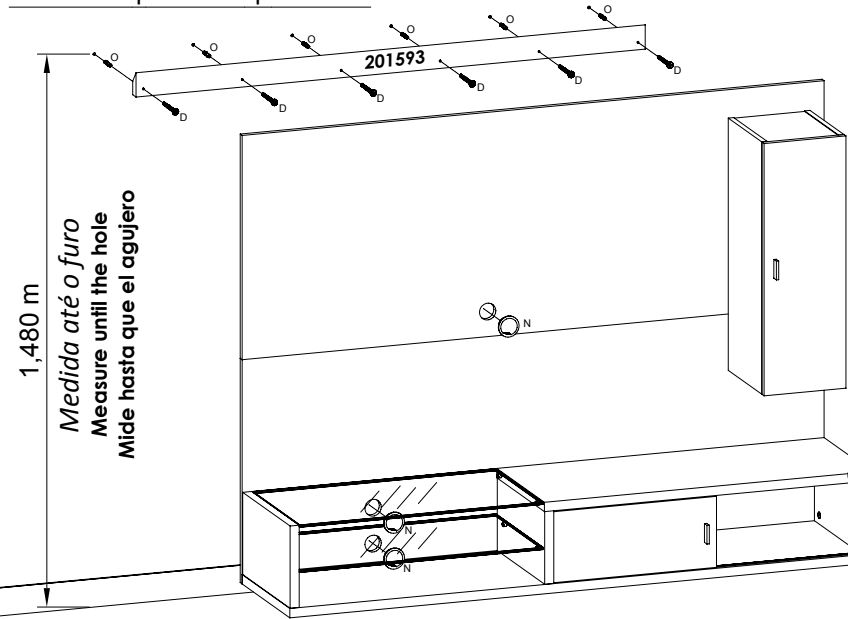

1,480 m  
**Medida até o furo**  
**Measure until the hole**  
**Mide hasta que el agujero**

**PEÇAS  
PIECES  
PIEZES**

S.M.	C.P.
01	201593

**Parede**  
**Wall**  
**Pared**

