

Glamy

Rodovia RS 122 – Bom Princípio – RS – Brasil
 Fone: +55 (51) 3534 8070
 at@glamy.net – www.glamy.net

CERTIFICADO DE GARANTIA

Com o intuito de garantir a sua satisfação e confirmar o nosso compromisso com a qualidade, queremos que o Senhor (a), leia atentamente as instruções abaixo:

1. Evite colocar o móvel próximo a saída de calor ou umidade excessiva e sob incidência direta de luz solar;
2. Para movimentar o móvel de lugar, carregue-o, não empurre-o nem arraste-o;
3. Mantenha o móvel sempre nivelado para garantir o bom funcionamento das portas e gavetas;
4. Fixe as costas observando bem o esquadro e colocando a quantidade correta de pregos, conforme o esquema de montagem, (distância entre os pregos de 100x100mm);
5. Não coloque peso ou se apoie sobre as portas ou gavetas;
6. Não estão cobertos pela garantia desgastes normais decorrentes do uso do móvel, infiltrações de água, infestações por pragas (cupins, formigas, etc.) e intempéries (incêndios, enchentes, tempestades, etc.);
7. Na limpeza não faça uso de produtos pontiagudos, espátulas e abrasivos como palha de aço e produtos de limpeza não recomendados (saponáceo, desinfetantes, solventes, etc.). Utilize um pano de algodão umedecido com água e sabão neutro a fim de remover resíduos e em seguida um pano de algodão seco.

Prazo de Garantia:

Será de 90 dias o prazo para defeitos aparentes e de fácil constatação, contados da data de instalação. Será de seis (06) meses a garantia do móvel por defeitos de fabricação, ressalvadas condições normais de uso e as demais condições do presente certificado, contados da data da emissão da nota fiscal.

Parabéns pela aquisição de um produto de qualidade, presente em mais de 60 países, nos 5 continentes. Antes de iniciar a montagem confira todos os componentes com a lista de peças ao lado. Em caso de dúvidas procure a loja em que efetuou a compra. Observe atentamente as instruções e siga rigorosamente as etapas de montagem. Com o uso não esqueça de apertar os parafusos periodicamente.







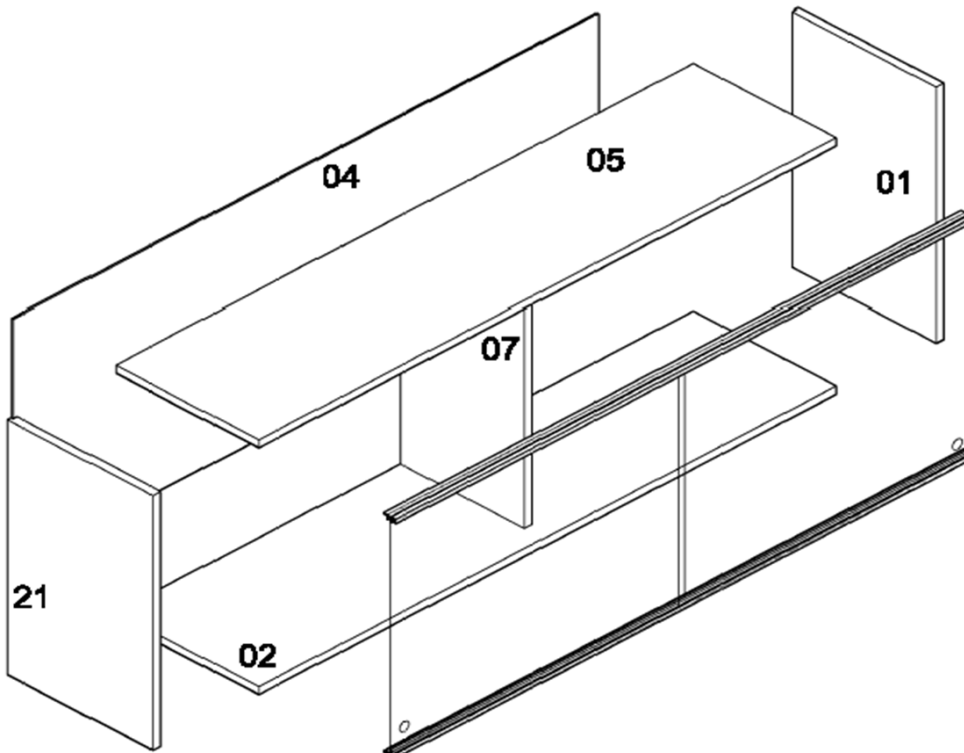
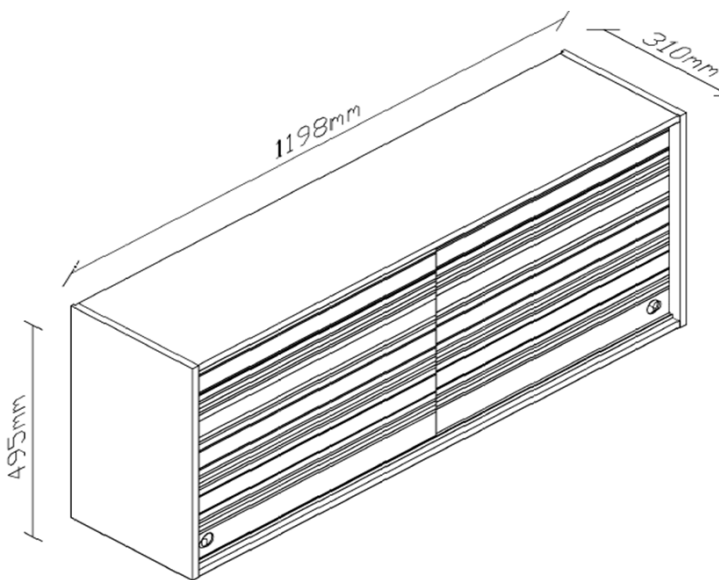

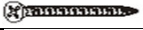
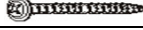

ENGLISH: Congratulations for your purchase. This is a fine-quality product sold in over sixty countries. Please check all components before assembly. Follow the assembly instructions carefully. Be sure to regularly tighten the screws.

ESPAÑOL: Felicitaciones! Usted acaba de adquirir un producto de alta calidad, presente en más de sesenta países en los cinco continentes. Antes de empezar el armado, asegúrese de que estén todos los componentes de la Lista. Si tiene dudas, diríjase a la tienda en que hizo la compra. Observe atentamente las instrucciones y siga rigurosamente las etapas del montaje. Ajuste los tornillos regularmente.

FRANÇAISE: Nos félicitations pour l'achat d'un produit haut de gamme, présent dans plus d'une soixante de pays dans les cinq continents. Avant de commencer le montage, vérifiez tous les composants à l'aide de la liste de pièces. En cas de doute, cherchez le magasin ou vous avez fait l'acquisition. Observez les instructions avec attention et suivez soigneusement chaque étape du montage. Avec l'usage, n'oubliez pas de resserrer les vis de temps en temps.



G25125 Branco

Ref.	Quant.	Descrição	Dim.(mm)	Imagem
P6	14	Parafuso CP FC	3,5x14	
P15	2	Parafuso CC FC	4,5x40	
P36	2	Parafuso CF FC	5,0x50	
P10	2	Parafuso CC FC	3,5x25	
S3	2	Suporte Aéreo		
T8	8	Tapa Furo Adesivo		
B7	2	Bucha Plástica	Ø8	
M2	10	Minifix Parafuso	6x35	
Q7	30	Prego	10x10	
T2	10	Tambor Para Minifix	15x12	
C11	12	Cavilha	8x30	
B2	4	Batente Silicone	2mm	
Q8	2	Proteção Cantoneira		

Nº	Qtd.	Descrição	Matéria - Prima	Dimensões	Branco
1	1	Lateral Sup. Dir	MDF	15x330x495	2425125009017
2	1	Base	MDF	15x289x1168	2425125009024
4	1	Costa	MDF	03x485x1183	2425125009048
5	1	Tampo	MDF	15x289x1168	2425125009055
7	1	Divisória	MDF	15x300x465	2425125009079
21	1	Lateral Sup. Esq.	MDF	15x330x495	2425125009215



martelo
hammer/martillo/marteau



chave de fenda
screwdriver/destornillador/
tournevis



chave philips
philips screwdriver/destornillador
philips/tournevis cruciforme

Os painéis traseiros (costas) fixam a estrutura. Assegure-se de que a estrutura tenha ângulos retos (90°), antes de pregar os painéis. Pelo contrário o móvel não ficará firme.

The BACK Panels are responsible for holding the frame. This is the reason the structure must be assembled at right angles (90°) BEFORE nailing the back panel in place.

Los paneles traseros fijan la estructura. Asegúrate de que la estructura tenga ángulos rectos (90 grados) ANTES de colocar los clavos del panel. De lo contrario el mueble quedará inclinado.

C'est le dos qui maintient la structure. Il est donc important que la structure soit d'aplomb (angles à 90 degrés) avant de commencer à clouer le dos. Dans le cas contraire, le meuble ne sera pas stable.

G25125 Branco

