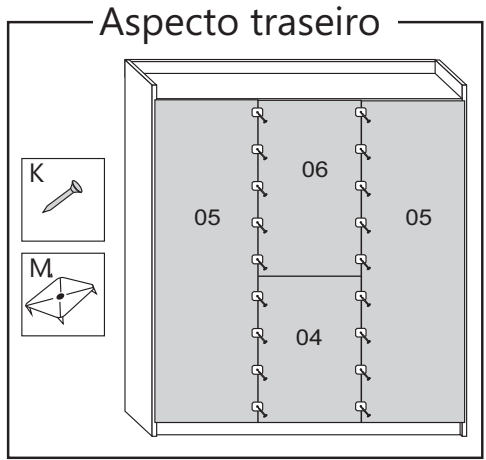
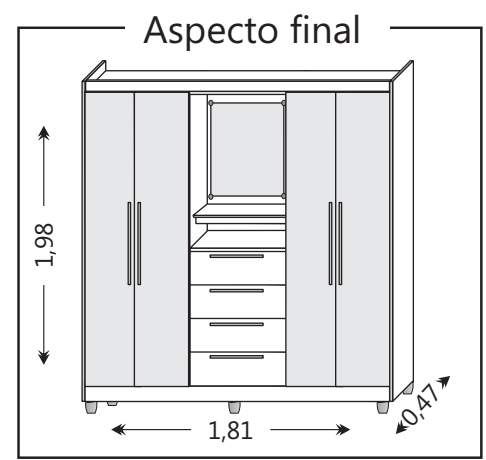
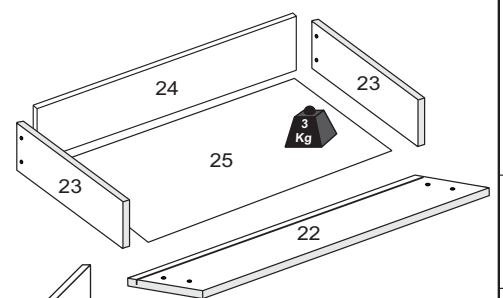
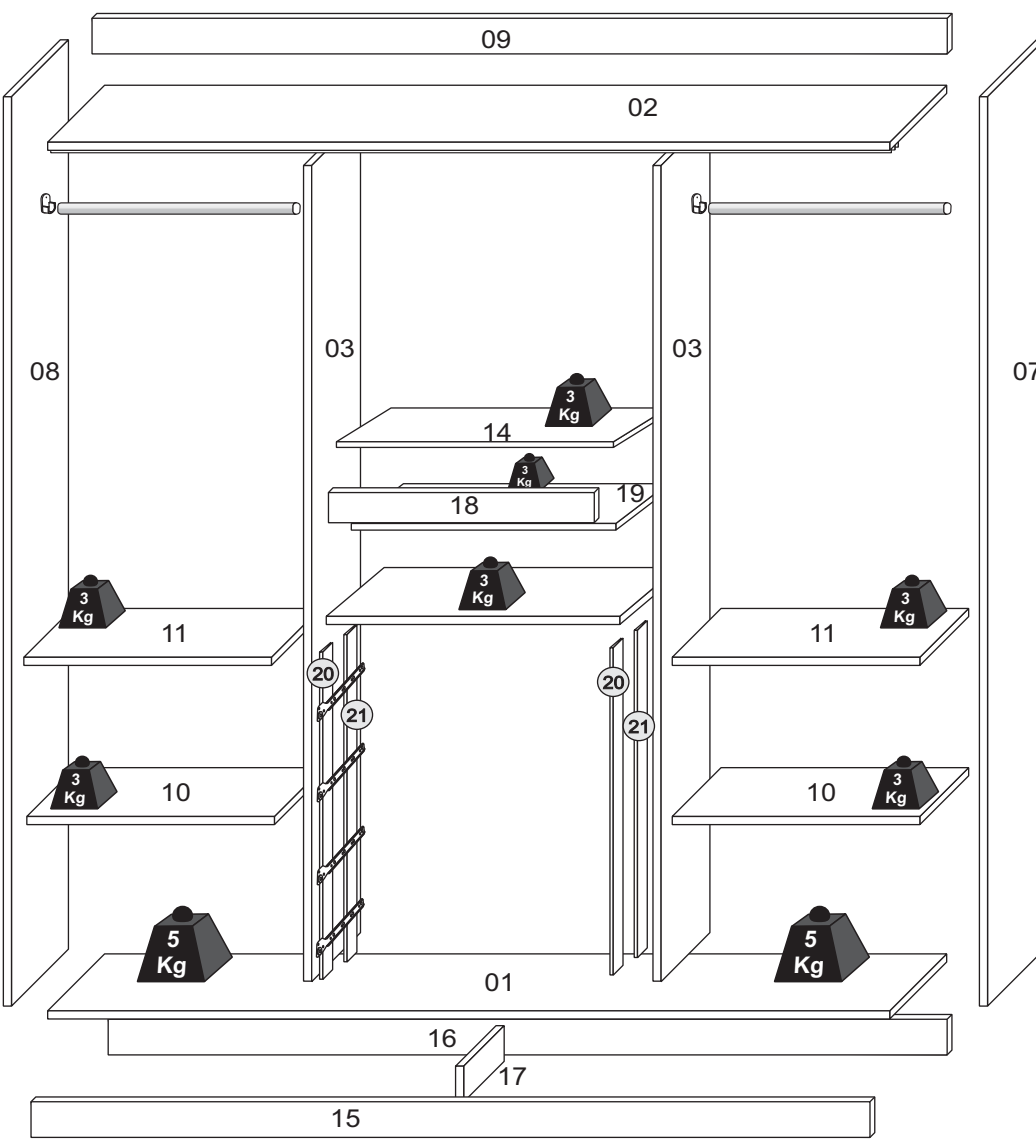

**GUARDA-ROUPA 1618-5 Branco/Lilas**  
 4 portas - 4 gavetas **1618-78 Imbuia/Avela**  
*Corrediça Metálica* **1618-88 Demolição**

**Kit de Acessórios**

(A) Cavilha 6,0x30 - 24 Pçs	(I4) Parafuso 4,0x50 - 36 Pçs	(K) Pregos 10x10 - 140 Pçs	(I1) Parafuso 3,5x12 - 148 Pçs	(I8) Minifix - 04 Pçs
(J) Porca Cilíndrica 9x12 - 32 Pçs	(I10) Parafuso 3,5x35 - 20 Pçs	(W1) Pé plástico 06 Pçs	(P99) Pino Giratório 24x8x5 2 Pçs	(N352) Puxador Imaré 470mm (Porta) 04 Pçs
(B) Cantoneira 15 Pçs	(D) Corrediça 04 Pares	(E21) Cabideiro 570mm 02 Pçs	(M) Prendedor de traseiro - 32 Pçs	(S1) Mini Suporte oblongo - 04 Pçs
(X2) Tapa furo 6mm 6 Pçs	(N351) Puxador Imaré 345mm (Gaveta) 04 Pçs	(I11) Parafuso 3,5x14 (pés) 24 Pçs	(I111) Parafuso 3,5x25 08 Pçs	(V) Suporte de prateleira - 08 Pçs
				(G) Dobradiça Super Alta 12 Pçs
				(S99) Suporte de Espelho - 04 Pçs
				(O) SACHE de cola 01 Pçs
				(W97) Fixador p/ Fundo da Gav. 04 Pçs

**ATENÇÃO**  
 Ao realizar solicitações de Assistência Técnica, favor seguir as orientações abaixo:  
 1º - Informar o MODELO do Roupeiro (Ex.: 1618-88)  
 2º - Informar o CÓDIGO da Peça (Ex.: 9023)  
 3º - Informar o CÓDIGO do revestimento da Peça (Ex.: 1888)  
 As solicitações de peças deverão ser encaminhado para o seguinte email: [assistencia@araplac.com.br](mailto:assistencia@araplac.com.br)

**Legenda de Peças**

Peça	Descrição	Medida (mm)	Qtde.	Mat. Prima	Código da PEÇA p/ Assistência Técnica	BRANCO/LILÁS	DEMOLIÇÃO	Imbuia/Avela
					CÓDIGO DO REVESTIMENTO DA PEÇA			
01	Base Rodapé	1789 x 450 x 12	01	MDP	9023	100	1888	1777
02	Chapéu	1789 x 450 x 12	01	MDP	9024	100	1888	1777
03	Divisória	1728 x 450 x 12	02	MDP	9129	100	1888	1777
04	Fundo Gaveteiro	755 x 615 x 2,5	01	DURATREE	9039	100	1888	1777
05	Fundo Lateral	1758 x 596 x 2,5	02	DURATREE	9040	100	1888	1777
06	Fundo Central Superior	995 x 615 x 2,5	01	DURATREE	9041	100	1888	1777
07	Lateral Direita	1910 x 450 x 12	01	MDP	9018	100	1888	177
08	Lateral Esquerda	1910 x 450 x 12	01	MDP	9019	100	1888	177
09	Moldura	1789 x 79 x 15	01	MDP	9029	1166	1888	177
10	Prateleira (1 lado) movel	580 x 420 x 12	02	MDP	9127	100	1888	1777
11	Prateleira (1 lado) fixa	580 x 420 x 12	01	MDP	9025	100	1888	1777
12	Prateleira do Gav(1 L) fixa	605 x 420 x 12	01	MDP	9034	100	1888	177
13	Porta	1723 x 286 x 15	02	MDP	9128	100	1888	1644
14	Porta Basculante	596 x 300 x 15	01	MDP	9022	100	1888	177
15	Rodapé Frontal	1789 x 79 x 15	01	MDP	9030	1166	1888	177
16	Rodapé Traseiro	1789 x 79 x 15	01	MDP	9031	99	99	99
17	Trava do Rodapé	419 x 79 x 15	01	MDP	9028	99	99	99
18	Vista Frontal	605 x 64 x 15	01	MDP	9032	1166	1888	1644
19	Fundo para Porta Jóia	605 x 276 x 12	01	MDP	9033	100	1888	1777
20	Pontelete Frontal	735 x 64 x 15	02	MDP	9026	100	1888	1777
21	Pontelete Traseiro	735 x 64 x 15	02	MDP	9027	99	99	99
22	Frete da Gaveta	585 x 175 x 12	04	MDP	9541	100	1888	177
23	Lateral da Gaveta	370 x 100 x 12	08	MDP	707	100	1888	1777
24	Contra Fundo da Gaveta	525 x 80 x 12	04	MDP	9036	100	1888	1777
25	Fundo da Gaveta	380 x 545 x 2,5	04	DURATREE	9038	100	1888	1777

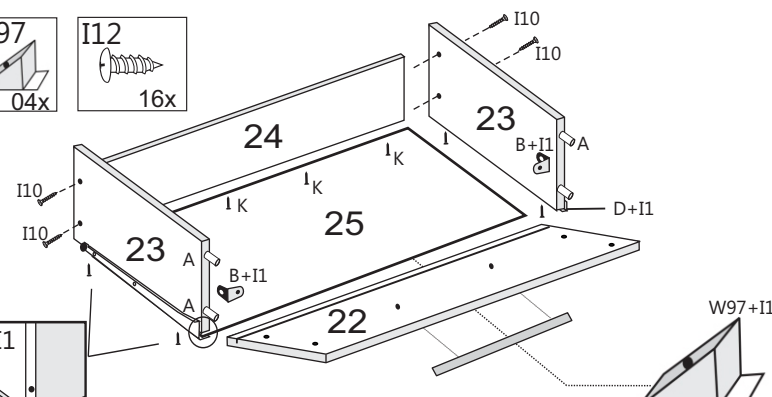
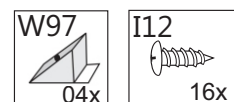
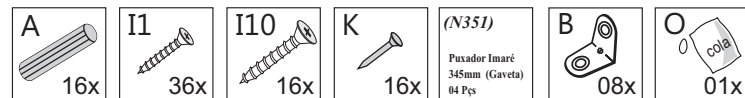
**1****corrediça metálica**

- 1º Encaixe as laterais na frente da gaveta com cavilhas, cantoneiras metálicas e cola.
- 2º Encaixar o fundo da gaveta e contra-fundo da gaveta.
- 3º Parafusar as laterais no contra-fundo com parafuso 3,5x35.
- 4º Pregar o fundo da gaveta no contra-fundo por baixo com prego 10x10 e os parafusos da corrediça metálica servirão também para parafusar os fundos da gaveta nas laterais.
- 5º Parafusar o suporte de fundo - Usar PF 3,5x12

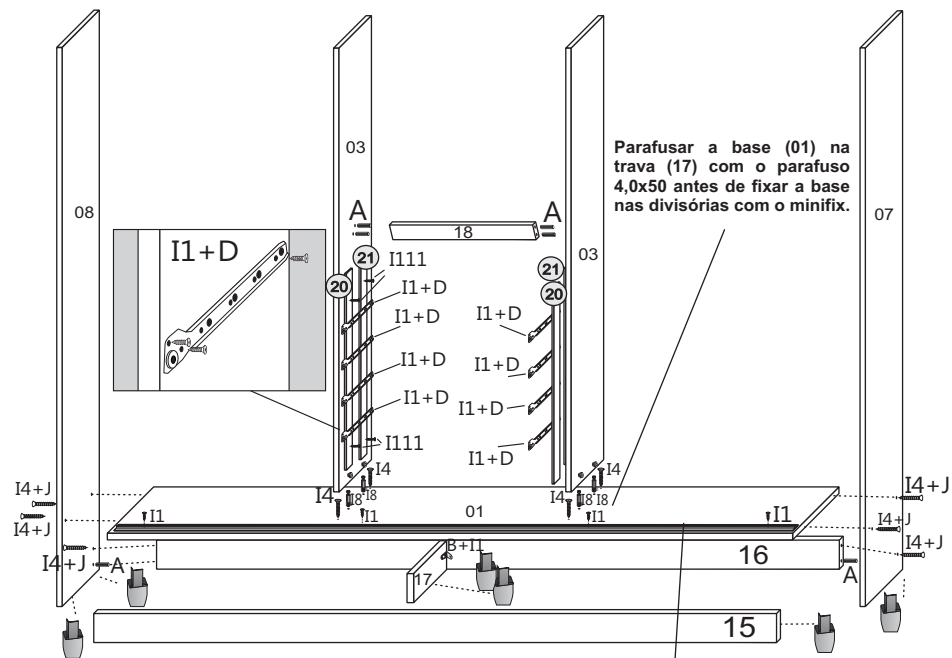
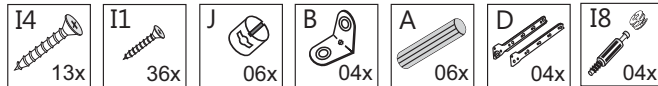
**2**

Parafusar a base (01) na trava (17) com o parafuso 4,0x50 antes de fixar a base nas divisórias com o minifix.

Fixar os pés com PF 3,5x14  
4 Parafusos cada pé

Fixar o trilho inferior na base

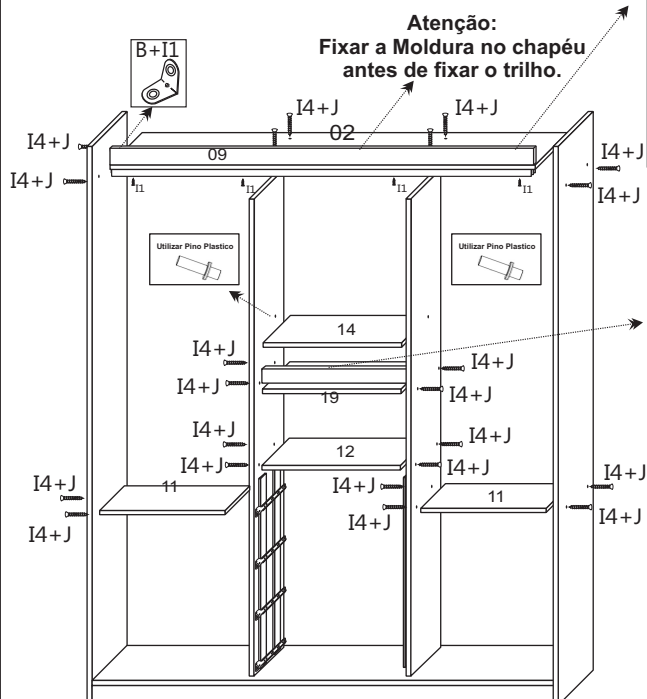
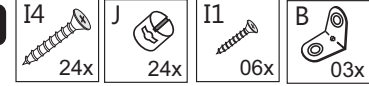
**3**

Atenção:  
Fixar a Moldura no chapéu antes de fixar o trilho.

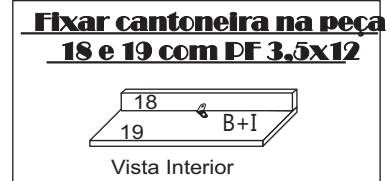
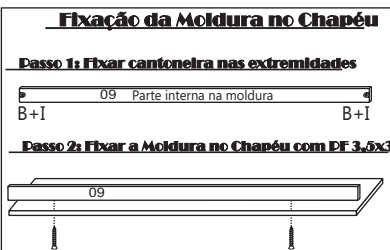
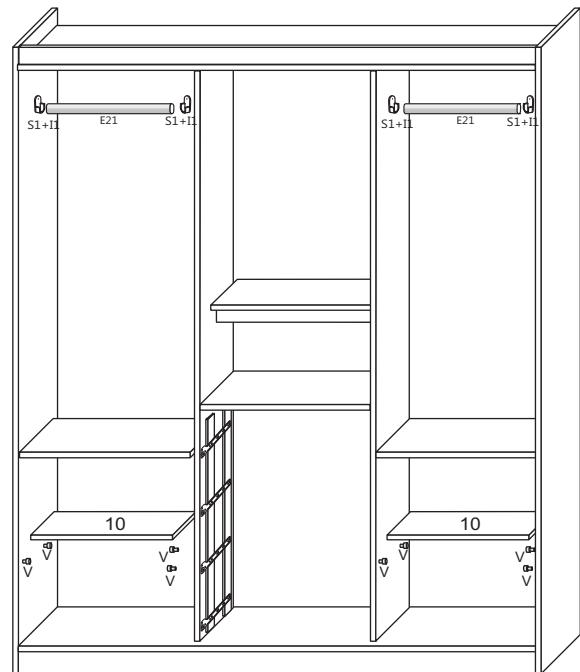
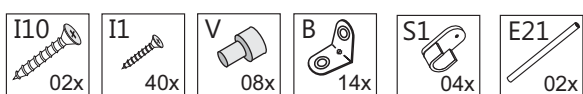
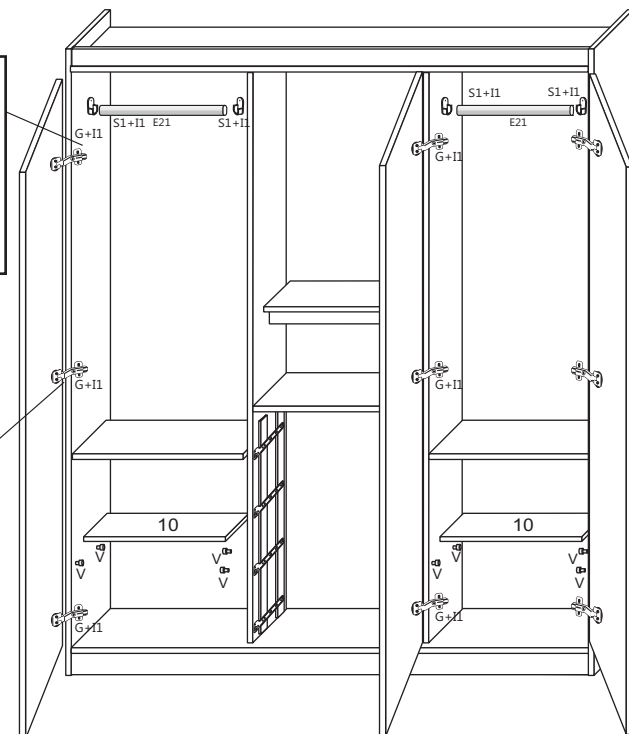
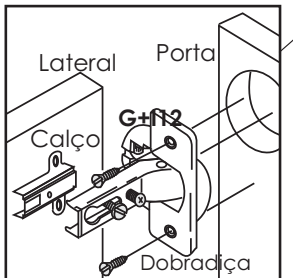
**4****5****6**

Realize a colagem do espelho centralizado e insira o suporte nas quinas com PF 3,5x12 para garantir a fixação total.

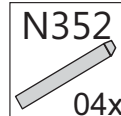
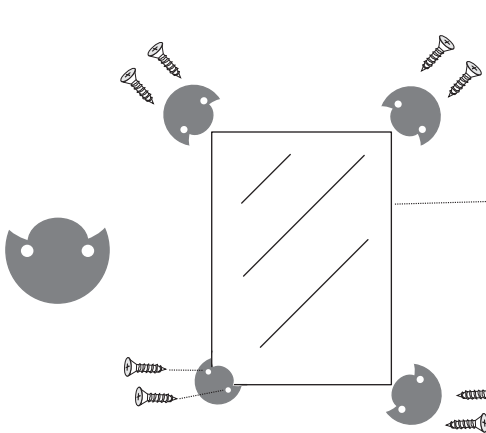

Para Finalizar,  
Parafuse os puxadores nas portas.

